

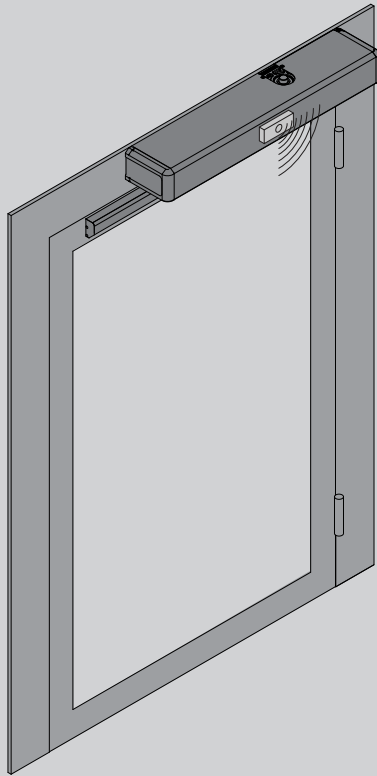

DE12034 00100_03 04-12-14

AUTOMAZIONI PORTE
AUTOMATION DOORS
AUTOMATIONS POUR PORTES
AUTOMATICTUREN
AUTOMATIZACIONES PARA PUERTAS
AUTOMATISERINGSSYSTEMEN DEUREN



ISTRUZIONI D'USO E DI INSTALLAZIONE
INSTALLATION AND USER'S MANUAL
INSTRUCTIONS D'UTILISATION ET D'INSTALLATION
INSTALLATIONS-UND GEBRAUCHSANLEITUNG
INSTRUCCIONES DE USO Y DE INSTALACION
GEBRUIKS- EN INSTALLATIEAANWIJZINGEN

VISTA SW SXL
VISTA SW MXL

BFT

www.BFTGateOpeners.com
(800) 878-7829



AZIENDA CON SISTEMA DI GESTIONE
INTEGRATO CERTIFICATO DA DNV
= UNI EN ISO 9001:2008 =
UNI EN ISO 14001:2004

Attenzione! Leggere attentamente le "Avvertenze" all'interno! **Caution!** Read "Warnings" inside carefully! **Attention!** Veuillez lire attentivement les Avertissements qui se trouvent à l'intérieur!
Achtung! Bitte lesen Sie aufmerksam die „Hinweise“ im Inneren! **¡Atención!** Leer atentamente las "Advertencias" en el interior! **Let op!** Lees de "Waarschuwingen" aan de binnenkant zorgvuldig!

INSTALLAZIONE VELOCE-QUICK INSTALLATION-INSTALLATION RAPIDSCHNELLINSTALLATION-INSTALACION RAPIDA - SNELLE INSTALLATIE

D812034 00100_03

A PREDISPOSIZIONE DELL'IMPIANTO ELETTRICO / ELECTRICAL SYSTEM SETUP
 PRÉDISPOSITION DE L'INSTALLATION ÉLECTRIQUE / VORBEREITUNG DER ELEKTISCHEN ANLAGE
 PREPARACIÓN DE LA INSTALACIÓN ELÉCTRICA / VOORBEREIDING VAN DE ELEKTRISCHE INSTALLATIE

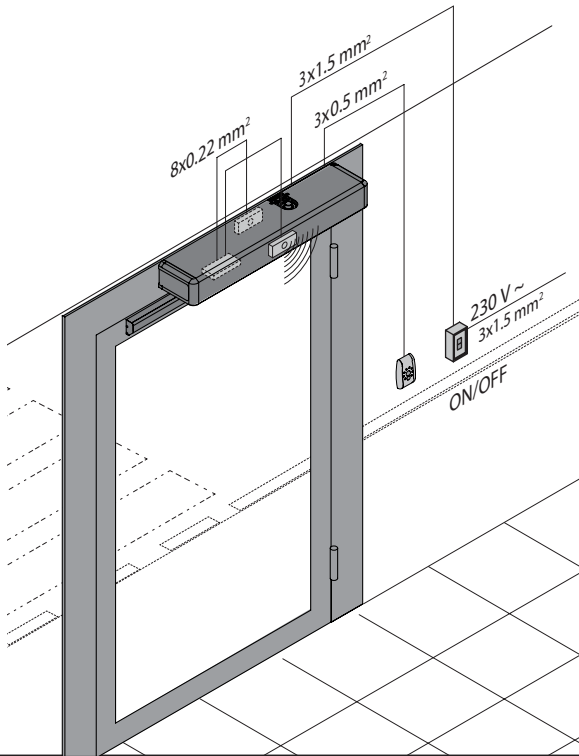

B VISTA SW SXL - VISTA SW MXL

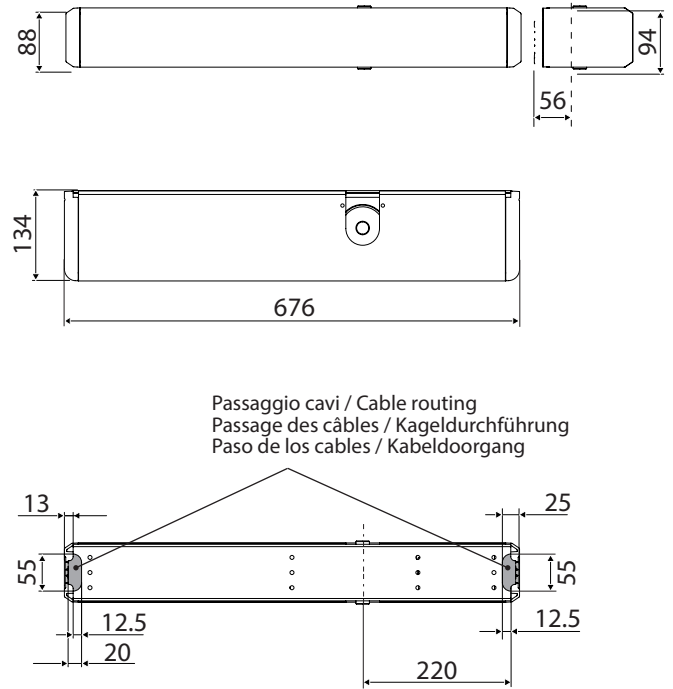

C BRACCIO A SLITTA / SLIDE ARM / BRAS À GLISSIÈRE
 SCHLITTENARM/ BRAZO DE CORREDERA/ SCHUIFARM

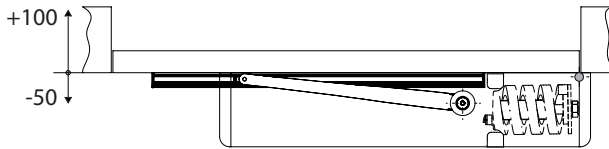

BRACCIO ARTICOLATO / DOUBLE LEVER ARM/ BRAS ARTICULÉ
 GELENKARM/ BRAZO ARTICULADO/ SCHARNIERARM

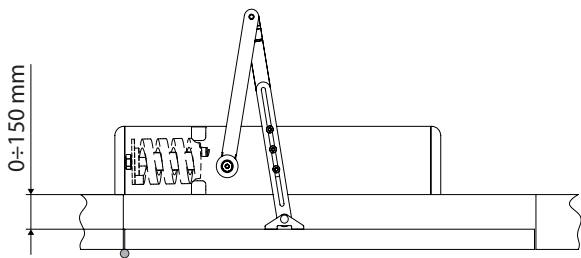

BRACCIO ARTICOLATO LUNGO / LONG DOUBLE LEVER ARM/ BRAS ARTICULÉ
 LANGER GELENKARMLUNGO LONG/BRAZO ARTICULADO LARGO/ANGE SCHARNIERARM

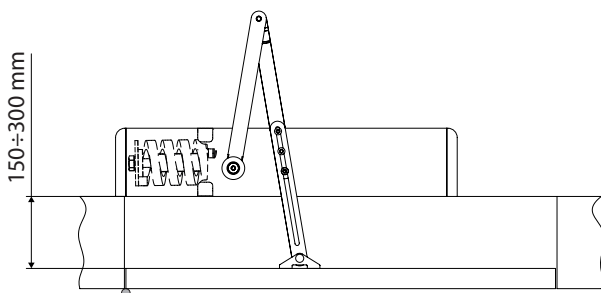

C1

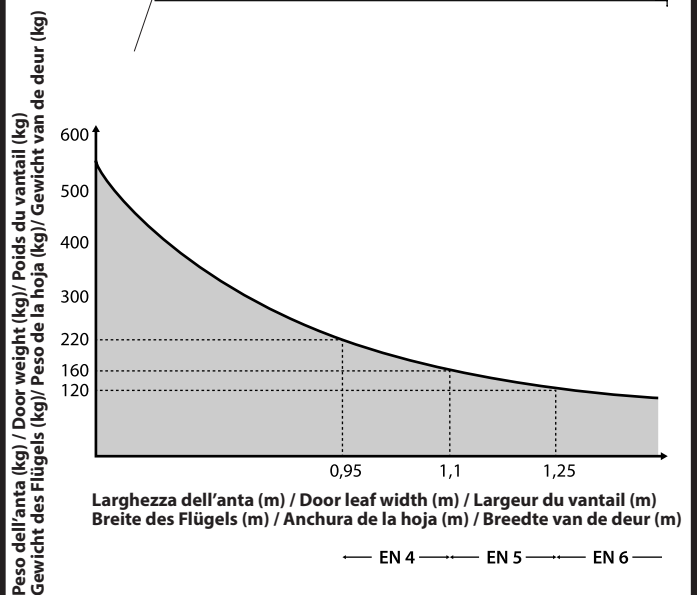
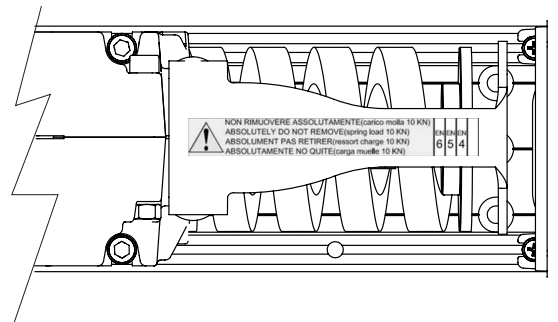

1 Smontaggio Automazione/ Dismantling the Automatic Door Operator / Démontage Automatisation
Ausbau der Automatisierung/ Desmontaje Automatización / Demontage Automatiseringssystem

* Non in dotazione.
Not supplied.
Ne sont pas fournis.
Nicht im Lieferum.
No asignadas en el equipamiento base.
Niet meegeleverd.

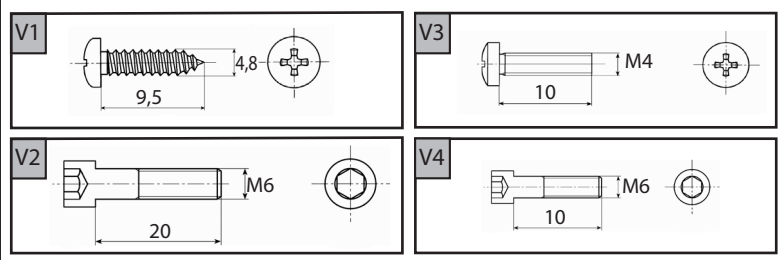
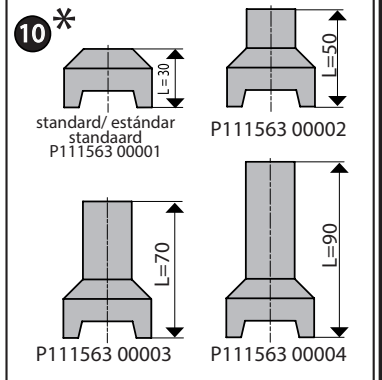
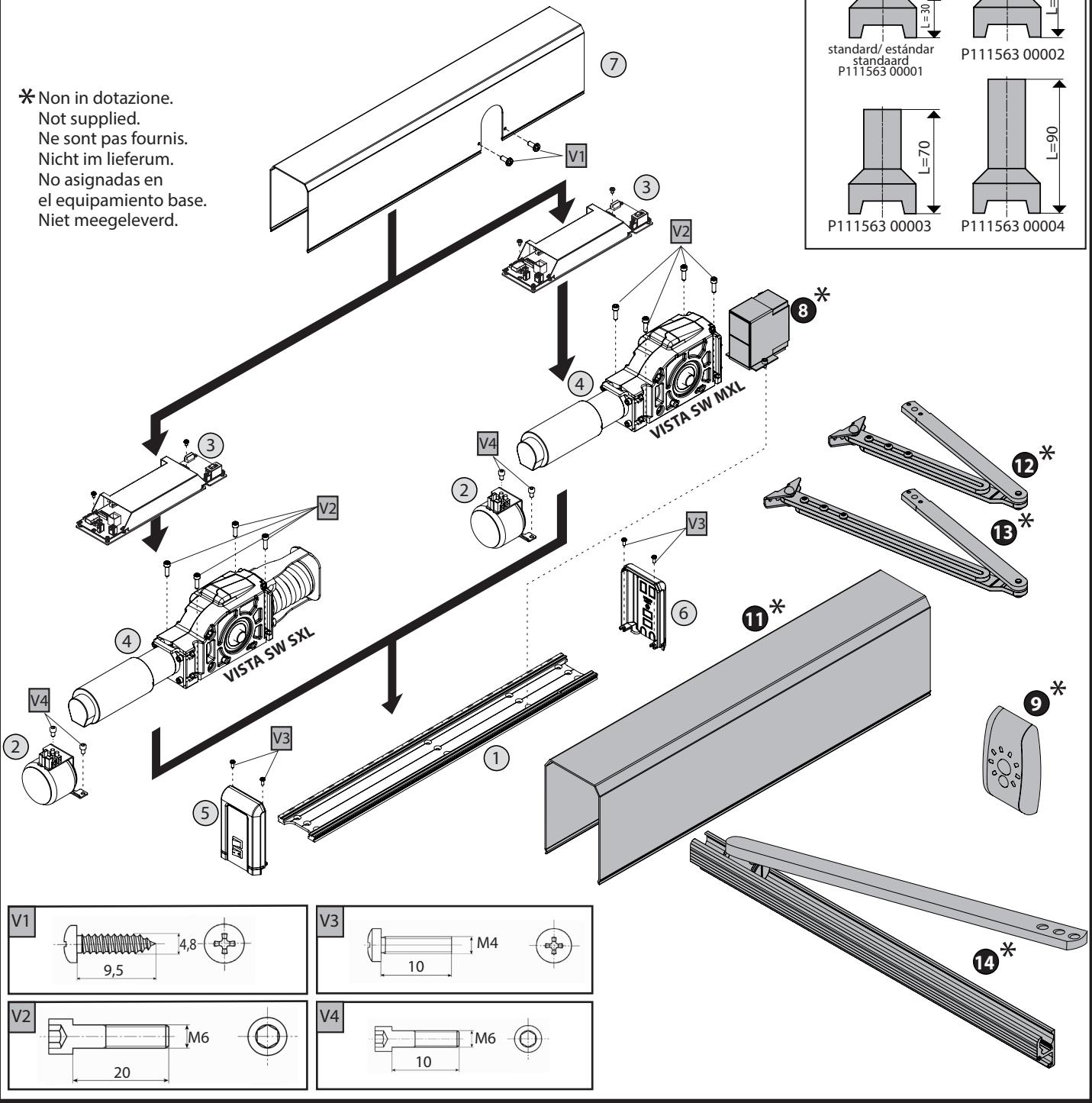

2 Fissaggio Trave / Fastening the header / Fixation poutres/ Befestigung des Trägers/ Fijación viga/ Bevestiging dwarsdrager

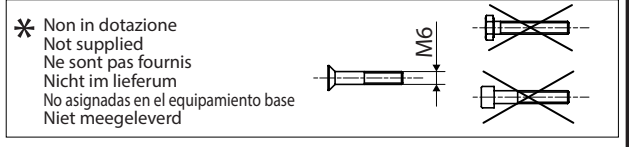
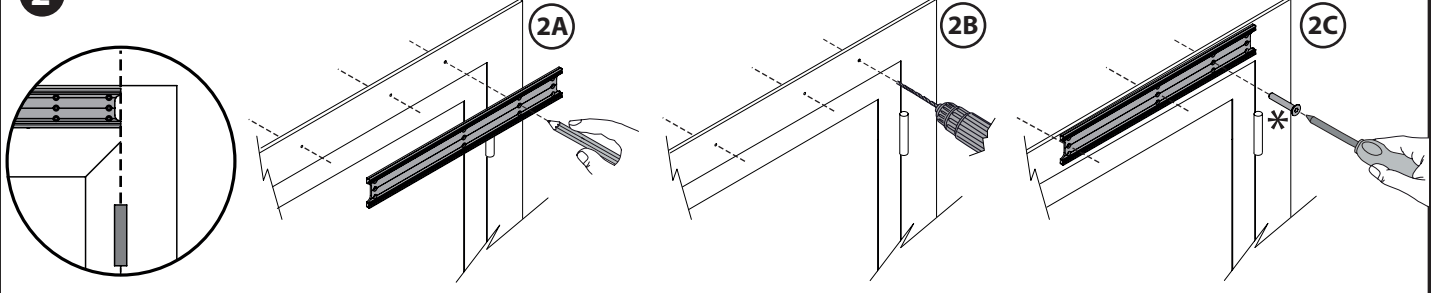

D Installazione Braccio Rigido / Installing the Single Lever Arm / Installation du Bras Rigide / Installation des starren Arms
 Instalación Brazo Rígido/ Installatie Scharnierloze arm

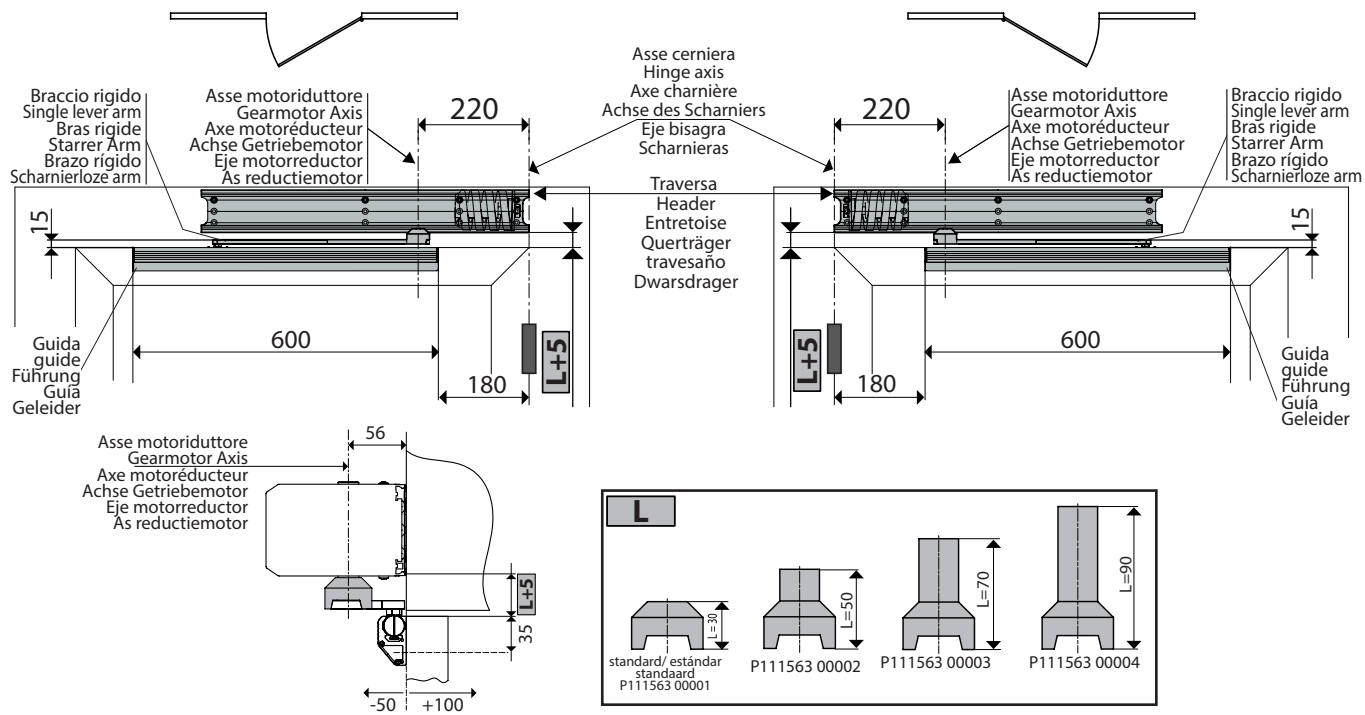

D1 Braccio NON preforato / Arm NOT pre-drilled / Bras PAS pré-percé
 NICHT vorgebohrt arm / Brazo NO perforado / NIET geperforeerde arm

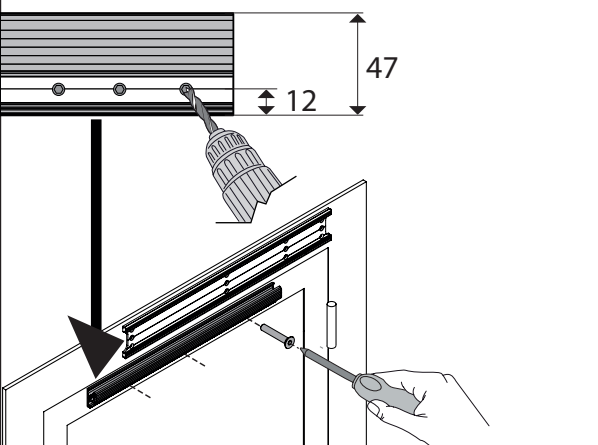

D2 Assemblaggio Guida/Fitting the guide
 Assemblage rail/Montage der Führung
 Ensamblaje guía/ Montage geleider

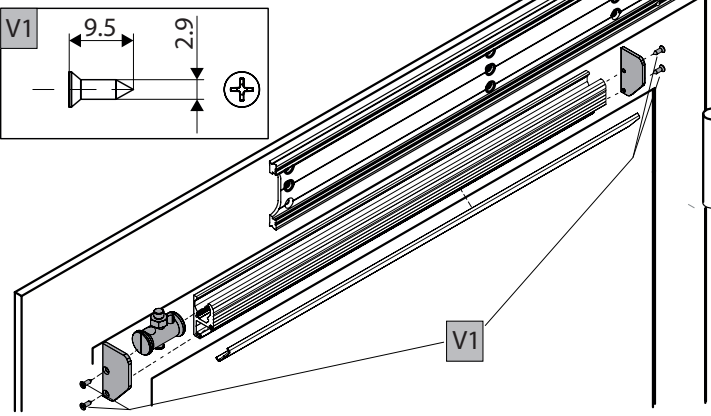

D3 Precarico molla/Spring preload/ Préchargement ressort/
 Vorspannung der Feder/ Precarga muelle / Voorbelasting van de veer

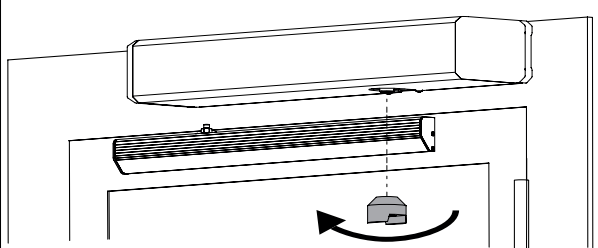

D4 Posizionamento braccio /Arm positioning/ Positionnement bras/
 Positionierung des Arms/ Posicionamiento brazo/ Plaatsen van de arm

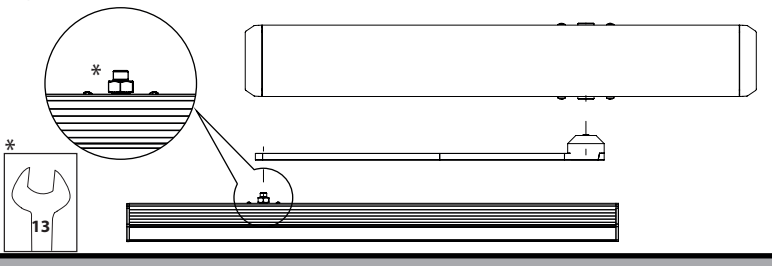

Fissaggio braccio/ Fastening the arm / fixation bras/
 Befestigung des Arms/ fijación brazo/ bevestiging van de arm

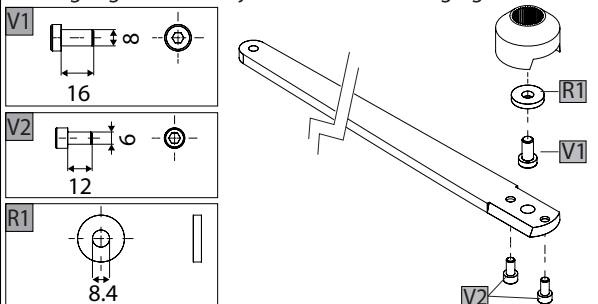

D5 Regolazione Molla/Spring adjustment/ Réglage ressort/
 Einstellung der Feder/ Regulación muelle
 Afstelling van de veer

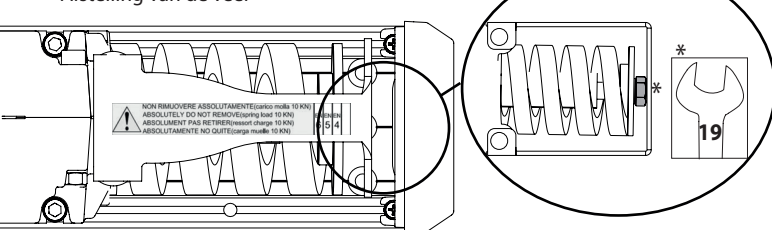

Vedere/See / Cf. /Siehe/ Véase /Zie Fig. D

E Installazione Braccio Articolato / Installing the double lever arm / Installation bras articulé / Installation des Gelenkarms / Instalación brazo articulado / Installatie scharnierarm

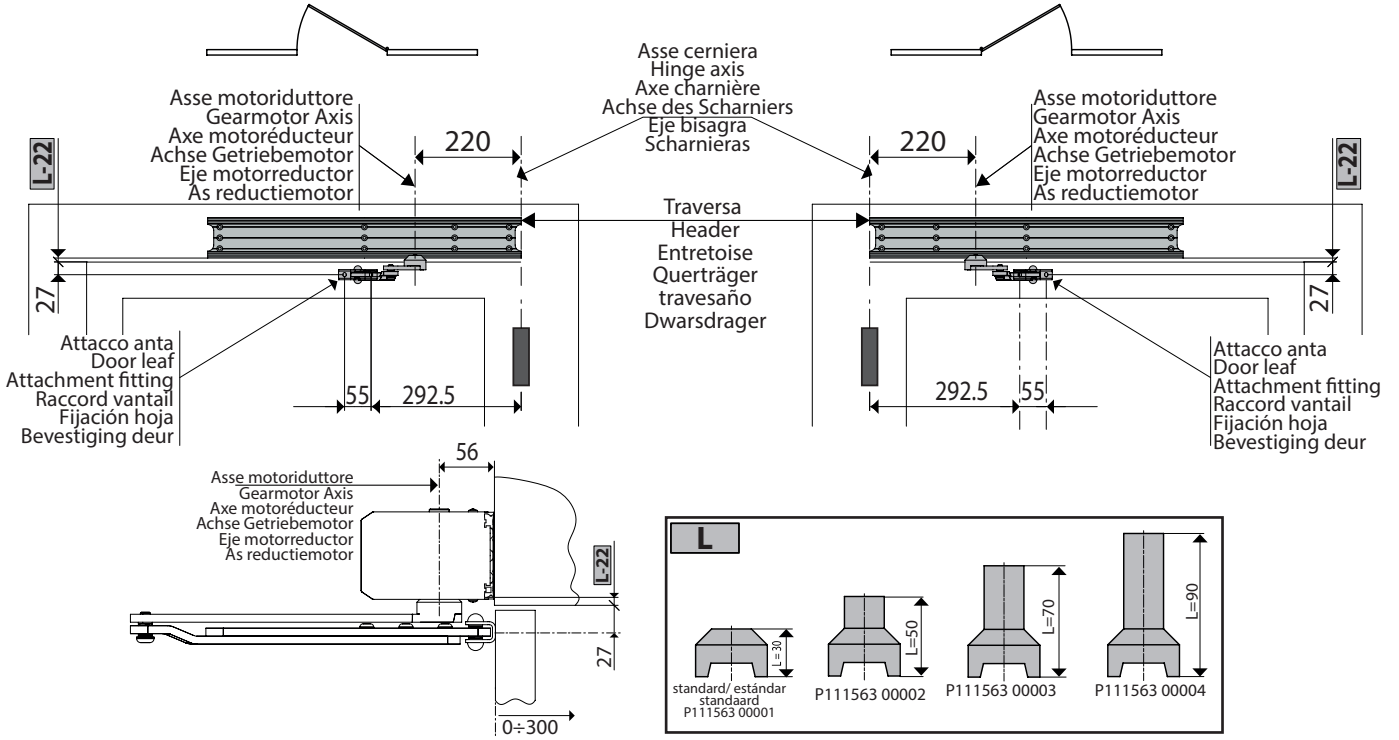

E1 Fissaggio braccio all'anta / Fastening the arm to the door leaf / Fixation bras sur vantail / Befestigung des Arms am Flügel / Fijación brazo a la hoja / Bevestiging arm aan de deur

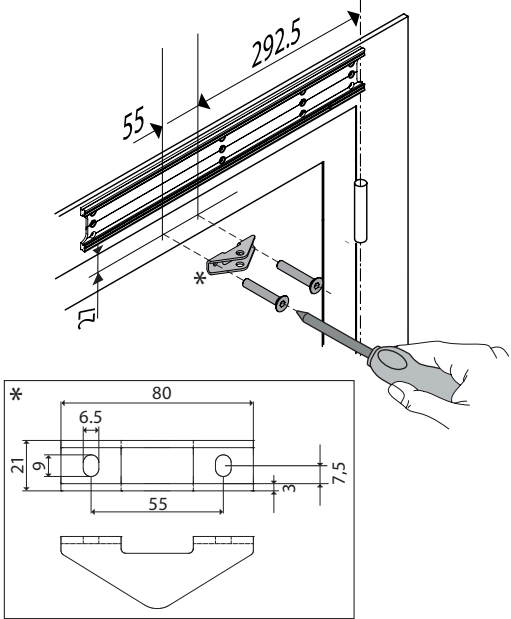

E2 Fissaggio braccio all'automazione / Fastening the arm to the automatic door operator / Fixation bras sur l'automatisation / Befestigung des Arms an der Automatisierung / Fijación brazo a la automatización / Bevestiging arm aan het automatiseringssysteem

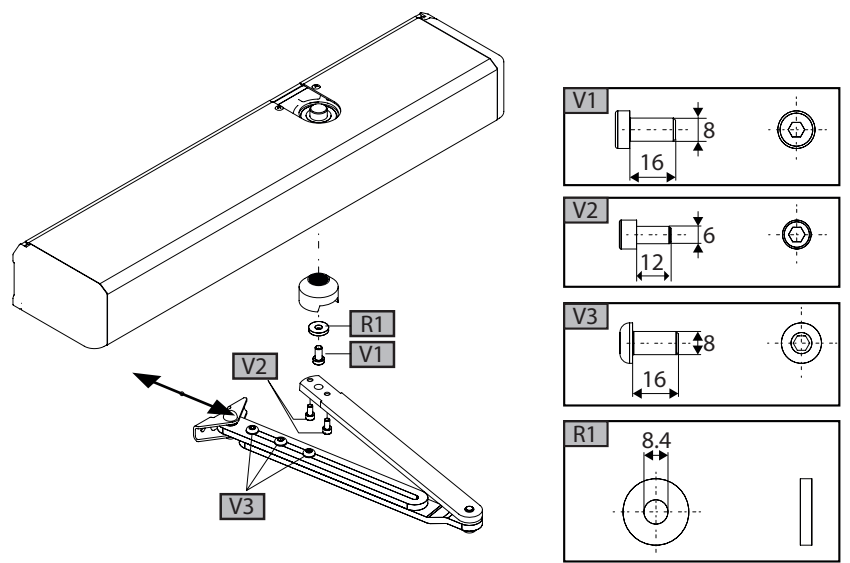

E3 Regolazione Molla / Spring adjustment / Réglage ressort / Einstellung der Feder / Regulación muelle / Afstelling van de veer

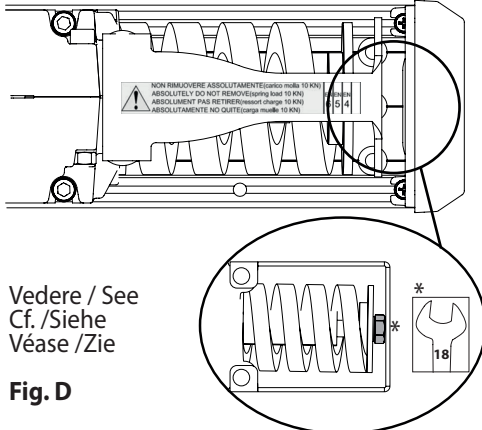

E4 Regolazione braccio / Arm adjustment / Réglage bras / Einstellung des Arms / Regulación brazo / Afstelling van de arm

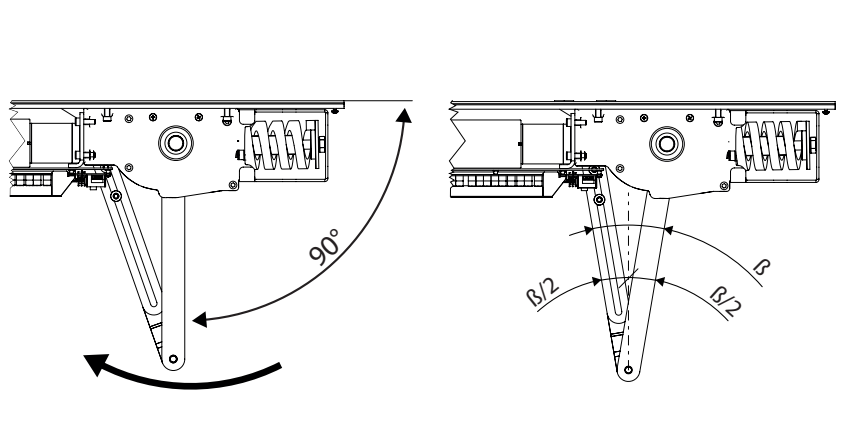
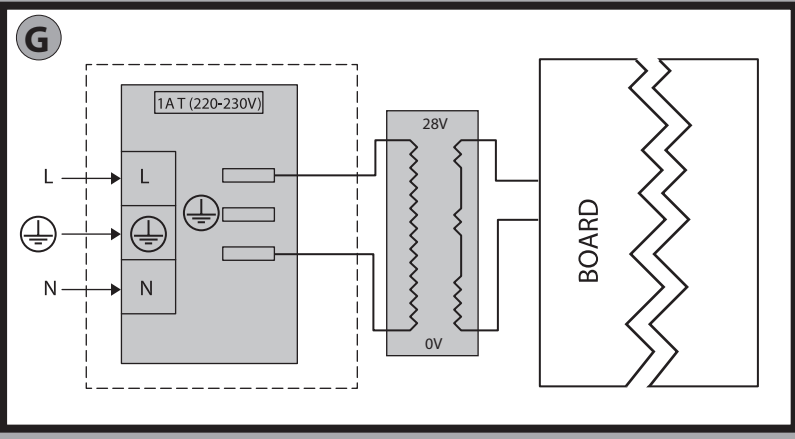

Fig. D



I

Selezione livello frenatura
Braking level selection
Sélection niveau de freinage
Auswahl des Bremspegels
Selección nivel frenado
Keuze remniveau

1. Display e pulsanti
2. Dip Switchs
3. Connettore uscite ausiliarie
4. Connettori comandi/ingressi
5. Alimentazione Sensori/Accessori
6. Connettore selettore multilogice
7. Connettore elettroerratura
8. Connettore Selezione livello freno
9. Connettore trasformatore
10. Connettore interruttore ON-OFF
11. Connettore interruttore selezione logiche
12. Connettore encoder
13. Connettore motore
14. Selettore tipologie braccio
15. Connettore batterie

L Collegamenti VISTA SW SXL / VISTA SW SXL connections / Connexions VISTA SW SXL
Anschlüsse VISTA SW SXL / Conexiones VISTA SW SXL / Aansluitingen VISTA SW SXL

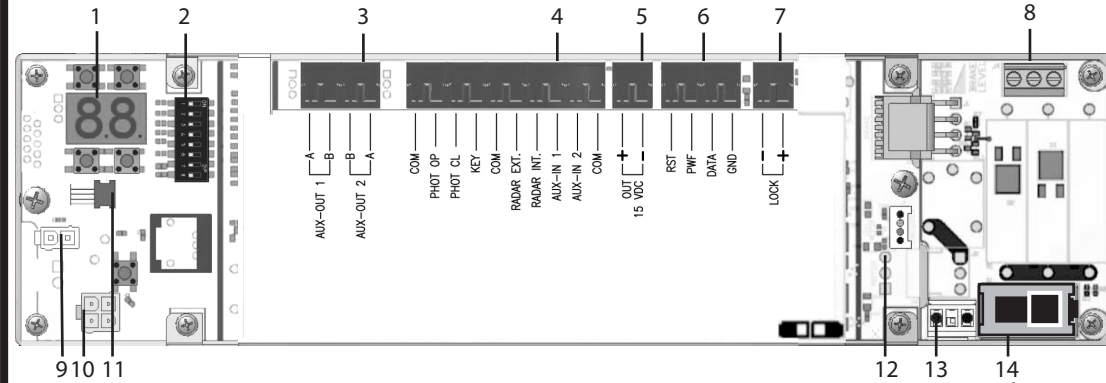

1. Afficheur et touches
2. Commutateurs Dip
3. Connecteur sorties auxiliaires
4. Connecteurs commandes/entrées
5. Alimentation Capteurs/Accessoires
6. Connettore selettore multilogici
7. Connettore serrure elettrica
8. Connettore Selezione livello freno
9. Connettore trasformatore
10. Connettore interruttore ON-OFF
11. Connettore interruttore selezioni logiche
12. Connettore encoder
13. Connettore motore
14. Selettore types de bras
15. Connettore batteries

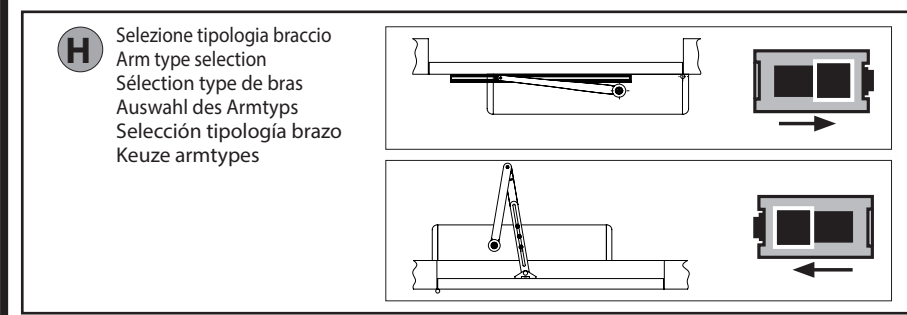

1. Pantalla y pulsadores
2. DIP-Switches
3. Steckverbindung Hilfsausgänge
4. Steckverbindungen Befehle/Eingänge
5. Stromversorgung Sensoren/Zubehör
6. Steckverbindung Wahlschalter Multilogici
7. Steckverbindung Elektroschloss
8. Steckverbindung Auswahl des Bremspegels
9. Steckverbindung Transformator
10. Steckverbindung Schalter ON-OFF
11. Steckverbindung Schalter Auswahl Logiken
12. Steckverbindung Encoder
13. Steckverbindung Motor
14. Steckverbindung Armtyp
15. Steckverbindung Batterien

M Collegamenti VISTA SW MXL / VISTA SW MXL connections / Connexions VISTA SW MXL
Anschlüsse VISTA SW MXL / Conexiones VISTA SW MXL / Aansluitingen VISTA SW MXL

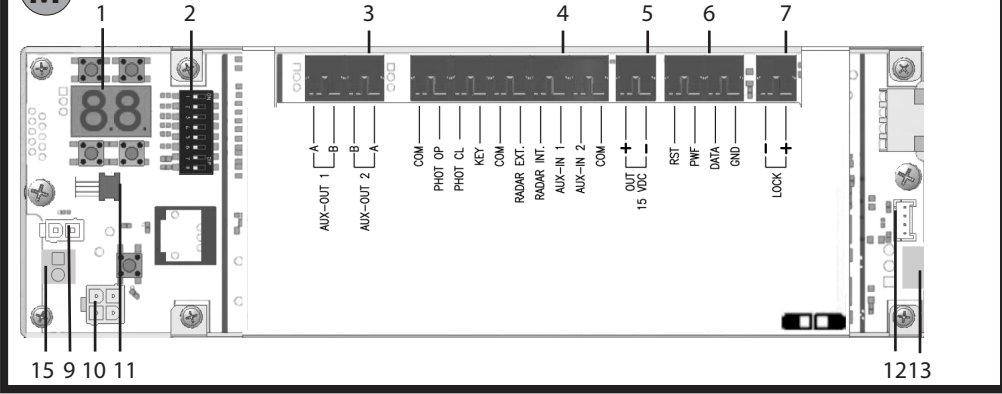

1. Display en knoppen
2. Dip Switches
3. Connector secondaire outputs
4. Connectors comando's/inputs
5. Voeding Sensors/Accessoires
6. Connettor keuzeschakelaar multilogica's
7. Connettor elektroslot
8. Connettor Keuze remniveau
9. Connettor transformator
10. Connettor ON-OFF schakelaar
11. Connettor schakelaar logische selecties
12. Connettor encoder
13. Connettor motor
14. Keuzeschakelaar armtypes
15. Connettor batterijen

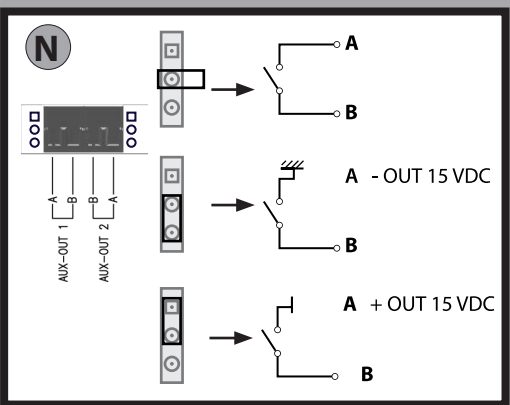

O

Interruttore selezione logiche / Logic selection switch
Interrupteur sélection logiques / Schalter Auswahl der Logiken
Interruptor selección lógicas / Schakelaar keuze logica's

VISTA SW SXL	VISTA SW MXL
MANUALE / MANUAL MANUEL / MANUELL MANUAL / HANDMATIG	STOP CHIUSO/ STOP CLOSED ARRÊT FERMÉ STOPP GESCHLOSSEN STOPP CERRADO/ STOP GESLOTEN
DUE RADAR/TWO RADARS DEUX RADARS/ ZWEI RADAR DUE RADAR / TWEI RADARS	DUE RADAR/TWO RADARS DEUX RADARS/ ZWEI RADAR DUE RADAR / TWEI RADARS
STOP APERTO/ STOP OPEN ARRÊT À L'AIR LIBRE STOPP BEI ÖFFNUNG STOP ABIERTO/ STOP OPEN	STOP APERTO/ STOP OPEN ARRÊT À L'AIR LIBRE STOPP BEI ÖFFNUNG STOP ABIERTO/ STOP OPEN

Interruttore ON/OFF // ON/OFF switch
Interrupteur ON/OFF// Schalter ON/OFF
Interruptor ON/OFF // ON/OFF schakelaar

P Collegamento sensori rilevamento / sicurezza con verifica in apertura // Connecting detectors/safety sensors with testing during opening
 Connexion capteurs détection/sécurité avec vérification à l'ouverture // Verbindung Sensoren Erfassung/Sicherheit mit Überprüfung bei Öffnung
 Conexión sensores detección/seguridad con control en fase de apertura // Aansluiting detectie/veiligheid sensors met controle bij openen

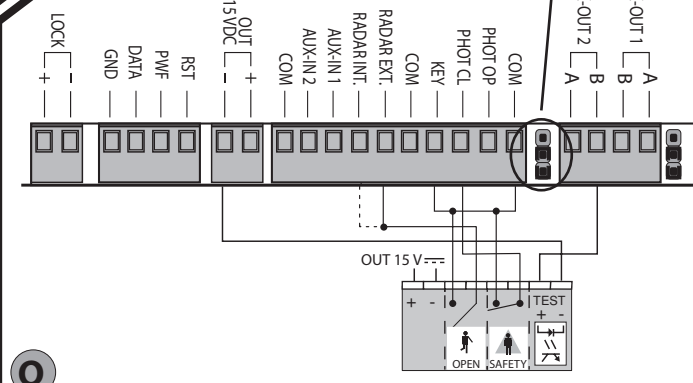
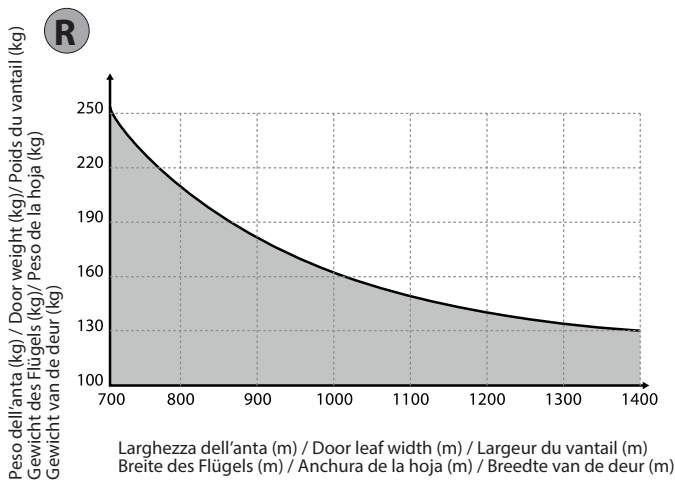
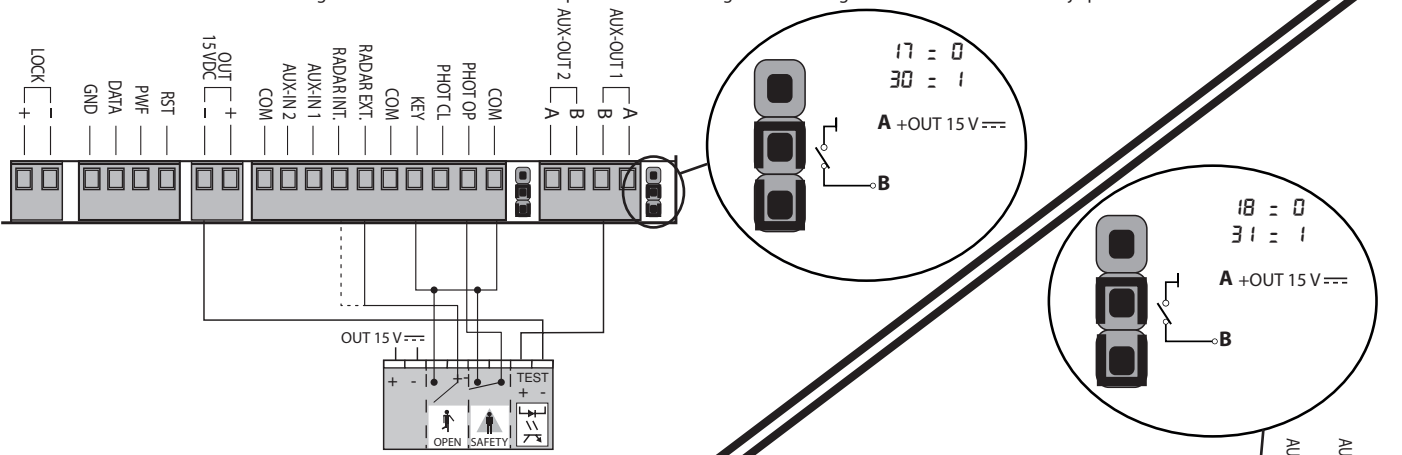

Q Collegamento sensori rilevamento / sicurezza con verifica in chiusura
 Connecting detectors/safety sensors with testing during closing
 Connexion capteurs détection/sécurité avec vérification à la fermeture
 Verbindung Sensoren Erfassung/Sicherheit mit Überprüfung bei Schließung
 Conexión sensores detección/seguridad con control en fase de cierre
 Aansluiting detectie/veiligheid sensors met controle bij sluiten

Scheda caricabatteria / Battery charger board
 Carte chargeur de batterie / Batterieladekarte
 Tarjeta cargador de baterías / Kaart batterijoplader

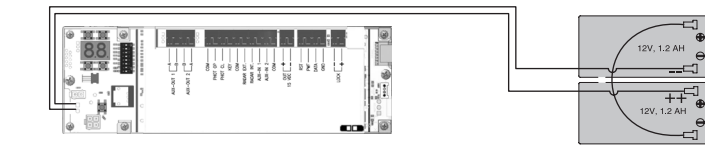
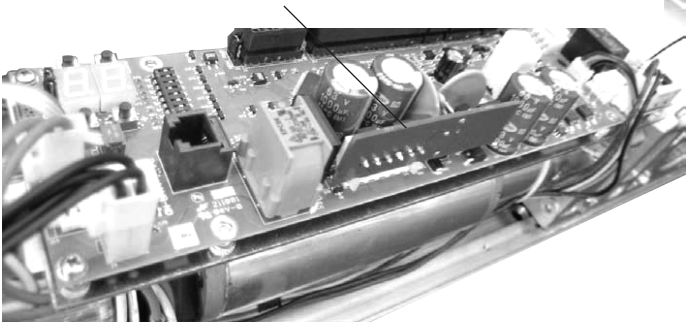

S Installazione batterie / Installing the batteries
 Installation batteries/ Installation der Batterien
 Instalación baterías/ Installatie batterijen

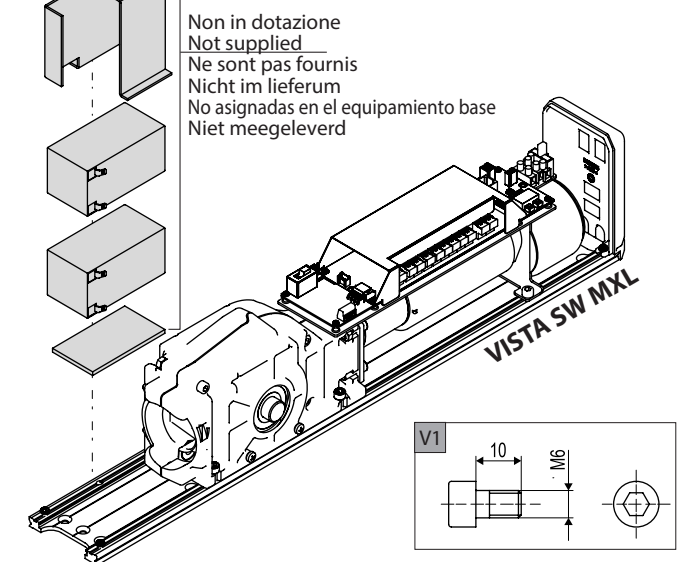

T Installazione Vista SW Doppio / Installing pair of VISTA SW operators/ Installation VISTA SW double/ Doppelte Installation VISTA SW
 Instalación VISTA SW doble/ Installatie dubbele VISTA SW

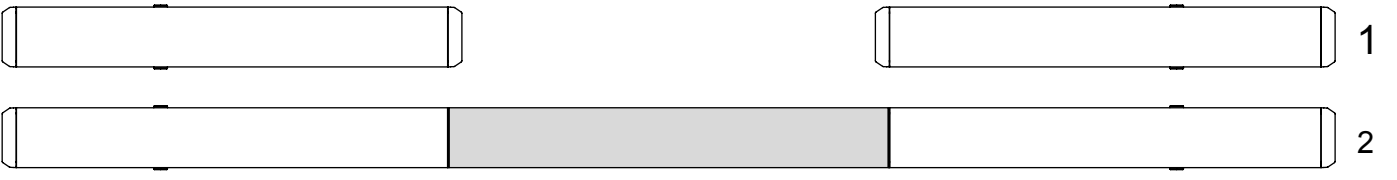

U

Asse cerniera sinistra
Left hinge axis
Axe charnière gauche
Eje Scharnierachse
As bisagra izquierda
As scharnier links

Asse cerniera destra
Right hinge axis
Axe charnière droite
Eje Scharnierachse
Eje bisagra derecha
As scharnier rechts

D1

1

2

3

V1

D1 M6

V1 M4

AA

Scheda master / Master board/ Carte master
Karte Master/ Tarjeta master / Master kaart

Scheda slave / Slave board
Carte slave/ Karte Slave
Tarjeta slave/ Slave kaart

13 = 1

13 = 2

RST
PWF
DATA
GND

Collegamento VISTA SEL SW (opzionale)*

* VISTA SEL SW connection (option) / Connexion VISTA SEL SW (option) / Verbindung VISTA SEL SW (Option) / Conexión VISTA SEL SW (opcional) / Aansluiting VISTA SEL SW (optie)

AB

Collegamento ad uso interblocco / Connection for interlocking feature / Connexion pour interverrouillage
Verbindung mit Verwendung Verblockung / Conexión con uso interbloqueo/ Aansluiting voor interlock gebruik

Scheda con priorità / Board with priority / Carte avec priorité
Karte mit Vorrang / Tarjeta con prioridad / Kaart met voorrang

Scheda senza priorità/ Board without priority
Carte sans priorité/ Karte Ohne Vorrang
Tarjeta sin prioridad/ Kaart zonder voorrang

15 = 3
17 = 1

Togliere Jumper / Remove jumper
Retirer Cavalier / Jumper entfernen
Quitar el Jumper / Jumper verwijderen

AUX-OUT 1
AUX-OUT 2
COM

Fig. AD

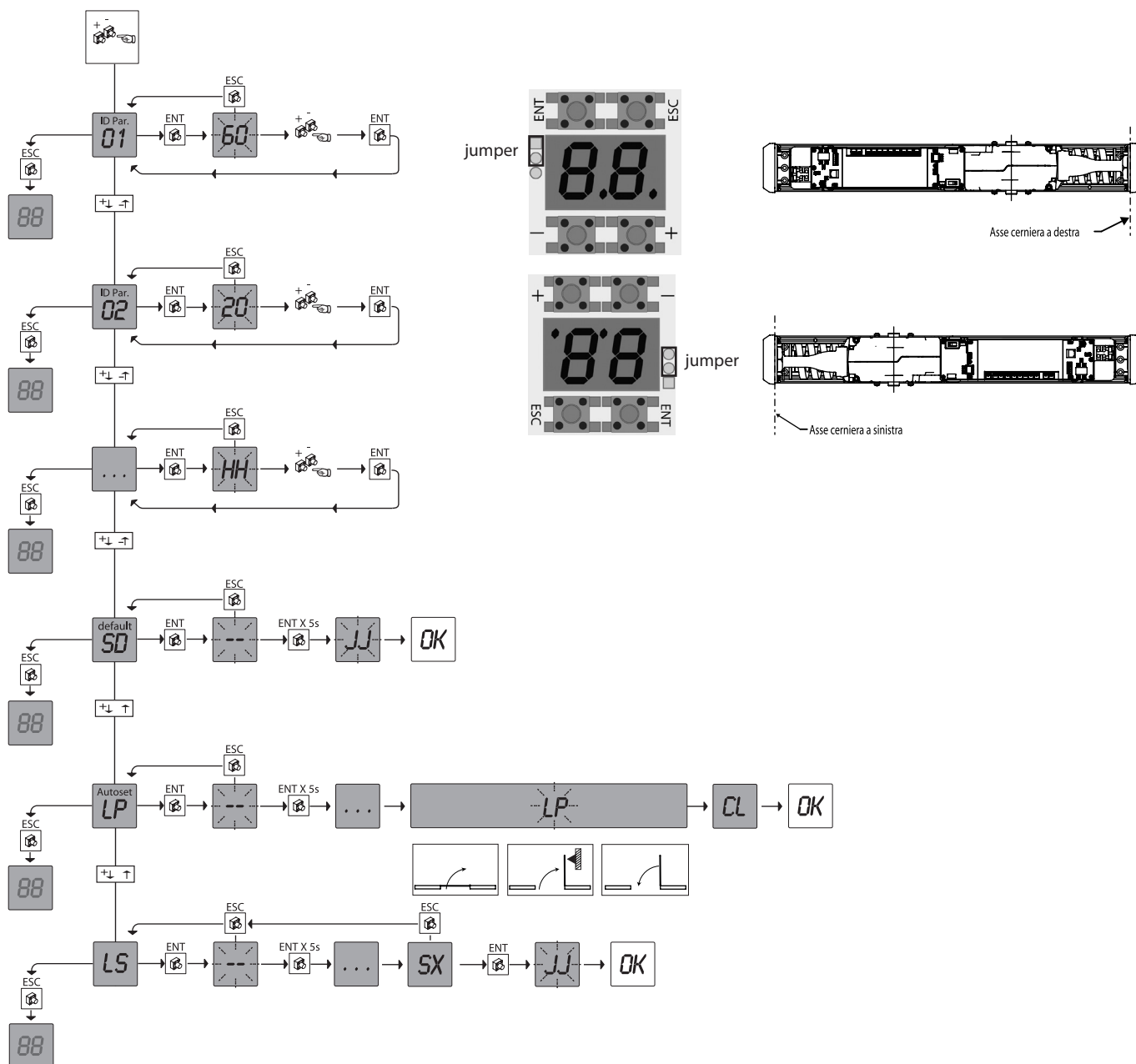

Diagnostica e segnalazioni

Segnalazioni		Descrizioni
aP	Fisso	Porta Aperta
	Lampeggiante	Porta in apertura
cL	Fisso	Porta chiusa
	Lampeggiante	Porta in chiusura
E1	Fisso	Errore mancata inizializzazione dei parametri di sistema (autoapprendimento). Eseguire nuovamente la procedura di Autoset, menu LP
E2	Fisso	Errore di selezione tipo di automatismo (Dip 5), o di tipologia braccio (Dip 1 o impostazione braccio sulla scheda freno passivo)
E3/E4	Fisso	Errore di superamento della soglia massima di corrente (OVER CURRENT)
E6	Fisso	Errore mancata inizializzazione dei sensori supervisionati. Eseguire nuovamente la procedura di acquisizione automatica dei sensori supervisionati LS
E8	Fisso	Errore di mancata connessione encoder
5o	Fisso	nessun sensore supervisionato rilevato.
51	Fisso	rilevato sensore supervisionato in apertura, su ingresso Phot Op.
	Lampeggiante	test di sicurezza sul sensore in apertura fallito.
52	Fisso	rilevato sensore supervisionato in chiusura, su ingresso Phot Cl.
	Lampeggiante	test sicurezza sul sensore in chiusura fallito.
53	Fisso	rilevati sensori supervisionati in apertura e chiusura, su ingressi Phot Op e Phot Cl.
	Lampeggiante	test sicurezza sui sensori in apertura e chiusura falliti.
5t	Fisso	Stop. La porta si è fermata durante la fase di apertura a seguito di un intervento di una sicurezza
Fr	Fisso	Ingresso Stand by temporaneo attivo

ATTENZIONE! Importanti istruzioni di sicurezza. Leggere e seguire attentamente tutte le avvertenze e le istruzioni che accompagnano il prodotto poiché un'installazione errata può causare danni a persone, animali o cose. Le avvertenze e le istruzioni forniscono importanti indicazioni riguardanti la sicurezza, l'installazione, l'uso e la manutenzione. Conservare le istruzioni per allegarle al fascicolo tecnico e per consultazioni future.

SICUREZZA GENERALE

Questo prodotto è stato progettato e costruito esclusivamente per l'utilizzo indicato in questa documentazione. Usi diversi da quanto indicato potrebbero essere causa di danni al prodotto e di pericolo.

- Gli elementi costruttivi della macchina e l'installazione devono essere in accordo con le seguenti Direttive Europee, ove applicabili: 2004/108/CE, 2006/95/CE, 2006/42/CE, 89/106/CE, 99/05/CE e loro modifiche successive. Per tutti i Paesi extra CEE, oltre alle norme nazionali vigenti, per un buon livello di sicurezza è opportuno rispettare anche le norme citate.
- La Ditta costruttrice di questo prodotto (di seguito "Ditta") declina qualsiasi responsabilità derivante da un uso improprio o diverso da quello per cui è destinato e indicato nella presente documentazione nonché dall'inosservanza della Buona Tecnica nella costruzione delle chiusure (porte, cancelli, ecc.) e dalle deformazioni che potrebbero verificarsi durante l'uso.
- L'installazione deve essere eseguita da personale qualificato (installatore professionale, secondo EN12635), nell'osservanza della Buona Tecnica e delle norme vigenti.
- Prima di installare il prodotto apportare tutte le modifiche strutturali relative alle realizzazioni dei franchi di sicurezza a alla protezione o segregazione di tutte le zone di schiacciamento, cesoimento, convogliamento e di pericolo in genere, secondo quanto previsto dalla norma EN 16005 o eventuali norme locali di installazione. Verificare che la struttura esistente abbia i necessari requisiti di robustezza e stabilità.
- Prima di iniziare l'installazione verificare l'integrità del prodotto.
- La Ditta non è responsabile della inosservanza della Buona Tecnica nella costruzione e manutenzione degli infissi da motorizzare, nonché delle deformazioni che dovessero intervenire nell'utilizzo.
- Verificare che l'intervallo di temperatura dichiarato sia compatibile con il luogo destinato all'installazione dell'automazione.
- Non installare questo prodotto in atmosfera esplosiva: la presenza di gas o fumi infiammabili costituisce un grave pericolo per la sicurezza.
- Togliere l'alimentazione elettrica, prima di qualsiasi intervento sull'impianto. Scollegare anche eventuali batterie tampone se presenti.
- Prima di collegare l'alimentazione elettrica, accertarsi che i dati di targa corrispondano ai quelli della rete di distribuzione elettrica e che a monte dell'impianto elettrico vi siano un interruttore differenziale e una protezione da sovracorrente adeguati. Prevedere sulla rete di alimentazione dell'automazione, un interruttore o un magnetotermico omni-polare con distanza di apertura dei contatti conforme a quanto previsto dalle norme vigenti.
- Verificare che a monte della rete di alimentazione, vi sia un interruttore differenziale con soglia non superiore a 0,03A e a quanto previsto dalle norme vigenti.
- Verificare che l'impianto di terra sia realizzato correttamente: collegare a terra tutte le parti metalliche della chiusura (porte, cancelli, ecc.) e tutti i componenti dell'impianto provvisti di morsetto di terra.
- L'installazione deve essere fatta utilizzando dispositivi di sicurezza e di comandi conformi alla EN 12978 e EN 16005.
- Le forze di impatto possono essere ridotte mediante l'utilizzo di bordi deformabili.
- Nel caso in cui le forze di impatto superino i valori previsti dalle norme, applicare dispositivi elettrosensibili o sensibili alla pressione.
- Applicare tutti i dispositivi di sicurezza (fotocellule, coste sensibili, ecc.) necessari a proteggere l'area da pericoli di impatto, schiacciamento, convogliamento, cesoimento. Tenere in considerazione le normative e le direttive in vigore, i criteri della Buona Tecnica, l'utilizzo, l'ambiente di installazione, la logica di funzionamento del sistema e le forze sviluppate dall'automazione.
- Applicare i segnali previsti dalle normative vigenti per individuare le zone pericolose (i rischi residui). Ogni installazione deve essere identificata in modo visibile.
- Successivamente al completamento dell'installazione, applicare una targa identificativa della porta/cancello.
- Se l'automazione è installata ad una altezza inferiore a 2,5 m o se è accessibile, è necessario garantire un adeguato grado di protezione delle parti elettriche e meccaniche.
- Installare qualsiasi comando fisso in posizione tale da non causare pericoli e lontano da parti mobili. In particolare i comandi a uomo presente devono essere posizionati in vista diretta della parte guidata, e, a meno che non siano a chiave, devono essere installati a una altezza minima di 1,5 m e in modo tale da non essere accessibili al pubblico.
- Fissare in modo permanente una etichetta relativa al funzionamento dello sblocco manuale dell'automazione e apporla vicino all'organo di manovra.
- Assicurarsi che durante la manovra siano evitati o protetti i rischi meccanici ed in particolare l'impatto, lo schiacciamento, il convogliamento, il cesoimento tra parte guidata e parti circostanti.
- Dopo aver eseguito l'installazione, assicurarsi che il settaggio dell'automazione motore sia correttamente impostato e che i sistemi di protezione e di sblocco funzionino correttamente.
- Usare esclusivamente parti originali per qualsiasi manutenzione o riparazione. La Ditta declina ogni responsabilità ai fini della sicurezza e del buon funzionamento dell'automazione se vengono impiegati componenti di altri produttori.
- Non eseguire alcuna modifica ai componenti dell'automazione se non espressamente autorizzata dalla Ditta.
- Istruire l'utilizzatore dell'impianto per quanto riguarda gli eventuali rischi residui, i sistemi di comando applicati e l'esecuzione della manovra apertura manuale in caso di emergenza: consegnare il manuale d'uso all'utilizzatore finale.
- Smaltire i materiali di imballo (plastica, cartone, polistirolo, ecc.) secondo quanto previsto dalle norme vigenti. Non lasciare buste di nylon e polistirolo alla portata dei bambini.

COLLEGAMENTI

ATTENZIONE! Per il collegamento alla rete utilizzare: cavo multipolare di sezione minima 5x1,5mm² o 4x1,5mm² per alimentazioni trifase oppure 3x1,5mm² per alimentazioni monofase (a titolo di esempio, il cavo può essere del tipo H05 VV-F con sezione 4x1,5mm²). Per il collegamento degli ausiliari utilizzare conduttori con sezione minima di 0,5 mm².

- Utilizzare esclusivamente pulsanti con portata non inferiore a 10A-250V.
- I conduttori devono essere vincolati da un fissaggio supplementare in prossimità dei morsetti (per esempio mediante fascette) al fine di tenere nettamente separate le parti in tensione dalle parti in bassissima tensione di sicurezza.
- Il cavo di alimentazione, durante l'installazione, deve essere sguainato in modo da permettere il collegamento del conduttore di terra all'appropriato morsetto lasciando però i conduttori attivi il più corti possibile. Il conduttore di terra deve essere l'ultimo a tendersi in caso di allentamento del dispositivo di fissaggio del cavo.
- ATTENZIONE!** I conduttori a bassissima tensione di sicurezza devono essere fisicamente separati dai conduttori a bassa tensione.
- L'accessibilità alle parti in tensione deve essere possibile esclusivamente per il personale qualificato (installatore professionale)

VERIFICA DELL'AUTOMAZIONE E MANUTENZIONE

Prima di rendere definitivamente operativa l'automazione, e durante gli interventi di manutenzione, controllare scrupolosamente quanto segue:

- Verificare che tutti i componenti siano fissati saldamente;
- Verificare l'operazione di avvio e fermata nel caso di comando manuale.
- Verificare la logica di funzionamento normale o personalizzata.
- Controllare il corretto funzionamento di tutti i dispositivi di sicurezza e la corretta regolazione della sicurezza antischiacciamento (se presenti).
- Le forze di impatto possono essere ridotte mediante l'utilizzo di bordi deformabili.
- Verificare la funzionalità della manovra di emergenza ove presente.
- Verificare l'operazione di apertura e chiusura con i dispositivi di comando applicati.
- Verificare l'integrità delle connessioni elettriche e dei cablaggi, in particolare lo stato delle guaine isolanti e dei pressa cavi.
- Durante la manutenzione eseguire la pulizia delle ottiche dei sensori.
- Per il periodo di fuori servizio dell'automazione, attivare lo sblocco di emergenza (vedi paragrafo "MANOVRA DI EMERGENZA") in modo da rendere folle la parte guidata e permettere così l'apertura e la chiusura manuale della porta.
- Se il cavo di alimentazione è danneggiato, esso deve essere sostituito dal costruttore o dal suo servizio di assistenza tecnica o comunque da una persona con qualifica similare, in modo da prevenire ogni rischio.
- La manutenzione come sopra descritta deve essere ripetuta con frequenza almeno annuale o ad intervalli di tempo minori qualora le caratteristiche del sito o dell'installazione lo richiedessero.

ATTENZIONE!

Ricordarsi che la motorizzazione è una facilitazione dell'uso della porta e non risolve problemi a difetti e deficienze di installazione o di mancata manutenzione.



DEMOLIZIONE

L'eliminazione dei materiali va fatta rispettando le norme vigenti. Non gettare il vostro apparecchio scartato, le pile o le batterie usate nei rifiuti domestici. Avete la responsabilità di restituire tutti i vostri rifiuti da apparecchiature elettriche o elettroniche lasciandoli in un punto di raccolta dedicato al loro riciclo.

SMANTELLAMENTO

Nel caso l'automazione venga smontata per essere poi rimontata in altro sito bisogna:

- Togliere l'alimentazione e scollegare tutto l'impianto elettrico.
- Togliere l'attuatore dalla base di fissaggio.
- Smontare tutti i componenti dell'installazione.
- Nel caso alcuni componenti non possano essere rimossi o risultino danneggiati, provvedere alla loro sostituzione.

LA DICHIARAZIONE DI CONFORMITÀ PUÒ ESSERE CONSULTATA SUL SITO: WWW.BFT.IT NELLA SEZIONE PRODOTTI.

Tutto quello che non è espressamente previsto nel manuale d'installazione, non è permesso. Il buon funzionamento dell'operatore è garantito solo se vengono rispettati i dati riportati. La ditta non risponde dei danni causati dall'inosservanza delle indicazioni riportate in questo manuale. Lasciando inalterate le caratteristiche essenziali del prodotto, la Ditta si riserva di apportare in qualunque momento le modifiche che essa ritiene convenienti per migliorare tecnicamente, costruttivamente e commercialmente il prodotto, senza impegnarsi ad aggiornare la presente pubblicazione.

1) GENERALITÀ

Traversa motorizzata per porte a battente automatiche, completa di quadro di comando. Disponibili accessori per la realizzazione di una installazione completa.

2) CARATTERISTICHE TECNICHE

CARATTERISTICHE MECCANICHE	
Larghezza anta	min 700mm max 1400mm
Peso anta	vedi Fig. R
Velocità Apertura	max 70°/s - min 20°/s (3 - 6 sec.)
Velocità Chiusura	max 40°/s - min 10°/s (4 - 15 sec.)
Angolo max apertura	110°
Dimensione traversa	Vedi Fig. B
Peso attuatore	11 Kg
CARATTERISTICHE ELETTRICHE	
Alimentazione	220 - 230V ~ ±10%, 50/60 Hz monofase
Fusibili	vedi Fig. G
Alimentazione accessori	15Vdc - max 12W
Potenza nominale	85W
Campo di temperatura	da -10°C a + 50°C (interno carter)
Ciclo di funzionamento	Continuo a 25°C
Antischacciamento	Sicurezza antischacciamento in presenza di ostacoli
Batterie di emergenza	(opzionali) 2 x 12V 1.2Ah
Grado di protezione	IP 40

3) PREDISPOSIZIONE DELL'IMPIANTO ELETTRICO

Predisporre l'impianto elettrico (Fig. A) facendo riferimento alle norme vigenti. Tenere nettamente separati i collegamenti di alimentazione di rete dai collegamenti di servizio (fotocellule, coste sensibili, dispositivi di comando ecc.). Tenere nettamente separati i collegamenti di alimentazione di rete dai collegamenti in bassissima tensione di sicurezza.

4) IDENTIFICAZIONE DELLE PARTI Fig. 1

L'automazione VISTA SW è composta da:

1. Traversa portante in alluminio
2. Gruppo alimentazione
3. Unità di controllo a microprocessore
4. Motoriduttore in corrente continua
5. Fiancata lato gruppo alimentazione
6. Fiancata lato motoriduttore
7. Carter di copertura in alluminio anodizzato

Per completare l'installazione sono disponibili i seguenti accessori opzionali:

8. BBV SW MXL kit batterie emergenza solo per VISTA SW MXL
9. VISTA SEL SW Pulsantiera funzioni digitale
10. EXT ASW XL 30-50-70-90 Attacchi braccio
11. TSWP XL PROFILI VISTA SW DOPPIO (vedi FIG. U)
12. ASW XL ART
13. ASW XL ARTL
14. ASW XL

5) MODALITÀ DI FISSAGGIO

- Smontaggio componenti Fig. 1
- Fissaggio traversa portante Fig. 2
- Passaggio cavi Fig. B
- Riasssemblaggio componenti Fig. 1

7) INSTALLAZIONI POSSIBILI Fig. C

- Con BRACCIO A SLITTA, a tirare, utilizzato quando l'automatismo è installato dallo stesso lato di apertura della porta).
- Con BRACCIO ARTICOLATO, a spingere, utilizzato quando l'automatismo è installato dal lato opposto a quello di apertura della porta).

7.1) INSTALLAZIONE BRACCIO A SLITTA Fig. D

- D1. Fissare la guida sull'anta.
- D2. Assemblare la guida.
- D3. Togliere il braccio, sfilare l'attacco braccio, ruotarlo di 1 o 2 denti nel verso di chiusura porta e inserirlo nuovamente nell'albero (solo per VISTA SW SXL). Fissare il braccio.
- D4. A porta chiusa, infilare il braccio sull'albero dell'automazione, facendo coincidere l'altra estremità con l'asse del pattino.
- D5. Regolare la molla a livello 4 (solo per VISTA SW SXL)

7.2) INSTALLAZIONE BRACCIO ARTICOLATO Fig. E

- E1. Fissare il braccio all'anta.
- E2. Assemblare il braccio e fissarlo sull'albero d'uscita dell'attuatore.
- E3. Regolare la molla a livello 4 (solo per VISTA SW SXL).
- E4. Allentare le viti V3, posizionare correttamente il braccio primario a 90°

rispetto alla porta (Fig. E4), ruotare il braccio primario in modo che, rispetto alla porta, i due bracci formino lo stesso angolo, quindi fissare le viti V3.

8) REGOLAZIONE MOLLA (solo per VISTA SW SXL) Fig. C1

La forza della molla deve essere regolata a seconda della larghezza delle ante e tenendo in considerazione la norma EN 1154 nel campo che va da EN 4 ad EN 6

9) QUADRO COMANDO**9.1 CONNESSIONI** Fig. G, L, M

AVVERTENZE - Nelle operazioni di cablaggio ed installazione riferirsi alle norme vigenti e comunque ai principi di buona tecnica.

I conduttori alimentati a bassissima tensione di sicurezza (24V), devono essere fisicamente separati dai conduttori a bassa tensione, oppure devono essere adeguatamente isolati con isolamento supplementare di almeno 1mm.

I conduttori devono essere vincolati da un fissaggio supplementare in prossimità dei morsetti, per esempio mediante fascette.

Morsetto	Definizione	Descrizione
L	Fase	Alimentazione monofase 220-230V ~ 50/60 Hz
	Terra	
N	Neutro	
Key	Segnale di blocco (NC)	Segnale di blocco. Se il segnale si apre, la centrale comanda la completa chiusura delle ante. Il segnale deve essere cortocircuitato con COM se non vi sono dispositivi collegati.
RADAR EXT	Ingresso RADAR EXT (NO)	Segnale di apertura. La chiusura di questo segnale causa l'apertura delle ante.
RADAR INT	Ingresso RADAR INT (NO)	Segnale di apertura. La chiusura di questo segnale causa l'apertura delle ante.
PHOT OP	Ingresso FOTOCELLULA APERTURA (NC)	Segnale sicurezza in apertura. Se la porta è in fase di apertura e il contatto si apre, la centrale comanda un immediato arresto del movimento. Il segnale deve essere cortocircuitato con COM se non vi sono dispositivi collegati.
PHOT CL	Ingresso FOTOCELLULA CHIUSURA (NC)	Segnale sicurezza in chiusura. Se la porta è in fase di chiusura e il contatto si apre, la centrale comanda un'immediata inversione di moto. Il segnale deve essere cortocircuitato con COM se non vi sono dispositivi (interni o esterni) collegati.
COM	Comune Comandi	
AUX IN 1/2	Ingressi Ausiliari configurabili	Segnale che, a seconda della regolazione effettuata, può assumere le seguenti configurazioni, vedi tab. GESTIONE PARAMETRI DI FUNZIONAMENTO "DISPLAY" parametri 15 e 16
AUX OUT 1/2	Uscite Ausiliari configurabili	Segnale che, a seconda della regolazione effettuata, può assumere le seguenti configurazioni, vedi tab. GESTIONE PARAMETRI DI FUNZIONAMENTO "DISPLAY" parametri 17 e 18
OUT 15 VDC	Alimentazione periferiche	Uscita 15Vdc 12W max
RST		
PWF	Collegamento seriale per collegamento Master/Slave e selettore	
DATA		
GND		
LOCK	Uscita Elettroserratura 15W max	Uscita elettroserratura 12 e 24VDC, vedi tab. GESTIONE PARAMETRI DI FUNZIONAMENTO "DISPLAY" parametro 09,10

9.2) COLLEGAMENTI USCITE AUSILIARI Fig. N

9.3) COLLEGAMENTO SENSORI RILEVAMENTO / SICUREZZA CON VERIFICA IN APERTURA E CHIUSURA Fig. P, Q

10) SELEZIONE TIPOLOGIA BRACCIO Fig. H

11) GESTIONE PARAMETRI DI FUNZIONAMENTO "DIP-SWITCH"

DIP	Logica	Default	Barrare il settaggio eseguito	Descrizione
1	Tipo braccio	OFF	OFF	Articolato
			ON	Rigido
2	LOW-ENERGY	OFF	OFF	Normale
			ON	Low Energy *
3	PUSH & GO	OFF	OFF	Disattivato
			ON	Attivo **
4	Modalità KEY	OFF	OFF	Bistabile
			ON	Monostabile
5	Tipo Attuatore	OFF	OFF	VISTA SW MXL
		ON	ON	VISTA SW SXL
6	Tipo Funzionamento 1	OFF	VISTA SW SXL: OFF	Chiusura a motore
			VISTA SW SXL: ON	Chiusura a molla
			VISTA SW MXL***: OFF	Funzionamento continuo
			VISTA SW MXL***: ON	Apertura Antipanico
7	Tipo Funzionamento 2	OFF	VISTA SW SXL****: OFF	No riapertura in caso di ostacolo con chiusura a molla
			VISTA SW SXL****: ON	Riapertura in caso di ostacolo con chiusura a molla
			VISTA SW MXL*****: OFF	Batterie non presenti
			VISTA SW MXL*****: ON	Batterie presenti
8	Non Utilizzato	OFF		

* Apertura con velocità ridotta e tempo di sosta aumentato (tempo sosta disabili) utilizzando il comando di apertura disabili (su ingresso configurabile) [AUX IN 1 configurando il parametro 15=0 (paragrafo "Gestione parametri di funzionamento-display")]. La successiva chiusura viene effettuata a molla con gestione degli ostacoli

** Mediante uno spostamento manuale dell'anta ferma in posizione di chiusura provoca una manovra automatica di apertura e chiusura.

*** Modalità antipanico a batteria

**** Riapertura a motore in caso di collisione durante chiusura a molla

***** Utilizzo batterie

ATTENZIONE: ad ogni variazione di DIP, convalidarlo con un RESET.

12) GESTIONE PARAMETRI DI FUNZIONAMENTO "DISPLAY"

PARAMETRO	DEFINIZIONE	MIN	MAX	DEFAULT	PERSONALI	DESCRIZIONE
01	Velocità Apertura [°/s]	20	70	60		Velocità del motore in apertura
02	Velocità chiusura [°/s]	10	40	20		Velocità del motore in chiusura
03	TCA [s]	0	60	0		Tempo di attesa prima della chiusura automatica.
04	Tempo di sosta disabili [s]	5	60	5		Tempo di attesa prima della chiusura automatica utilizzando il comando di apertura disabili o in Low Energy
05	VISTA SW SXL: Velocità chiusura molla	1	9	5		Velocità di chiusura a molla (1=velocità minima, 9=velocità massima)
	VISTA SW MXL: Antivento a porta chiusa	0	9	0		Regola la forza antivento a porta chiusa (0=antivento disattivo, 9=antivento max)
06	Forza Apertura e Forza Chiusura	1	9	5		Forza esercitata dall'anta in apertura e in chiusura prima di generare un allarme ostacolo. (1=più sensibile ; 9=meno sensibile)
07	Accelerazione e Decelerazione	5	30	30		Velocità di accelerazione e decelerazione
08	Angolo di accostamento	10	40	20		Regola l'angolo di accostamento (chiusura é 1/2 dell'apertura)
09	Tensione elettroserratura	0	1	0		0 = Uscita elettroserratura a 12V---
						1 = Uscita elettroserratura a 24V---
10	Tipo elettroserratura	0	6	0		0 = Non utilizzata
						1 = Impulsiva con riarmo alla richiusura
						2 = Magnetica Normale (maglock) N.B. I maglock si possono alimentare unicamente a 24V, impostare il parametro "Tensione elettroserratura" a 24V.
						3 = Magnetica fail safe
						4 = Motorizzata
						5 = Impulsiva con riarmo a rilascio di tensione
11	Tempo gestione Elettroserratura Ritardo apertura da sblocco serratura	0	9	2		Il tempo dipende dalla tipologia di elettroserratura: - Impulsiva con riarmo alla richiusura 50÷500 ms - Magnetica & Fail safe 200÷2000 ms - Motorizzata 500÷5000 ms - Impulsiva con riarmo al rilascio tensione 100÷1000 ms
						6 = Magnetica (maglock) con ritardo di attivazione in chiusura. N.B. I maglock si possono alimentare unicamente a 24V, impostare il parametro "Tensione elettroserratura" a 24V.
12	Pressione fincorsa chiusura	0	9	5		Forza esercitata dall'anta per consentire l'aggancio della serratura
13	Singolo/Master/slave	0	2	0		0 = Scheda singola
						1 = Scheda collegata come Master
						2 = Scheda collegata come Slave
14	Blocco porta chiusa con motore e serratura	0	3	3		0 = Disattivo
						1 = Abilitato con funzionamento "Radar interno"
						2 = Abilitato con funzionamento "Radar funzionamento standard"
						3 = Abilitato con funzionamento "Radar interno" e "Radar funzionamento standard"
15	Configurazione ingresso ausiliario 1	0	12	0		0 = Ingresso configurato come Apertura Disabili
						1 = Ingresso configurato come Apertura di emergenza
						2 = Ingresso configurato come Interblocco porta con priorità
						3 = Ingresso configurato come Interblocco porta senza priorità
						4 = Ingresso configurato come Feedback Sblocco Serratura
						5 = Ingresso configurato come sblocco Serratura
						6 = Ingresso configurato come Comando Singolo con modalità funzionamento Master/ Slave
						7 = ingresso configurato come Stand by. Se attivato manda la porta in stand by solo da porta in posizione di chiusura
						8 = Ingresso configurato come sveglia da Stand By. Se attivato ristabilisce il funzionamento a seguito di uno Stand By
						9 = Ingresso configurato come comando passo passo, inteso con che impulso porta apre e si ferma aperta in attesa di un successivo impulso per la chiusura, sempre tramite Radar Int. o Radar Ext.
						10 = Ingresso configurato come Stand By Temporaneo. Se attivato manda la porta in stand by, la porta in questo modo chiude a molla. Se disattivato ristabilisce il funzionamento normale.
						11 = Ingresso configurato come tipo funzionamento manuale. Se attiva viene disabilitato il funzionamento del selettore in testata.
12 = Ingresso configurato come tipo funzionamento Stop Chiuso. Se attiva viene disabilitato il funzionamento del selettore in testata.						

MANUALE PER L'INSTALLAZIONE

D812034 00100_03

PARAMETRO	DEFINIZIONE	MIN	MAX	DEFAULT	PERSONALI	DESCRIZIONE
16	Configurazione ingresso ausiliario 2	0	12	1		0 = Ingresso configurato come Apertura Disabili
						1 = Ingresso configurato come Apertura di emergenza
						2 = Ingresso configurato come Interblocco porta con priorità
						3 = Ingresso configurato come Interblocco porta senza priorità
						4 = Ingresso configurato come Feedback Sblocco Serratura
						5 = Ingresso configurato come sblocco Serratura
						6 = Ingresso configurato come Comando Singolo con modalità funzionamento Master/ Salve
						7 = ingresso configurato come Stand by. Se attivato manda la porta in stand by solo da porta in posizione di chiusura
						8 = Ingresso configurato come sveglia da Stand By. Se attivato ristabilisce il funzionamento a seguito di uno Stand By
						9 = Ingresso configurato come comando passo passo, inteso con che impulso porta apre e si ferma aperta in attesa di un successivo impulso per la chiusura, sempre tramite Radar Int. o Radar Ext.
						10 = Ingresso configurato come Stand By Temporaneo. Se attivato manda la porta in stand by, la porta in questo modo chiude a molla. Se disattivato ristabilisce il funzionamento normale.
						11 = Ingresso configurato come tipo funzionamento manuale. Se attiva viene disabilitato il funzionamento del selettore in testata.
12 = Ingresso configurato come tipo funzionamento Stop Chiuso. Se attiva viene disabilitato il funzionamento del selettore in testata.						
17	Configurazione uscita ausiliaria 1	0	5	0		0 = Uscita configurata come Supervisione sensori
						1 = Uscita configurata come Interblocco
						2 = Uscita configurata come Stato Porta aperta
						3 = Uscita configurata come Stato Porta chiusa
						4 = Uscita configurata come Avaria
5 = Uscita configurata come Ripetizione comando serratura						
18	Configurazione uscita ausiliaria 2	0	5	1		0 = Uscita configurata come Supervisione sensori
						1 = Uscita configurata come Interblocco
						2 = Uscita configurata come Stato Porta aperta
						3 = Uscita configurata come Stato Porta chiusa
						4 = Uscita configurata come Avaria
5 = Uscita configurata come Ripetizione comando serratura						
19	Non Utilizzato	0	0	0		Non Utilizzato, deve rimanere = 0
20	Angolo di esclusione sicurezza apertura [%]	0	40	0		Angolo di esclusione sicurezza in apertura, percentuale rispetto alla corsa totale
21	Sfasamento Apertura Collegamento Master/ Slave [s]	0	100	0		Tempo di ritardo all'apertura del motore slave rispetto al motore master. Step di 100ms
22	Sfasamento Chiusura Collegamento Master/ Slave [s]	0	100	0		Tempo di ritardo alla chiusura del motore master rispetto al motore slave. Step di 100ms
23	Polarità ingresso PHOT OPEN	0	1	1		0 = N.O. Normalmente aperto
						1 = N.C. Normalmente chiuso
24	Polarità ingresso PHOT CLOSE	0	1	1		0 = N.O. Normalmente aperto
						1 = N.C. Normalmente chiuso
25	Polarità ingresso KEY	0	1	1		0 = N.O. Normalmente aperto
						1 = N.C. Normalmente chiuso
26	Polarità ingresso RADAR EXT	0	1	0		0 = N.O. Normalmente aperto
						1 = N.C. Normalmente chiuso
27	Polarità ingresso RADAR INT	0	1	0		0 = N.O. Normalmente aperto
						1 = N.C. Normalmente chiuso
28	Polarità ingresso AUX-IN 1	0	1	0		0 = N.O. Normalmente aperto
						1 = N.C. Normalmente chiuso

PARAMETRO	DEFINIZIONE	MIN	MAX	DE-FAULT	PERSONALI	DESCRIZIONE
29	Polarità ingresso AUX-IN 2	0	1	0		0 = N.O. Normalmente aperto
						1 = N.C. Normalmente chiuso
30	Polarità ingresso AUX-OUT 1	0	1	0		0 = N.O. Normalmente aperto
						1 = N.C. Normalmente chiuso
31	Polarità ingresso AUX-OUT 2	0	1	0		0 = N.O. Normalmente aperto
						1 = N.C. Normalmente chiuso
32	Forza durante il reset	0	9	5		Regola la forza del motore alla prima manovra dopo un reset (0 = forza minima, 9= forza massima)
33	Livello percentuale di riduzione dell'angolo di apertura [%]	0	50	0		L'angolo di apertura, durante il normale funzionamento, sarà ridotto rispetto a quello rilevato durante la procedura di acquisizione dei fermi in modo da permettere il funzionamento in assenza del fermo meccanico.
34	Montaggio su architrave o su anta	0	2	0		0 = Motore installato su architrave
						1 = Motore installato su anta
						2 = Non disponibile
35	Apertura disabili	0	1	0		0 = la velocità di movimentazione con comando di apertura "disabili" è ridotta
						1 = la velocità di movimentazione con comando di apertura "disabili" è uguale ai parametri 01 e 02
36	Funzionamento con batteria (Logica attiva solo con Vista SW SXL)	0	2	0		0 = funzionamento standard
						1 = funzionamento continuo
						2 = funzionamento antipanico
45	Test	0	2	0		0 = Funzionamento normale
						1 = Test ciclico, aperture e chiusure automatiche
						2 = Test ciclico intensivo, aperture e chiusure automatiche
5d	Default				/	Riporta tutti i parametri ai valori di default e viene resettato il tragitto acquisito. Procedura: 1- Selezionare comando con i tasti [+] e [-]; 2- Premere [ENT]; 3- Quando si visualizza [--] ripremere[ENT] per 5 secondi per validazione; 4- Quando sparisce [--] rilasciare il tasto [ENT]
LP	Autoset				/	Acquisizione del tragitto. Procedura: 1- Selezionare comando con i tasti [+] e [-]; 2- Premere [ENT]; 3- Quando si visualizza [--] ripremere[ENT] per 5 secondi per validazione; 4- Quando sparisce [--] rilasciare il tasto [ENT].
LS	Acquisizione dei sensori supervisionati					Acquisizione dei sensori supervisionati collegati. Procedura: 1 - Selezionare comando con i tasti [+] e [-]; 2 - Premere [ENT]; 3 - Quando si visualizza [--] ripremere[ENT] per 5 secondi per validazione; 4 - Quando sparisce [--] rilasciare il tasto [ENT]. 5 - Al termine dell'acquisizione confermare con [ENT] i sensori rilevati o [ESC] per annullarla.

13) MODALITA' FUNZIONAMENTO PORTA (Con VISTA SEL o interruttore di selezione logiche) Fig. O

RADAR ESTERNO: Solo l'ingresso RADAR EXT della scheda elettronica di controllo è monitorato.

Un segnale proveniente da un sensore collegato a questo ingresso provoca l'apertura e conseguente chiusura dell'anta.

L'elettroserratura, se presente, blocca l'anta tutte le volte che questa raggiunge la posizione di completa chiusura.

RADAR INTERNO: Solo l'ingresso RADAR INT della scheda elettronica di controllo è monitorato.

Un segnale proveniente da un sensore collegato a questo ingresso provoca l'apertura e conseguente chiusura dell'anta.

L'elettroserratura, se presente, blocca l'anta tutte le volte che questa raggiunge la posizione di completa chiusura.

RADAR FUNZIONAMENTO STANDARD: Entrambi gli ingressi RADAR EXT e RADAR INT della scheda elettronica di controllo sono monitorati. Un segnale proveniente da un sensore collegato ad uno di questi ingressi provoca l'apertura e conseguente chiusura dell'anta.

L'elettroserratura, se presente, blocca l'anta tutte le volte che questa raggiunge la posizione di completa chiusura.

PORTA CHIUSA DI GIORNO: La porta è bloccata nello stato chiuso. Funzione antipanico attiva se abilitata.

L'automatismo comanda la completa chiusura dell'anta. In questa logica gli ingressi RADAR EXT e RADAR INT della scheda elettronica di controllo non sono monitorati; se presente, l'elettroserratura blocca l'anta.

PORTA CHIUSA DI NOTTE: La porta è bloccata nello stato chiuso. Funzione antipanico non attiva se abilitata.

L'automatismo comanda la completa chiusura dell'anta. In questa logica gli ingressi RADAR EXT e RADAR INT della scheda elettronica di controllo non sono monitorati; se presente, l'elettroserratura blocca l'anta.

PORTA APERTA TOTALE: La porta è bloccata nello stato aperto. L'automatismo comanda la completa apertura dell'anta. In questa logica gli ingressi RADAR EXT e RADAR INT della scheda elettronica di controllo non sono monitorati.

PORTA CON APERTURA MANUALE: In questa logica i comandi collegati a RADAR EXT e RADAR INT sono disabilitati. Apertura e chiusura sono manuali. Il sensore di sicurezza in apertura e quello in chiusura sono attivi solo nel caso di apertura a motore per disabili.

14) MESSA IN FUNZIONE

1. Interruttore alimentazione su 0, Fig. O.
2. Accertarsi nuovamente di aver impostato correttamente i DipSwitch, in particolare i n° 1 e 5.
3. Accertarsi di nuovo che i contatti KEY, PHOT CLOSE e PHOT OPEN siano regolarmente connessi o, se non usati, connessi su COM.
4. Alimentare l'automatismo
5. Commutare interruttore alimentazione su 1, Fig. O
6. Verificare che appaia E6 su display
7. Impostare il jumper per visualizzare correttamente il display, Fig. AD
8. In caso sia installata un'elettroserratura, impostare il parametro 10
9. Eseguire l'Acquisizione dei sensori supervisionati: Premendo i tasti [+] e [-], selezionare LS ; premere [ENT]. Quando si visualizza [--] ripremere[ENT] per 5 secondi per la validazione del comando; quando sparisce [--] rilasciare il tasto [ENT], Confermare con [ENT] i sensori rilevati o annullare l'acquisizione premendo [ESC].
10. Eseguire l'Autoset: Premendo i tasti [+] e [-], selezionare LP ; premere [ENT]. Quando si visualizza [--] ripremere[ENT] per 5 secondi per la validazione del comando; quando sparisce [--] rilasciare il tasto [ENT]. La porta si aprirà ed Inizierà il ciclo di autoapprendimento.

ATTENZIONE: Durante l'apertura della porta, bloccare l'anta nella posizione in cui si vuole avere il fincorsa, per definire la massima ampiezza di apertura. Immediatamente dopo, la porta si chiuderà completamente e sul display lampeggerà CL.

Quando la porta raggiungerà completamente la posizione di chiusura, e CL non lampeggerà più, sarà possibile provare il funzionamento dell'automatismo premendo il tasto [ENT]: la porta si aprirà e si chiuderà regolarmente.

L'angolo di apertura, durante il normale funzionamento, sarà ridotto rispetto a quello rilevato durante la procedura di acquisizione dei traguardi in modo da permettere il funzionamento in assenza del fine corsa meccanico.

Ad ogni riaccensione (manovra di RESET), al primo comando l'automatismo cerca di raggiungere la posizione di completa apertura e successiva chiusura a velocità ridotta.

15) SELEZIONE LIVELLO FRENATURA (solo per VISTA SW SXL) Fig. I

16) INTERRUOTTORE SELEZIONE LOGICHE Fig. O

Oltre alla gestione del selettore logiche è prevista la possibilità di connettere un interruttore di selezione logiche a pulsante, che permette la selezione delle tre logiche principali :

- Porta con Apertura Manuale
- Radar funzionamento Standard
- Porta apertura totale

La presenza del selettore logiche inibisce il funzionamento dell'interruttore di selezione logiche a pulsante

17) INSTALLAZIONE BATTERIE (opzionale solo per VISTA SW MXL) Fig. S

1. Montare le batterie
2. Collegare le batterie alla scheda elettronica
3. Agganciare la schedina caricabatterie alla scheda elettronica
4. Impostare il Dip-Switch 7=ON ed il Dip-Switch 6 (OFF=Funzionamento continuo, oppure ON=Apertura Antipanico).

18) GESTIONE ELETTROSERRATURA

E' prevista la compatibilità con le seguenti tipologie di elettroserratura impostabile dal parametro 10 (vedi paragrafo "Gestione parametri di funzionamento-display).

Leggenda

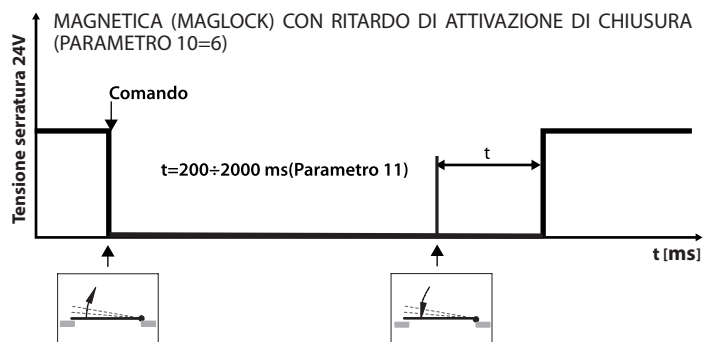
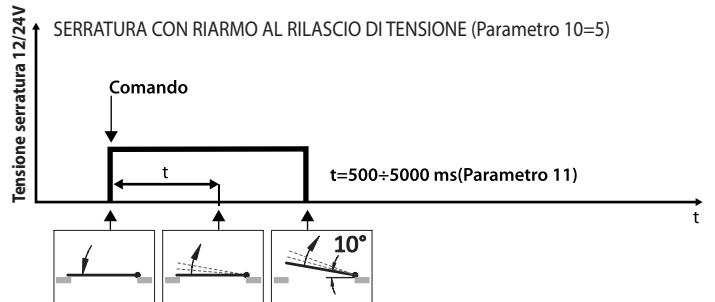
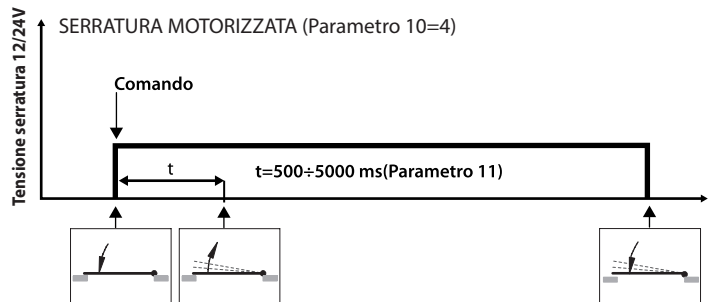
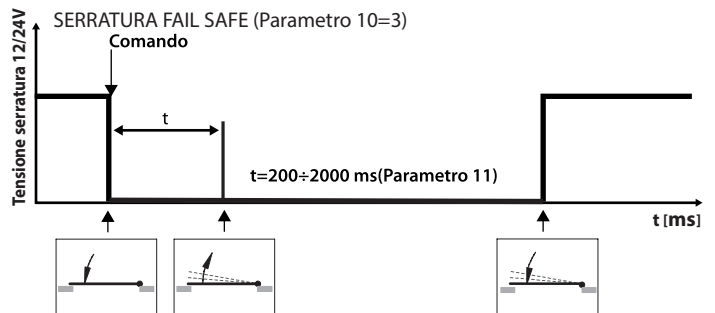
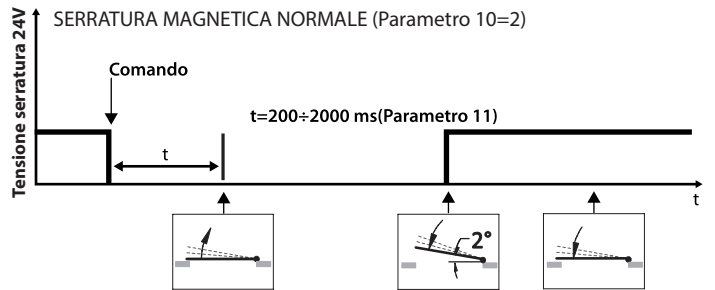
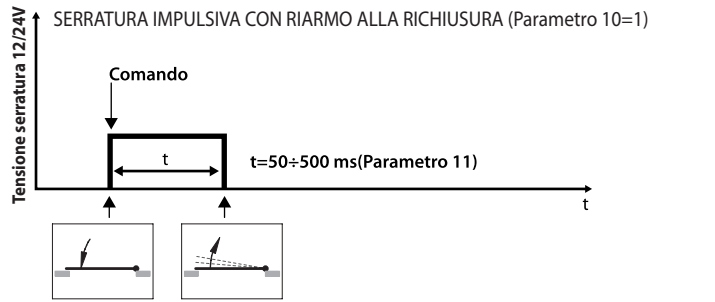
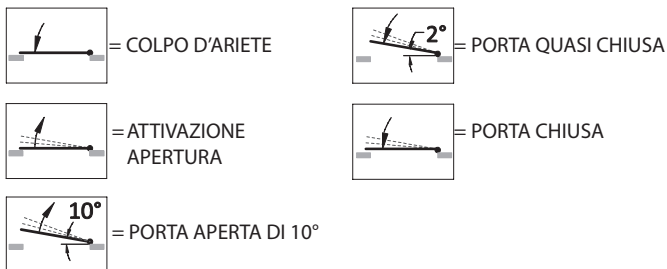

E' possibile gestire direttamente elettroserrature da 12 e 24VDC impostabile dal parametro $\beta 9$ (vedi paragrafo "Gestione parametri di funzionamento-display"). La potenza massima prevista per l'elettroserratura è 15W	
E' possibile gestire un comando di feedback dalla serratura che indica la condizione di sblocco e attiva il movimento. La logica di gestione, combinata con il parametro di tempo, fa in modo che dopo aver dato il comando la centrale attende il consenso dalla serratura e se questo non arriva entro il tempo massimo apre comunque la porta. [impostabile dai parametri $\beta 5$ e $\beta 6$ (vedi paragrafo "Gestione parametri di funzionamento-display")]	
E' possibile, a seconda della tipologia di elettroserratura, modificare la durata dell'impulso di attivazione o il ritardo dal comando di sblocco della serratura all'inizio del movimento. Il parametro ha un significato ed un range di regolazione diverso dipendente dalla tipologia di serratura selezionata [impostabile dal parametro $\beta 1$ (vedi paragrafo "Gestione parametri di funzionamento-display")].	
IMPULSIVA CON RIARMO ALLA RICHIUSURA	definisce la durata dell'impulso di sblocco. Il movimento dell'anta inizia all'attivazione del segnale di feedback o al termine dell'impulso.
MAGNETICA (con e senza chiavistello):	definisce il ritardo massimo dal comando di sblocco all'inizio movimento. Il segnale di sblocco rimane attivo fino a quando la porta non è richiusa.
MOTORIZZATA:	definisce il ritardo massimo dal comando di sblocco all'inizio movimento. Il segnale di sblocco rimane attivo fino a quando la porta non è richiusa.
IMPULSIVA CON RIARMO AL RILASCIO DI TENSIONE:	definisce la durata dell'impulso di sblocco. Il movimento dell'anta inizia all'attivazione del segnale di feedback o al termine dell'impulso. Inoltre viene mantenuta tensione alla serratura fino all'apertura della porta di circa 10°
MAGNETICA (MAGLOCK) CON RITARDO DI ATTIVAZIONE IN CHIUSURA	definisce il ritardo massimo del comando di riarmo dopo che la porta si è richiusa
Per garantire la richiusura dell'elettroserratura è possibile regolare la forza di chiusura [impostabile dal parametro $\beta 2$ (vedi paragrafo "Gestione parametri di funzionamento-display")]	
Possibilità di utilizzare uno degli ingressi ausiliari come comando di sblocco manuale della serratura che lavora in parallelo al comando di sblocco automatico, utilizzato per aprire la porta nella modalità manuale. [impostabile dai parametri $\beta 5$ e $\beta 6$ (vedi paragrafo "Gestione parametri di funzionamento-display")]	

19) VISTA SW MASTER/SLAVE

La VISTA SW Master/Slave è un collegamento tra due automatismi per ante a doppio battente. E' possibile realizzare questo collegamento in due modi Fig. T:

1. con due VISTA SW singoli, ognuno installato su un'anta ma predisponendo il collegamento tra i due
2. con due VISTA SW singoli uniti tra loro con un kit proluga (TSWP XL) Fig. U:
 - Togliere entrambe le fiancate delle due automazioni.
 - Collegare le due traverse laterali a quella centrale del kit utilizzando le due testate di unione (Fig. U).
 - Collegare gli interruttori della fiancata al quadro comando utilizzando il cablaggio presente nel kit.

19.1) COLLEGAMENTO SCHEDE

Attraverso un collegamento tra le morsettiere del selettore, essi dialogano tra loro e si scambiano le informazioni necessarie per il corretto funzionamento delle ante doppie. Il concetto basilare, consiste nel determinare una scheda "Master" che elabora la logica di funzionamento, e di una scheda "Slave" che segue i comandi impartiti dalla Master.

ATTENZIONE: per entrambe i casi definire, prima di effettuare tutti i collegamenti, l'anta Master e l'anta Slave.

ANTA MASTER: la prima che apre, l'ultima che chiude (in caso di sfasamento)

ANTA SLAVE: l'ultima che apre, la prima che chiude (in caso di sfasamento).

Collegare le due morsettiere del selettore per garantire la comunicazione tra le due schede e il funzionamento corretto dei due automatismi. (Fig. AA)

19.2) CONFIGURAZIONE SCHEDE

- Su scheda MASTER impostare parametro 13=1
- Su scheda SLAVE impostare parametro 13=2

ATTENZIONE: i due automatismi devono essere collegati sullo stesso ramo di alimentazione e non si devono interporre interruttori o fusibili tra i due operatori. Si devono collegare le eventuali periferiche presenti PHOT CLOSE, KEY, RADAR EXT e RADAR INT, solo sulla scheda MASTER. I sensori di sicurezza (PHOT OPEN e PHOT CLOSE) si devono invece collegare e gestire separatamente su entrambe le schede.

- Ante SINCRONE: impostare solo sulla scheda MASTER il parametro 21 =0 e il parametro 22 =0
- Ante NON SINCRONE: impostare solo sulla scheda MASTER il parametro 21 ed il parametro 22 ad un valore maggiore di 0.

Per mettere in funzione gli automatismi, ripetere le operazioni presenti nel paragrafo "Messa in funzione", con l'accorgimento che l'Autoset va effettuato solo dalla scheda configurata come MASTER.

ATTENZIONE: quando inizia la manovra di Autoset parte per prima solo la porta Master. E' quindi necessario fermare l'anta nella massima apertura desiderata. Subito dopo inizierà a muoversi la porta Slave e anche per questa occorre fermare l'anta nella massima apertura desiderata. Immediatamente dopo, entrambe le porte si chiuderanno completamente e sul display lampeggerà CL. Quando le ante saranno entrambe chiuse CL resterà acceso fisso e la porta sarà pronta a funzionare. L'inversione (RADAR EXT o INT, PHOT OPEN e PHOT CLOSE, antischiacciamenti) avviene contemporaneamente per entrambe le ante.

Il pilotaggio dell'elettroserratura con le relative logiche di funzionamento è consentito su entrambe le schede, esattamente come nel caso di automatismi singoli.

Il funzionamento Push&Go è attivabile su entrambi gli automatismi, esattamente con le stesse modalità degli automatismi singoli. Il rilevamento di un tentativo di apertura da parte di uno qualsiasi dei due automatismi provoca l'apertura di entrambe le ante.

Gli antischiacciamenti e i rilevamenti degli ostacoli vengono gestiti separatamente ed indipendentemente da entrambe le schede.

Se una scheda rileva un antischiacciamento in chiusura, interrompe il moto di entrambe le ante e la porta lentamente in completa apertura.

Se una scheda rileva un antischiacciamento in apertura, interrompe il moto dell'anta interessata e la porta lentamente in completa chiusura. L'altra anta, che avrà nel frattempo già raggiunto la completa apertura, attenderà l'anta interessata prima di procedere con la chiusura.

20) COLLEGAMENTO ED USO INTERBLOCCO

La centrale dell'automatismo VISTA SW è predisposta per poter funzionare in modalità interbloccata tramite collegamento con una centrale elettronica della stessa famiglia. In funzionamento interbloccato l'apertura di una porta può avvenire solo se l'altra non è in movimento. Per interbloccare due automatismi procedere come segue

(Fig. AB):

- collegare il morsetto AUX IN 1 della scheda CON PRIORITA' con il morsetto AUX OUT 1 - A della scheda SENZA PRIORITA'
- collegare il morsetto COM della scheda CON PRIORITA' con il morsetto AUX OUT 1 - B della scheda SENZA PRIORITA'
- collegare il morsetto AUX OUT 1 - A della scheda CON PRIORITA' con il morsetto AUX IN 1 della scheda SENZA PRIORITA'
- collegare il morsetto AUX OUT 1 - B della scheda CON PRIORITA' con il morsetto COM della scheda SENZA PRIORITA'

Utilizzare per il collegamento un cavo schermato 4x0.22 e non connettere lo schermo.

In presenza di richieste di apertura provenienti dai sensori in modo contemporaneo su entrambe le porte, è necessario fissare una priorità di apertura; per fare questo configurare una porta in modalità CON PRIORITA' e l'altra in modalità SENZA PRIORITA' mediante impostazione da ogni display (vedi paragrafo "Gestione parametri di funzionamento-display"):

- impostare sulla scheda CON PRIORITA' il parametro 15 =2;
- impostare sulla scheda CON PRIORITA' il parametro 17 =1;
- impostare sulla scheda SENZA PRIORITA' il parametro 15 =3;
- impostare sulla scheda SENZA PRIORITA' il parametro 17 =1;

Nel caso di segnali di apertura contemporanei aprirà la porta selezionata come CON PRIORITA'.

ATTENZIONE: Togliere il jumper posto vicino alla morsettiere sul lato del connettore AUX OUT-1, sia sulla scheda con priorità che sulla scheda senza priorità (Fig. AB)

Fig. AD

AD

D812034 00100_03

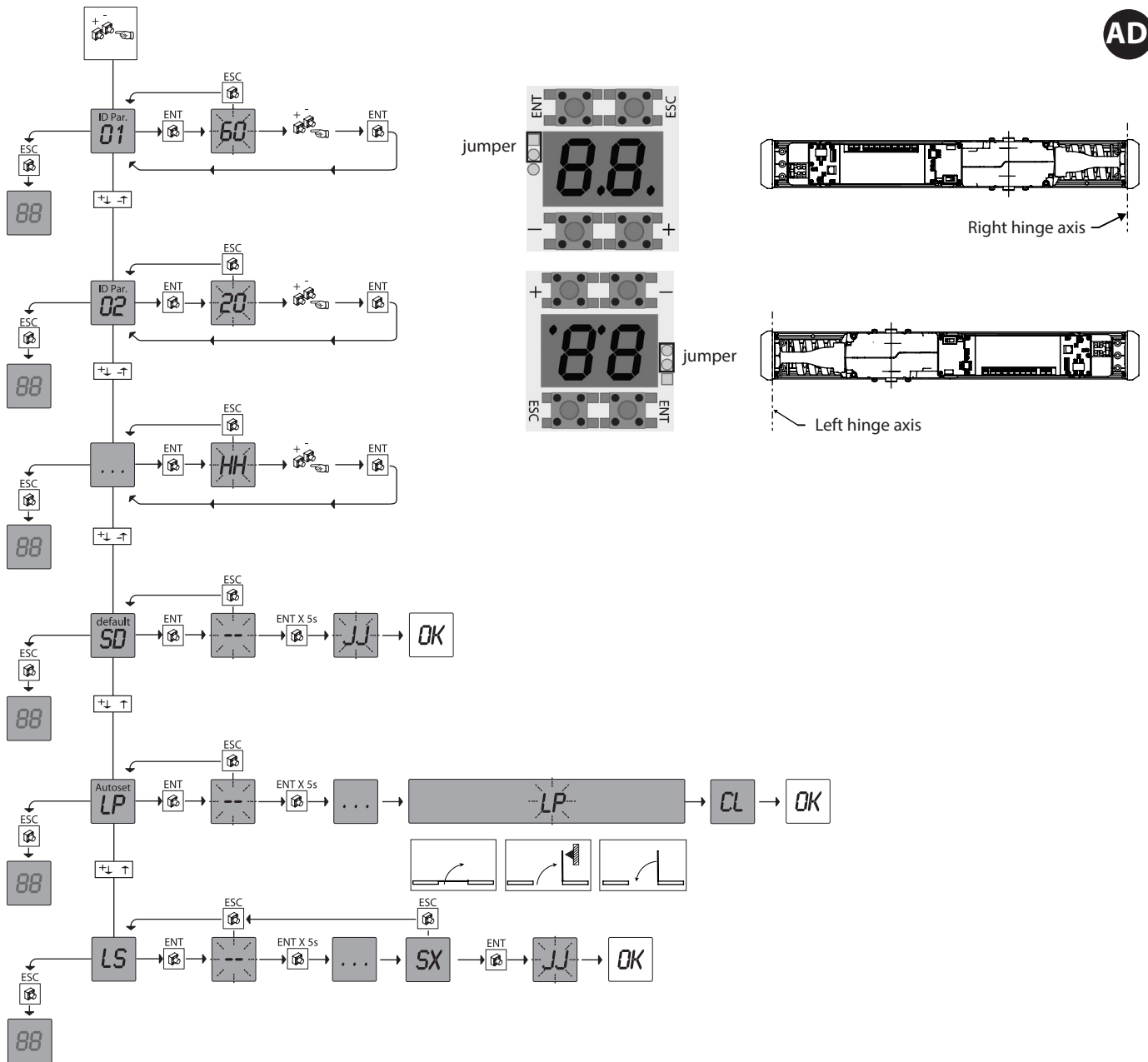

Diagnostics and warnings		
Warnings		Descriptions
oP	Steady	Door Open
	Flashing	Door opening
cL	Steady	Door closed
	Flashing	Door closing
E 1	Steady	System parameter initialization fail (self-learning) error. Run Autoset procedure again, LP menu
E2	Steady	Selection error for automatic door operator type (Dip switch 5) or arm type (Dip switch 1 or arm setting on passive brake board)
E3/E4	Steady	Maximum current threshold exceeded error (OVERCURRENT)
E6	Steady	Supervised sensor initialization fail error. Run the LS supervised sensor automatic acquisition procedure again
EB	Steady	No encoder connection error
Sa	Steady	no supervised sensor detected.
S 1	Steady	supervised sensor detected during opening, on Phot Op input.
	Flashing	failed safety test on sensor during opening.
S2	Steady	supervised sensor detected during closing, on Phot Cl input.
	Flashing	failed safety test on sensor during closing.
S3	Steady	supervised sensors detected during opening and closing, on Phot Op and Phot Cl inputs.
	Flashing	failed safety tests on sensors during opening and closing.
S4	Steady	Stop. The door stopped during opening due to a safety device being triggered
Fr	Steady	Temporary Stand by input act

INSTALLER WARNINGS

WARNING! Important safety instructions. Carefully read and comply with all the warnings and instructions that come with the product as incorrect installation can cause injury to people and animals and damage to property. The warnings and instructions give important information regarding safety, installation, use and maintenance. Keep hold of instructions so that you can attach them to the technical file and keep them handy for future reference.

GENERAL SAFETY

This product has been designed and built solely for the purpose indicated herein. Uses other than those indicated herein might cause damage to the product and create a hazard.

- The units making up the machine and its installation must meet the requirements of the following European Directives, where applicable: 2004/108/EC, 2006/95/EC, 2006/42/EC, 89/106/EC, 99/05/EC and later amendments. For all countries outside the EEC, it is advisable to comply with the standards mentioned, in addition to any national standards in force, to achieve a good level of safety.
- The Manufacturer of this product (hereinafter referred to as the "Firm") disclaims all responsibility resulting from improper use or any use other than that for which the product has been designed, as indicated herein, as well as for failure to apply Good Practice in the construction of entry systems (doors, gates, etc.) and for deformation that could occur during use.
- Installation must be carried out by qualified personnel (professional installer, according to EN 12635), in compliance with Good Practice and current code.
- Before installing the product, make all structural changes required to produce safety gaps and to provide protection from or isolate all crushing, shearing and dragging hazard areas and danger zones in general in accordance with the provisions of standards EN 16005 or any local installation standards. Check that the existing structure meets the necessary strength and stability requirements.
- Before commencing installation, check the product for damage.
- The Firm is not responsible for failure to apply Good Practice in the construction and maintenance of the doors, gates, etc. to be motorized, or for deformation that might occur during use.
- Make sure the stated temperature range is compatible with the site in which the automated system is due to be installed.
- Do not install this product in an explosive atmosphere: the presence of flammable fumes or gas constitutes a serious safety hazard.
- Disconnect the electricity supply before performing any work on the system. Also disconnect buffer batteries, if any are connected.
- Before connecting the power supply, make sure the product's ratings match the mains ratings and that a suitable residual current circuit breaker and overcurrent protection device have been installed upline from the electrical system. Have the automated system's mains power supply fitted with a switch or omnipolar thermal-magnetic circuit breaker with a contact separation that meets code requirements.
- Make sure that upline from the mains power supply there is a residual current circuit breaker that trips at no more than 0.03A as well as any other equipment required by code.
- Make sure the earth system has been installed correctly: earth all the metal parts belonging to the entry system (doors, gates, etc.) and all parts of the system featuring an earth terminal.
- Installation must be carried out using safety devices and controls that meet standards EN 12978 and EN 16005.
- Impact forces can be reduced by using deformable edges.
- In the event impact forces exceed the values laid down by the relevant standards, apply electro-sensitive or pressure-sensitive devices.
- Apply all safety devices (photocells, safety edges, etc.) required to keep the area free of impact; crushing, dragging and shearing hazards. Bear in mind the standards and directives in force, Good Practice criteria, intended use, the installation environment, the operating logic of the system and forces generated by the automated system.
- Apply all signs required by current code to identify hazardous areas (residual risks). All installations must be visibly identified.
- Once installation is complete, apply a nameplate featuring the door/gate's data.
- If the automated system is installed at a height of less than 2.5 m or is accessible, the electrical and mechanical parts must be suitably protected.
- Install any fixed controls in a position where they will not cause a hazard, away from moving parts. More specifically, hold-to-run controls must be positioned within direct sight of the part being controlled and, unless they are key operated, must be installed at a height of at least 1.5 m and in a place where they cannot be reached by the public.
- Attach a label near the operating device, in a permanent fashion, with information on how to operate the automated system's manual release.
- Make sure that, during operation, mechanical risks are avoided or relevant protective measures taken and, more specifically, that nothing can be banged, crushed, caught or cut between the part being operated and surrounding parts.
- Once installation is complete, make sure the motor automation settings are correct and that the safety and release systems are working properly.
- Only use original spare parts for any maintenance or repair work. The Firm disclaims all responsibility for the correct operation and safety of the automated system if parts from other manufacturers are used.
- Do not make any modifications to the automated system's components unless explicitly authorized by the Firm.
- Instruct the system's user on what residual risks may be encountered, on the control systems that have been applied and on how to open the system manually in an emergency. Give the user guide to the end user.
- Dispose of packaging materials (plastic, cardboard, polystyrene, etc.) in accordance with the provisions of the laws in force. Keep nylon bags and polystyrene out of reach of children.

WIRING

WARNING! For connection to the mains power supply, use: a multicore cable with a cross-sectional area of at least 5x1.5mm² or 4x1.5mm² when dealing with three-phase power supplies or 3x1.5mm² for single-phase supplies (by way of example, type H05 VV-F cable can be used with a cross-sectional area of 4x1.5mm²). To connect auxiliary equipment, use wires with a cross-sectional area of at least 0.5 mm².

- Only use pushbuttons with a capacity of 10A-250V or more.
- Wires must be secured with additional fastening near the terminals (for example, using cable clamps) in order to keep live parts well separated from safety extra low voltage parts.
- During installation, the power cable must be stripped to allow the earth wire to be connected to the relevant terminal, while leaving the live wires as short as possible. The earth wire must be the last to be pulled taut in the event the cable's fastening device comes loose.

WARNING! safety extra low voltage wires must be kept physically separate from low voltage wires.

Only qualified personnel (professional installer) should be allowed to access live parts.

CHECKING THE AUTOMATED SYSTEM AND MAINTENANCE

Before the automated system is finally put into operation, and during maintenance work, perform the following checks meticulously:

- Make sure all components are fastened securely.
- Check starting and stopping operations in the case of manual control.
- Check the logic for normal or personalized operation.
- Check that all safety devices are working properly and that the anti-crush safety device (if fitted) is set correctly.
- Impact forces can be reduced by using deformable edges.
- Make sure that the emergency operation works, where this feature is provided.
- Check opening and closing operations with the control devices applied.
- Check that electrical connections and cabling are intact, making extra sure that insulating sheaths and cable glands are undamaged.
- While performing maintenance, clean the sensors' optics.
- When the automatic door operator is out of service for any length of time, activate the emergency release (see "EMERGENCY OPERATION" section) so that the operated part is made idle, thus allowing the door to be opened and closed manually.
- If the power cord is damaged, it must be replaced by the manufacturer or their technical assistance department or other such qualified person to avoid any risk.
- The maintenance described above must be repeated at least once yearly or at shorter intervals where site or installation conditions make this necessary.

WARNING!

Remember that the drive is designed to make the gate/door easier to use and will not solve problems as a result of defective or poorly performed installation or lack of maintenance



SCRAPPING

Materials must be disposed of in accordance with the regulations in force. Do not throw away your discarded equipment or used batteries with household waste. You are responsible for taking all your waste electrical and electronic equipment to a suitable recycling centre.

DISMANTLING

If the automated system is being dismantled in order to be reassembled at another site, you are required to:

- Cut off the power and disconnect the whole electrical system.
- Remove the actuator from the base it is mounted on.
- Remove all the installation's components.
- See to the replacement of any components that cannot be removed or happen to be damaged.

THE DECLARATION OF CONFORMITY CAN BE VIEWED ON THIS WEBSITE: WWW.BFT.IT IN THE PRODUCT SECTION.

Anything that is not explicitly provided for in the installation manual is not allowed. The operator's proper operation can only be guaranteed if the information given is complied with. The Firm shall not be answerable for damage caused by failure to comply with the instructions featured herein.

While we will not alter the product's essential features, the Firm reserves the right, at any time, to make those changes deemed opportune to improve the product from a technical, design or commercial point of view, and will not be required to update this publication accordingly.

1) GENERAL INFORMATION

Motorized header for automatic swing doors, complete with control panel. Accessories available for producing a complete installation.

2) TECHNICAL SPECIFICATIONS

MECHANICAL SPECIFICATIONS	
Leaf width	min. 700mm max. 1400mm
Leaf weight	see Fig. R
Opening speed	max. 70°/s - min. 20°/s (3 - 6 sec.)
Closing speed	max. 40°/s - min. 10°/s (4 - 15 sec.)
Max. opening angle	110°
Header size	See Fig. B
Actuator weight	11 kg
ELECTRICAL SPECIFICATIONS	
Power supply	220 - 230V~ ±10%, 50/60 Hz single phase
Fuses	see Fig. G
Accessories power supply	15Vdc - max. 12W
Rated power	85W
Temperature range	from -10°C to + 50°C (inside cover)
Operating cycle	Continuous at 25°C
Anti-crush	Anti-crush safety device when obstacles are detected
Backup batteries	(optional extras) 2 x 12V 1.2Ah
Protection rating	IP 40

3) PREPARING THE ELECTRICAL SYSTEM

Prepare the electrical system (Fig. A), referring to the standards in force. Keep mains power connections well separated from service connections (photocells, safety edges, control devices, etc.). Keep mains power connections well separated from safety extra low voltage connections.

4) IDENTIFICATION OF PARTS Fig. 1

The VISTA SW automatic door operator comprises:

1. Load-bearing aluminium header
2. Power supply unit
3. Microprocessor-based control unit
4. DC gearbox
5. End panel on power unit end
6. End panel on gearmotor end
7. Anodized aluminium cover

The following optional accessories are available to complete installation:

8. BBV SW MXL backup batteries kit for VISTA SW MXL only
9. VISTA SEL SW Digital function control station
10. EXT ASW XL 30-50-70-90 arm attachment fittings
11. TSWP XL PROFILES for VISTA SW IN PAIR (see FIG. U)
12. ASW XL ART
13. ASW XL ARTL
14. ASW XL

5) FASTENING METHOD

- Dismantling the parts Fig. 1
- Fastening the load-bearing header Fig. 2
- Cable routing Fig. B
- Reassembling the parts Fig. 1

7) INSTALLATION OPTIONS Fig. C

- With SLIDE ARM, pull option; use when automatic door operator is installed on the pull side).
- With DOUBLE LEVER ARM, push option; use when automatic door operator is installed on the push side).

7.1) INSTALLING THE SLIDE ARM Fig. D

- D1. Fasten the guide on the door leaf
- D2. Assemble the guide
- D3. Remove the arm, slide out the arm attachment fitting, rotate it by 1 or 2 teeth in the direction the door closes and fit it back in the shaft (for VISTA SW SXL only). Fasten the arm.
- D4. With the door closed, insert the arm in the automatic door operator's shaft, lining up the other end with the slide's axis.
- D5. Adjust the spring to level 4 (for VISTA SW SXL only).

7.2) INSTALLING THE DOUBLE LEVER ARM Fig. E

- E1. Fasten the arm to the leaf.
- E2. Assemble the arm and fasten it to the actuator's output shaft.
- E3. Adjust the spring to level 4 (for VISTA SW SXL only).
- E4. Loosen screws V3, position the main arm correctly at a 90° angle to the door (Fig. E4), rotate the main arm so that the two arms sit at the same angle to the door, then fasten screws V3.

8) SPRING ADJUSTMENT (for VISTA SW SXL only) Fig. C1

Spring power must be adjusted based on the width of the DOOR leaves and taking into consideration the power sizes according to standard EN 1154, in the range from 4 to 6.

9) CONTROL PANEL

9.1) CONNECTIONS Fig. G, L, M

WARNINGS - When performing wiring and installation, refer to the standards in force and, whatever the case, apply good practice principles.

The wires carrying a very low safe voltage (24V) must be kept physically separate from low-voltage wires, or they must be suitably insulated with at least 1mm of additional insulation.

Wires must be secured with additional fastening near the terminals, using devices such as cable clamps.

Terminal	Definition	Description
L	Line	Single-phase power supply 220-230V~ 50/60 Hz
	Earth	
N	Neutral	
Key	Locking signal (NC)	Locking signal. If the contact opens, the control unit commands the leaves to close completely. The signal must be connected with COM if there are no devices connected.
RADAR EXT	EXT RADAR input (NO)	Opening signal. If this contact closes, the leaves are opened.
RADAR INT	INT RADAR input (NO)	Opening signal. If this contact closes, the leaves are opened.
PHOT OP	OPENING PHOTOCELL input (NC)	Opening safety signal. If the door is opening and the contact opens, the control unit commands the door to stop moving immediately. The signal must be connected with COM if there are no devices connected.
PHOT CL	CLOSING PHOTOCELL input (NC)	Closing safety signal. If the door is closing and the contact opens, the control unit commands the door to reverse immediately. The signal must be connected with COM if there are no (internal or external) devices connected.
COM	Commands common	
AUX IN 1/2	Auxiliary inputs configurable	This signal can be set to any of the configuration options given for parameters 15 and 16, see the OPERATING PARAMETER MANAGEMENT-DISPLAY table
AUX OUT 1/2	Auxiliary outputs configurable	This signal can be set to any of the configuration options given for parameters 17 and 18, see the OPERATING PARAMETER MANAGEMENT-DISPLAY table
OUT 15 VDC	Peripheral unit power supply	15Vdc output max. 12W
RST		
PWF	Serial connection for Master/Slave connection and selector	
DATA		
GND		
LOCK	Solenoid lock output max. 15W	12 and 24VDC solenoid lock output, see OPERATING PARAMETER MANAGEMENT-DISPLAY table, parameter 09,10

9.2) AUXILIARY OUTPUT CONNECTIONS Fig. N**9.3) CONNECTING DETECTORS/SAFETY SENSORS WITH TESTING DURING OPENING AND CLOSING** Fig. P, Q**10) ARM TYPE SELECTION** Fig. H**11) OPERATING PARAMETER MANAGEMENT - DIP SWITCH**

DIP SW	Logic	Default	Cross out setting used	Description
1	Arm type	OFF	OFF	Double lever
			ON	Single lever
2	LOW ENERGY	OFF	OFF	Standard
			ON	Low Energy *
3	PUSH & GO	OFF	OFF	Disabled
			ON	Enabled **
4	KEY mode	OFF	OFF	Latching
			ON	Non-latching
5	Actuator type	OFF	OFF	VISTA SW MXL
		ON	ON	VISTA SW SXL
6	Operating mode 1	OFF	VISTA SW SXL: OFF	Motor-driven closing
			VISTA SW SXL: ON	Spring-operated closing
			VISTA SW MXL***: OFF	Continuous operation
			VISTA SW MXL***: ON	Panic opening
7	Operating mode 2	OFF	VISTA SW SXL****: OFF	No reopening when obstacle is detected during spring-operated closing
			VISTA SW SXL****: ON	Reopening when obstacle is detected during spring-operated closing
			VISTA SW MXL****: OFF	No batteries fitted
			VISTA SW MXL****: ON	Batteries fitted
8	Not used	OFF		

* Reduced-speed opening with increased hold time (disabled hold time) using the disabled opening command (on configurable output) [AUX IN 1, by setting parameter 15=0 ("Operating parameter management-display" section)]. Subsequent closing is spring operated with obstacle management

** Moving the leaf manually while stationary in the closed position triggers its automatic opening and closing.

*** Battery-powered panic mode

**** Motor-driven reopening in event of collision during spring-operated closing

***** Use of batteries

WARNING: confirm with RESET each DIP variation.

INSTALLATION MANUAL

12) OPERATING PARAMETER MANAGEMENT - DISPLAY

PARAMETER	DEFINITION	MIN.	MAX.	DEFAULT	CUSTOM	DESCRIPTION
01	Opening speed [°/s]	20	70	60		Motor speed during opening
02	Closing speed [°/s]	10	40	20		Motor speed during closing
03	TCA [s]	0	60	0		Waiting time before automatic closing.
04	Disabled hold time [s]	5	60	5		Waiting time before automatic closing using the disabled opening command or in Low Energy mode
05	VISTA SW SXL: Spring-operated closing speed	1	9	5		Spring-operated closing speed (1=minimum speed, 9=maximum speed)
	VISTA SW MXL: Wind protection with door closed	0	9	0		Sets wind protection strength with door closed (0=wind protection disabled, 9=max. wind protection)
06	Opening force and Closing force	1	9	5		Force exerted by leaf during opening and closing before obstacle alarm is generated. (1=most sensitive; 9=least sensitive)
07	Acceleration and Deceleration	5	30	30		Acceleration and deceleration speed
08	Approach angle	10	40	20		Adjusts approach angle (closing is 1/2 of opening)
09	Solenoid lock voltage	0	1	0		0 = 12Vdc solenoid lock output
						1 = 24Vdc solenoid lock output
10	Solenoid lock type	0	6	0		0 = Not used
						1 = Pulse mode with relock when door closes again
						2 = Standard magnetic (maglock) N.B. Maglocks can be supplied only with 24V, set the "Solenoid lock voltage" parameter to 24V.
						3 = Fail-safe magnetic
						4 = Motorized
						5 = Pulse mode with relock when power is cut off
11	Solenoid lock management time Opening delay after lock release	0	9	2		The time depends on the solenoid lock type: - Pulse mode with relock when door closes again 50-500 ms - Magnetic & Fail-safe 200 to 2000 ms - Motorized 500 to 5000 ms - Pulse mode with relock when power is cut off 100-1000 ms
12	Closing limit switch pressure	0	9	5		Force exerted by the leaf to allow lock to engage
13	Single/Master/Slave	0	2	0		0 = Single board
						1 = Board connected as Master
						2 = Board connected as Slave
14	Door locked closed with motor and lock	0	3	3		0 = Disabled
						1 = Enabled with "Internal radar" mode
						2 = Enabled with "Standard radar" mode
						3 = Enabled with "Internal radar" and "Standard radar" mode
15	Auxiliary input 1 configuration	0	12	0		0 = Input configured as Disabled opening
						1 = Input configured as Emergency opening
						2 = Input configured as Interlock door with priority
						3 = Input configured as Interlock door without priority
						4 = Input configured as Lock Release Feedback
						5 = Input configured as Lock release
						6 = Input configured as Single Command with Master/Slave operating mode
						7 = Input configured as Standby. If activated, it sets the door to standby only with the door in the closed position.
						8 = Input configured as wake up from Standby. If activated, it restores operation following a Standby
						9 = Input configured as step-by-step command, meaning that with a pulse the door opens and stays open, standing by for another pulse to close, again with the use of Int. Radar or Ext. Radar
						10 = input configured as Temporary Stand By. If activated, the door is in stand by and therefore the closing movement is spring-loaded. If deactivated, the door works normally.
						11 = Input configured as manual operation. If active, the operation of the selector in the head is disabled.
12 = Input configured as Stop Closed operation. If active, the operation of the selector in the head is disabled.						

D812034 00100_03

INSTALLATION MANUAL

PARAMETER	DEFINITION	MIN.	MAX.	DEFAULT	CUSTOM	DESCRIPTION
16	Auxiliary input 2 configuration	0	12	1		0 = Input configured as Disabled opening
						1 = Input configured as Emergency opening
						2 = Input configured as Interlock door with priority
						3 = Input configured as Interlock door without priority
						4 = Input configured as Lock Release Feedback
						5 = Input configured as Lock release
						6 = Input configured as Single Command with Master/Slave operating mode
						7 = Input configured as Standby. If activated, it sets the door to standby only with the door in the closed position.
						8 = Input configured as wake up from Standby. If activated, it restores operation following a Standby
						9 = Input configured as step-by-step command, meaning that with a pulse the door opens and stays open, standing by for another pulse to close, again with the use of Int. Radar or Ext. Radar
						10 = input configured as Temporary Stand By. If activated, the door is in stand by and therefore the closing movement is spring-loaded. If deactivated, the door works normally.
						11 = Input configured as manual operation. If active, the operation of the selector in the head is disabled.
12 = Input configured as Stop Closed operation. If active, the operation of the selector in the head is disabled.						
17	Auxiliary output 1 configuration	0	5	0		0 = Output configured as Sensor supervision
						1 = Output configured as Interlock
						2 = Output configured as Door State open.
						3 = Output configured as Door State closed.
						4 = Output configured as Fault
						5 = Output configured as Lock command repeat
18	Auxiliary output 2 configuration	0	5	1		0 = Output configured as Sensor supervision
						1 = Output configured as Interlock
						2 = Output configured as Door State open.
						3 = Output configured as Door State closed.
						4 = Output configured as Fault
						5 = Output configured as Lock command repeat
19	Not used	0	0	0		Not used, must be kept at = 0
20	Safety disabling angle during opening [%]	0	40	0		Safety disabling angle during opening, percentage of total travel
21	Master/Slave Connection Opening Time Lag [s]	0	100	0		Slave motor opening delay time with respect to master motor. 100ms increments
22	Master/Slave Connection Closing Time Lag [s]	0	100	0		Master motor closing delay time with respect to slave motor. 100ms steps
23	PHOT OPEN input polarity	0	1	1		0 = N.O. Normally open
						1 = N.C. Normally closed
24	PHOT CLOSE input polarity	0	1	1		0 = N.O. Normally open
						1 = N.C. Normally closed
25	KEY input polarity	0	1	1		0 = N.O. Normally open
						1 = N.C. Normally closed
26	RADAR EXT input polarity	0	1	0		0 = N.O. Normally open
						1 = N.C. Normally closed
27	RADAR INT input polarity	0	1	0		0 = N.O. Normally open
						1 = N.C. Normally closed
28	AUX-IN 1 input polarity	0	1	0		0 = N.O. Normally open
						1 = N.C. Normally closed

INSTALLATION MANUAL

D812034 00100_03

PARAMETER	DEFINITION	MIN.	MAX.	DEFAULT	CUSTOM	DESCRIPTION
29	AUX-IN 2 input polarity	0	1	0		0 = N.O. Normally open
						1 = N.C. Normally closed
30	AUX-OUT 1 input polarity	0	1	0		0 = N.O. Normally open
						1 = N.C. Normally closed
31	AUX-OUT 2 input polarity	0	1	0		0 = N.O. Normally open
						1 = N.C. Normally closed
32	Force during reset	0	9	5		Adjusts motor force at time for first operation following reset (0 = least force, 9 = most force)
33	Opening angle reduction percentage level [%]	0	50	0		During normal operation, swing will be smaller than the angle detected during the stops acquisition procedure so as to allow operation when there is no mechanical stop.
34	Assembly on lintel or on door leaf	0	2	0		0 = Motor installed on lintel
						1 = Motor installed on door leaf
						2 = not available
35	Disabled opening	0	1	0		0 = the speed of movement with "disabled" opening control is reduced
						1 = the speed of movement with "disabled" opening control is equal to parameters 01 and 02
36	Battery operation (Logic active only with Vista SW SXL)	0	2	0		0 = standard operation
						1 = continuous operation
						2 = panic operation
45	Test	0	2	0		0 = Normal operation
						1 = Cyclic testing, automatic opening and closing
						2 = Intensive cyclic testing, automatic opening and closing
5d	Default				/	Restores all parameters to default values and resets the acquired travel. Procedure: 1-Select command with [+] and [-] keys; 2-Press [ENT]; 3-When display reads [--], hold [ENT] down for 5 seconds to validate; 4-When [--] disappears, release the [ENT] key
LP	Autoset				/	Travel acquisition. Procedure: 1-Select command with [+] and [-] keys; 2-Press [ENT]; 3-When display reads [--], hold [ENT] down for 5 seconds to validate; 4-When [--] disappears, release the [ENT] key.
LS	Acquisition of supervised sensors					Acquisition of connected supervised sensors. Procedure: 1-Select command with [+] and [-] keys; 2-Press [ENT]; 3-When display reads [--], hold [ENT] down for 5 seconds to validate; 4-When [--] disappears, release the [ENT] key. 5-When acquisition is done, confirm sensors detected with [ENT] or press [ESC] to cancel.

13) DOOR OPERATING MODE (With VISTA SEL or logic selection switch) Fig. O

EXTERNAL RADAR: Only the RADAR EXT input on the control circuit board is monitored.

A signal from a sensor connected to this input causes the door leaf to open and consequently close.

The solenoid lock, where fitted, locks the door leaf whenever it reaches the fully closed position.

INTERNAL RADAR: Only the RADAR INT input on the control circuit board is monitored.

A signal from a sensor connected to this input causes the door leaf to open and consequently close.

The solenoid lock, where fitted, locks the door leaf whenever it reaches the fully closed position.

RADAR IN STANDARD MODE: Both RADAR EXT and RADAR INT inputs on the control circuit board are monitored. A signal from a sensor connected to one of these inputs causes the door leaf to open and consequently close.

The solenoid lock, where fitted, locks the door leaf whenever it reaches the fully closed position.

DOOR CLOSED BY DAY: The door is locked in closed state. Panic feature, if enabled, is on.

The automatic door operator commands the door leaf to close fully. With this logic selected, the RADAR EXT and RADAR INT inputs on the control circuit board are not monitored; the solenoid lock, where fitted, locks the door leaf.

DOOR CLOSED AT NIGHT: The door is locked in closed state. Panic feature, if enabled, is off.

The automatic door operator commands the door leaf to close fully. With this logic selected, the RADAR EXT and RADAR INT inputs on the control circuit board are not monitored; the solenoid lock, where fitted, locks the door leaf.

DOOR TOTAL OPEN: The door is locked in open state. The automatic door operator commands the door leaf to open fully. With this logic selected, the RADAR EXT and RADAR INT inputs on the control circuit board are not monitored;

MANUALLY OPENED DOOR: With this logic selected, the RADAR EXT and RADAR INT inputs are disabled. The door is opened and closed manually. The opening safety sensor and closing safety sensor are only active in the event of motor-driven opening for the disabled.

14) PUTTING INTO OPERATION

- ON/OFF switch set to 0, Fig. O.
- Double-check you have set the Dip switches correctly, especially n° 1 and 5.
- Double-check that the KEY, PHOT CLOSE and PHOT OPEN contacts are connected properly or, if not used, are connected to COM.
- Power up the automatic door operator
- Set the ON/OFF switch to 1, Fig. O
- Check that the display reads E6
- Set the jumper so that the display is set up correctly, Fig. AD
- If a solenoid lock is installed, set parameter 10
- Run the Supervised sensor acquisition procedure Select LS by pressing the [+] and [-] keys; press [ENT]. When the display reads [--], hold [ENT] down for 5 seconds to validate the command; when [--] disappears, release the [ENT] key; confirm the sensors detected with [ENT] or press [ESC] to cancel acquisition.
- Run the Autose procedure; Select LP by pressing the [+] and [-] keys; press [ENT]. When the display reads [--], hold [ENT] down for 5 seconds to validate the command; when [--] disappears, release the [ENT] key. The door will open and the self-learning cycle will start.

CAUTION: During opening, stop the door leaf in the position where you want travel to end in order to determine the maximum swing. Straight afterwards, the door will close fully and the message CL will flash on the display.

Once the door has reached the fully closed position and CL is no longer flashing, you can test the automatic door operator's operation by pressing the [ENT] key: the door will open and close as usual.

During normal operation, swing will be smaller than the angle detected during the stops acquisition procedure so as to allow operation when there is no mechanical stop.

Every time the system is switched back on (RESET operation), when the first command is given, the automatic door operator will try to reach the fully open position and will then close at reduced speed.

15) BRAKING LEVEL SELECTION (for VISTA SW SXL only) Fig. I**16) LOGIC SELECTION SWITCH Fig. O**

In addition to managing the logic selector, you have the option of connecting a pushbutton logic selection switch, which can be used to select the three main logic modes:

- Manually opened door
- Radar in standard mode
- Door total open

If the logic selector is fitted, operation of the pushbutton logic selection switch is inhibited

17) INSTALLING THE BATTERIES (optional extra for VISTA SW MXL only) Fig. S

- Fit the batteries
- Connect the batteries to the circuit board
- Attach the battery charger board to the circuit board
- Set Dip Switch 7=ON and Dip Switch 6 (OFF=Continuous operation; or ON=Panic opening).

18) SOLENOID LOCK MANAGEMENT

The system is compatible with the following solenoid lock options, which can be chosen with parameter 10 (see the "Operating parameter management-display" section)

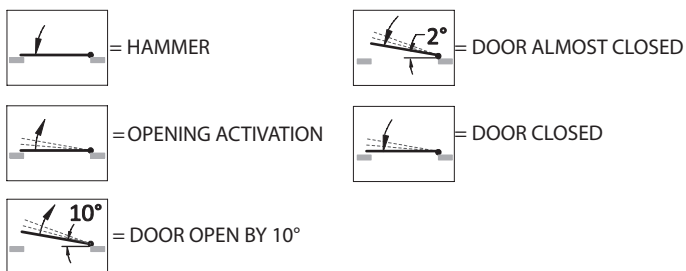
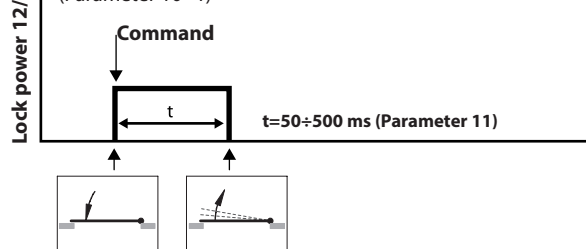
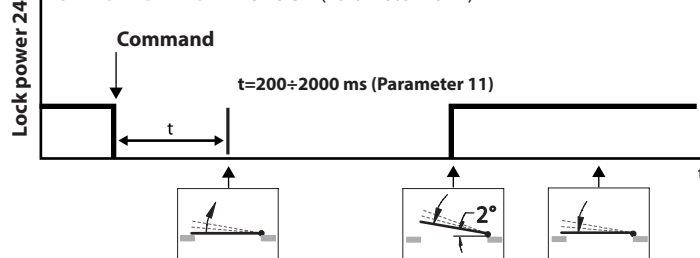
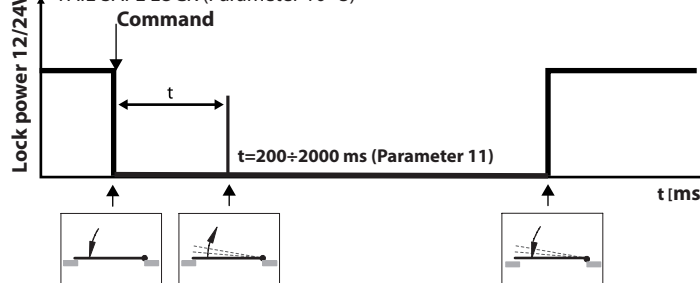
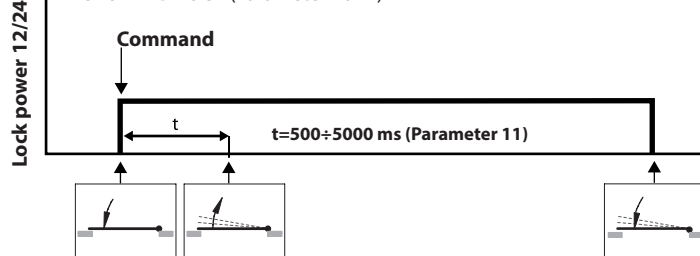
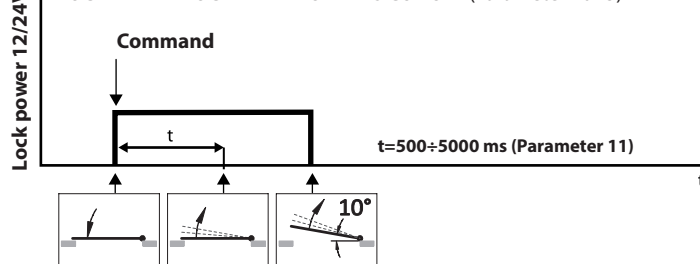
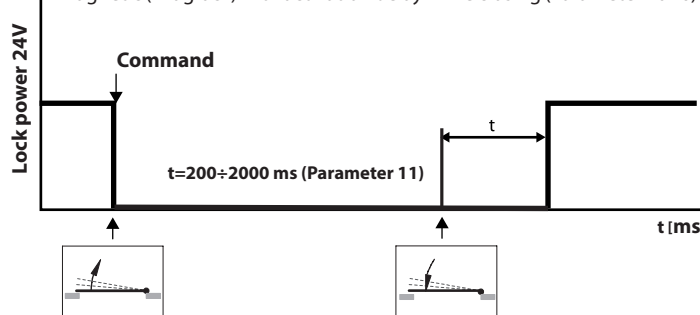
Key**LOCK IN PULSE MODE WITH RELOCK WHEN DOOR CLOSED AGAIN (Parameter 10=1)****STANDARD MAGNETIC LOCK (Parameter 10=2)****FAIL-SAFE LOCK (Parameter 10=3)****MOTORIZED LOCK (Parameter 10=4)****LOCK WITH RELOCK WHEN POWER IS CUT OFF (Parameter 10=5)****Magnetic (maglock) with activation delay while closing (Parameter 10=6)**

You have the option of directly managing 12 and 24VDC solenoid locks, which can be set with parameter 09 (see the "Operating parameter management-display" section). The system provides a maximum power of 15W for solenoid locks.	
There is the option of managing a lock feedback command that indicates when the lock is released and activates movement. The management logic, in conjunction with the time parameter, works so that once the command is given, the control unit waits for an enabling signal from the lock and, if no such signal is received within the maximum time, it opens the door anyway [set with parameters 15 and 16 (see the "Operating parameter management-display" section)].	
Depending on the type of solenoid lock, you have the option of editing the length of the activation pulse or the delay after the lock release command for movement to start. The parameter has a different meaning and adjustment range depending on the type of lock selected [set with parameter 11 (see the "Operating parameter management-display" section)].	
PULSE MODE WITH RELOCK WHEN DOOR CLOSING AGAIN	determines the length of the release pulse. The door leaf starts moving when the feedback signal is activated or when the pulse ends.
MAGNETIC (with or without bolt):	determines the maximum delay after the release command for movement to start. The release signal stays active until the door has closed again.
MOTORIZED:	determines the maximum delay after the release command for movement to start. The release signal stays active until the door has closed again.
PULSE MODE WITH RELOCK WHEN POWER IS CUT OFF:	determines the length of the release pulse. The door leaf starts moving when the feedback signal is activated or when the pulse ends. In addition, power to the lock is maintained until the door opens by approx. 10°.
MAGNETIC (maglock) with activation delay while closing	Determines the maximum delay of the relock command after the door has closed again.
To ensure that the solenoid lock relocks, you can adjust closing force [set with parameter 12 (see the "Operating parameter management-display" section)].	
Option of using one of the auxiliary inputs as a manual lock release command working in parallel with the automatic release command, used to open the door in manual mode [set with parameters 15 and 16 (see the "Operating parameter management-display" section)].	

19) VISTA SW MASTER/SLAVE

VISTA SW Master/Slave is a connection between two automatic door operators for double swing doors. This connection can be made in two ways Fig. T:

1. using two single VISTA SW operators, one installed on each door leaf, but with a connection made between the two operators
2. using two single VISTA SW operators joined together with an extension kit (TSWP XL) Fig. U:
 - Remove the end panels from both automatic door operators.
 - Connect the two headers at each end to the kit's central header using the two couplers (Fig. U).
 - Connect the end panel switches to the control panel using the cabling provided in the kit.

19.1) CONNECTING THE BOARDS

The selector's terminal strips must be connected so that the two boards can communicate with each other and exchange the information required for the double doors to be operated correctly. The basic concept consists in making one board a "Master" board that will process the operating logic, while the other is designated a "Slave" board and will carry out the commands issued by the Master. **CAUTION:** in both cases, determine which is the Master door leaf and which the Slave leaf before making any connections.

MASTER LEAF: the first to open, the last to close (when using the time lag feature)

SLAVE LEAF: the last to open, the first to close (when using the time lag feature)

Connect the selector's two terminal strips to allow communication between the two boards and ensure the two automatic door operators work correctly. (Fig. AA)

19.2) CONFIGURING THE BOARDS

- On the MASTER board, set parameter 13=1
- On the SLAVE board, set parameter 13=2

CAUTION: the two automatic door operators must be connected on the same power supply branch and no switches or fuses must be placed between the two operators. Peripheral units, if any - PHOT CLOSE, KEY, RADAR EXT and RADAR INT - must be connected to the MASTER board only.

Safety sensors (PHOT OPEN and PHOT CLOSE), on the other hand, must be connected and managed separately on the two individual boards.

- SYNCHRONOUS leaves: set parameter 21=0 and parameter 22=0 on the MASTER board only
- NON-SYNCHRONOUS leaves: set parameter 21 and parameter 22 to a value higher than 0 on the MASTER board only.

To put the automatic door operators into operation, repeat the procedure given in the "Putting into operation" section, making sure you only run the Autoset procedure on the board configured as MASTER.

CAUTION: when the Autoset operation starts, only the Master door leaf starts first. This means you will need to stop the door when it reaches the position you want as the maximum opening position. The Slave door leaf will start to move straight afterwards and you will need to stop this leaf as well when it reaches the position you want as the maximum opening position. Both doors will then immediately close fully and the message CL will flash on the display. Once both leaves have closed, CL will stay on the display without flashing and the door will be ready to work.

Both doors will reverse (RADAR EXT or INT, PHOT OPEN and PHOT CLOSE, anti-crush devices) at the same time.

You can control the solenoid lock with the relevant operating logic on both boards, just as you would if the automatic door operators were being used on their own. Push&Go mode can be activated on both automatic door operators, in exactly the same way as it would be if the automatic door operators were being used on their own. An attempt to open the door, no matter which of the two automatic door operators detects it, will cause both doors to open.

The anti-crush devices and obstacle detectors are managed separately and independently by both boards.

If one board detects triggering of an anti-crush device during closing, it will stop both leaves and make the doors slowly open fully.

If one board detects triggering of an anti-crush device during opening, it will stop the door leaf in question and make it slowly close fully. The other leaf, which have opened to the fully open position in the meantime, will wait for the leaf in question before it starts to close.

20) CONNECTION FOR INTERLOCKING FEATURE

The VISTA SW automatic door operator's control unit comes with the option of working in interlocked mode: simply connect it to an electronic control unit from the same family. In interlocked mode, a door can only be opened if the other leaf is not moving. To interlock two automatic door operators, proceed as follows (Fig. AB):

- connect the AUX IN 1 terminal on the board WITH PRIORITY to the AUX OUT 1 - A terminal on the board WITHOUT PRIORITY
- connect the COM terminal on the board WITH PRIORITY to the AUX OUT 1 - B terminal on the board WITHOUT PRIORITY
- connect the AUX OUT 1 - A terminal on the board WITH PRIORITY to the AUX IN 1 terminal on the board WITHOUT PRIORITY
- connect the AUX OUT 1 - B terminal on the board WITH PRIORITY to the COM terminal on the board WITHOUT PRIORITY

For connection, use a 4x0.22 shielded cable and do not connect the shielding.

In the event opening requests are received from sensors at the same time on both doors, you need to establish opening priority; do this by setting one door to WITH PRIORITY mode and the other to WITHOUT PRIORITY mode by means of the settings on each display (see the "Operating parameter management-display" section)

- set parameter 15=2 on the board WITH PRIORITY;
- set parameter 17=1 on the board WITH PRIORITY;
- set parameter 15=3 on the board WITHOUT PRIORITY;
- set parameter 17=1 on the board WITHOUT PRIORITY;

In the event opening signals are received at the same time, the door selected as WITH PRIORITY will be opened.

CAUTION: Remove the jumper located near the terminal strip on the AUX OUT-1 connector side, on both the board with priority and board without priority (Fig. AB)

Fig. AD

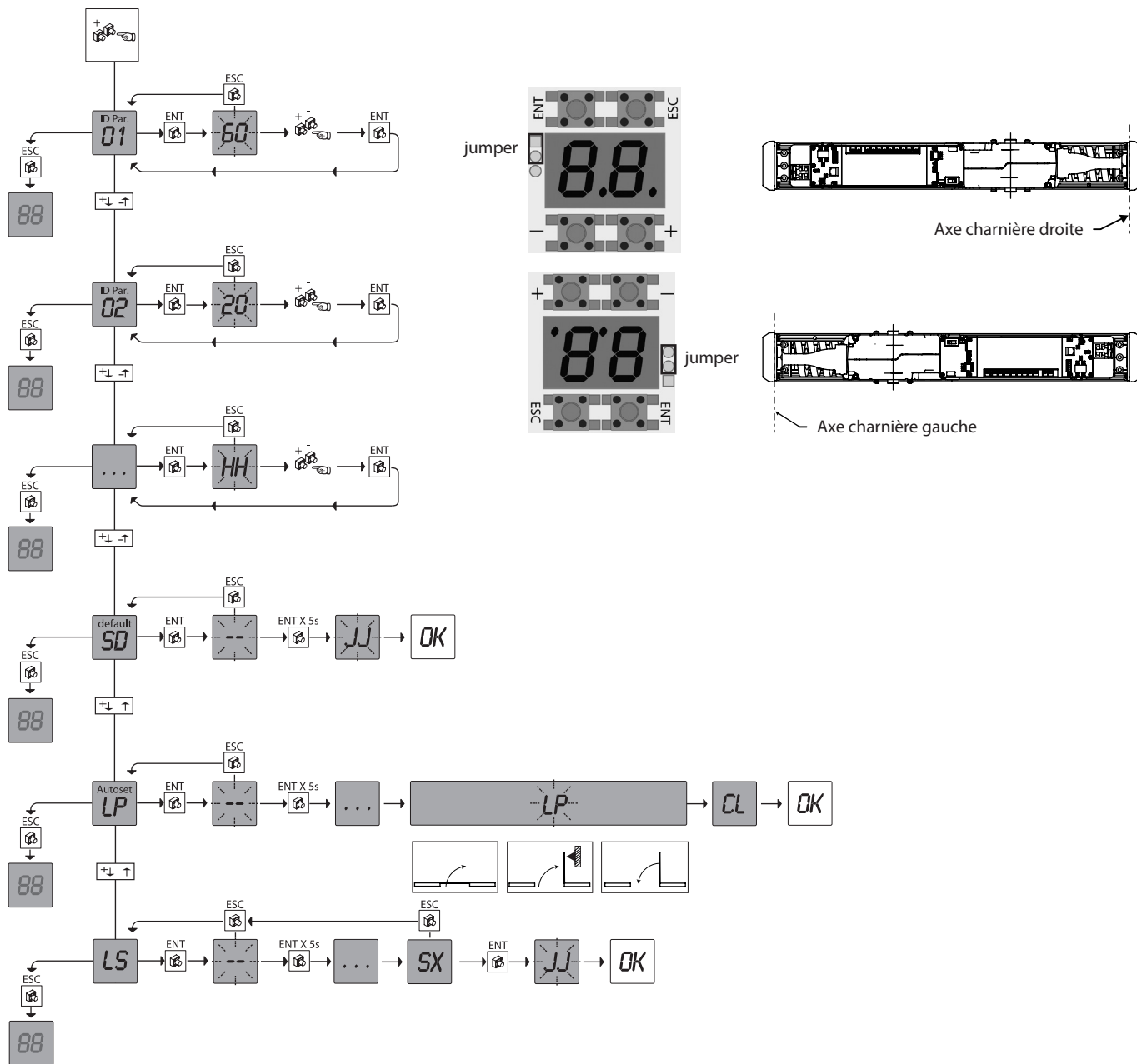

Diagnostic et signalisations		
Signalisations		Descriptions
oP	Fixe	Porte Ouverte
	Clignotant	Porte en ouverture
cL	Fixe	Porte fermée
	Clignotant	Porte en fermeture
E 1	Fixe	Erreur absence initialisation des paramètres de système (autoapprentissage) Accomplir à nouveau la procédure d'Auto d'Autoconfiguration, menu LP
E2	Fixe	Erreurs sélection type d'automatisation (Dip 5) ou de type de bras (Dip 1 ou configuration bras sur la carte frein passif)
E3/E4	Fixe	Erreur dépassement du seuil courant maximum (OVER CURRENT)
E6	Fixe	Erreur absence initialisation capteurs de supervision Accomplir à nouveau la procédure d'acquisition automatique des capteurs de supervision LS
E8	Fixe	Erreur absence de connexion encodeur
So	Fixe	aucun capteur supervisé détecté
S 1	Fixe	détection capteur supervisé en ouverture, sur entrée Phot Op.
	Clignotant	essai de sécurité sur le capteur en ouverture échoué
S2	Fixe	détection capteur supervisé en fermeture, sur entrée Phot Cl.
	Clignotant	essai de sécurité sur le capteur en fermeture échoué
S3	Fixe	détection capteurs supervisés en ouverture et en fermeture, sur entrées Phot Op et Phot Cl
	Clignotant	essais sécurité sur les capteurs en ouverture et en fermeture échoué
St	Fixe	Arrêt La porte s'est arrêtée pendant la phase d'ouverture à la suite de l'intervention d'une sécurité
Fr	Fixe	Entrée Stand-by temporaire active

INSTALLER WARNINGS

WARNING! Important safety instructions. Carefully read and comply with all the warnings and instructions that come with the product as incorrect installation can cause injury to people and animals and damage to property. The warnings and instructions give important information regarding safety, installation, use and maintenance. Keep hold of instructions so that you can attach them to the technical file and keep them handy for future reference.

GENERAL SAFETY

This product has been designed and built solely for the purpose indicated herein. Uses other than those indicated herein might cause damage to the product and create a hazard.

- The units making up the machine and its installation must meet the requirements of the following European Directives, where applicable: 2004/108/EC, 2006/95/EC, 2006/42/EC, 89/106/EC, 99/05/EC and later amendments. For all countries outside the EEC, it is advisable to comply with the standards mentioned, in addition to any national standards in force, to achieve a good level of safety.
- The Manufacturer of this product (hereinafter referred to as the "Firm") disclaims all responsibility resulting from improper use or any use other than that for which the product has been designed, as indicated herein, as well as for failure to apply Good Practice in the construction of entry systems (doors, gates, etc.) and for deformation that could occur during use.
- Installation must be carried out by qualified personnel (professional installer, according to EN 12635), in compliance with Good Practice and current code.
- Before installing the product, make all structural changes required to produce safety gaps and to provide protection from or isolate all crushing, shearing and dragging hazard areas and danger zones in general in accordance with the provisions of standards EN 16005 or any local installation standards. Check that the existing structure meets the necessary strength and stability requirements.
- Before commencing installation, check the product for damage.
- The Firm is not responsible for failure to apply Good Practice in the construction and maintenance of the doors, gates, etc. to be motorized, or for deformation that might occur during use.
- Make sure the stated temperature range is compatible with the site in which the automated system is due to be installed.
- Do not install this product in an explosive atmosphere: the presence of flammable fumes or gas constitutes a serious safety hazard.
- Disconnect the electricity supply before performing any work on the system. Also disconnect buffer batteries, if any are connected.
- Before connecting the power supply, make sure the product's ratings match the mains ratings and that a suitable residual current circuit breaker and overcurrent protection device have been installed upline from the electrical system. Have the automated system's mains power supply fitted with a switch or omnipolar thermal-magnetic circuit breaker with a contact separation that meets code requirements.
- Make sure that upline from the mains power supply there is a residual current circuit breaker that trips at no more than 0.03A as well as any other equipment required by code.
- Make sure the earth system has been installed correctly: earth all the metal parts belonging to the entry system (doors, gates, etc.) and all parts of the system featuring an earth terminal.
- Installation must be carried out using safety devices and controls that meet standards EN 12978 and EN 16005.
- Impact forces can be reduced by using deformable edges.
- In the event impact forces exceed the values laid down by the relevant standards, apply electro-sensitive or pressure-sensitive devices.
- Apply all safety devices (photocells, safety edges, etc.) required to keep the area free of impact; crushing, dragging and shearing hazards. Bear in mind the standards and directives in force, Good Practice criteria, intended use, the installation environment, the operating logic of the system and forces generated by the automated system.
- Apply all signs required by current code to identify hazardous areas (residual risks). All installations must be visibly identified.
- Once installation is complete, apply a nameplate featuring the door/gate's data.
- If the automated system is installed at a height of less than 2.5 m or is accessible, the electrical and mechanical parts must be suitably protected.
- Install any fixed controls in a position where they will not cause a hazard, away from moving parts. More specifically, hold-to-run controls must be positioned within direct sight of the part being controlled and, unless they are key operated, must be installed at a height of at least 1.5 m and in a place where they cannot be reached by the public.
- Attach a label near the operating device, in a permanent fashion, with information on how to operate the automated system's manual release.
- Make sure that, during operation, mechanical risks are avoided or relevant protective measures taken and, more specifically, that nothing can be banged, crushed, caught or cut between the part being operated and surrounding parts.
- Once installation is complete, make sure the motor automation settings are correct and that the safety and release systems are working properly.
- Only use original spare parts for any maintenance or repair work. The Firm disclaims all responsibility for the correct operation and safety of the automated system if parts from other manufacturers are used.
- Do not make any modifications to the automated system's components unless explicitly authorized by the Firm.
- Instruct the system's user on what residual risks may be encountered, on the control systems that have been applied and on how to open the system manually in an emergency. Give the user guide to the end user.
- Dispose of packaging materials (plastic, cardboard, polystyrene, etc.) in accordance with the provisions of the laws in force. Keep nylon bags and polystyrene out of reach of children.

WIRING

WARNING! For connection to the mains power supply, use: a multicore cable with a cross-sectional area of at least 5x1.5mm² or 4x1.5mm² when dealing with three-phase power supplies or 3x1.5mm² for single-phase supplies (by way of example, type H05 VV-F cable can be used with a cross-sectional area of 4x1.5mm²). To connect auxiliary equipment, use wires with a cross-sectional area of at least 0.5 mm².

- Only use pushbuttons with a capacity of 10A-250V or more.
- Wires must be secured with additional fastening near the terminals (for example, using cable clamps) in order to keep live parts well separated from safety extra low voltage parts.
- During installation, the power cable must be stripped to allow the earth wire to be connected to the relevant terminal, while leaving the live wires as short as possible. The earth wire must be the last to be pulled taut in the event the cable's fastening device comes loose.

WARNING! safety extra low voltage wires must be kept physically separate from low voltage wires.

Only qualified personnel (professional installer) should be allowed to access live parts.

CHECKING THE AUTOMATED SYSTEM AND MAINTENANCE

Before the automated system is finally put into operation, and during maintenance work, perform the following checks meticulously:

- Make sure all components are fastened securely.
- Check starting and stopping operations in the case of manual control.
- Check the logic for normal or personalized operation.
- Check that all safety devices are working properly and that the anti-crush safety device (if fitted) is set correctly.
- Impact forces can be reduced by using deformable edges.
- Make sure that the emergency operation works, where this feature is provided.
- Check opening and closing operations with the control devices applied.
- Check that electrical connections and cabling are intact, making extra sure that insulating sheaths and cable glands are undamaged.
- While performing maintenance, clean the sensors' optics.
- When the automatic door operator is out of service for any length of time, activate the emergency release (see "EMERGENCY OPERATION" section) so that the operated part is made idle, thus allowing the door to be opened and closed manually.
- If the power cord is damaged, it must be replaced by the manufacturer or their technical assistance department or other such qualified person to avoid any risk.
- The maintenance described above must be repeated at least once yearly or at shorter intervals where site or installation conditions make this necessary.

WARNING!

Remember that the drive is designed to make the gate/door easier to use and will not solve problems as a result of defective or poorly performed installation or lack of maintenance



SCRAPPING

Materials must be disposed of in accordance with the regulations in force. Do not throw away your discarded equipment or used batteries with household waste. You are responsible for taking all your waste electrical and electronic equipment to a suitable recycling centre.

DISMANTLING

If the automated system is being dismantled in order to be reassembled at another site, you are required to:

- Cut off the power and disconnect the whole electrical system.
- Remove the actuator from the base it is mounted on.
- Remove all the installation's components.
- See to the replacement of any components that cannot be removed or happen to be damaged.

THE DECLARATION OF CONFORMITY CAN BE VIEWED ON THIS WEBSITE: WWW.BFT.IT IN THE PRODUCT SECTION.

Anything that is not explicitly provided for in the installation manual is not allowed. The operator's proper operation can only be guaranteed if the information given is complied with. The Firm shall not be answerable for damage caused by failure to comply with the instructions featured herein.

While we will not alter the product's essential features, the Firm reserves the right, at any time, to make those changes deemed opportune to improve the product from a technical, design or commercial point of view, and will not be required to update this publication accordingly.

1) GÉNÉRALITÉS

Entretoise motorisée pour portes à battant automatiques, munie de tableau de commande Des accessoires permettant de compléter l'installation sont disponibles.

2) CARACTÉRISTIQUES TECHNIQUES

CARACTÉRISTIQUES MÉCANIQUES	
Largeur vantail	mini 700mm maxi 1.400mm
Poids vantail	Cf. fig. R
Vitesse ouverture	maxi 70°/s - mini 20°/s (3 - 6 sec.)
Vitesse fermeture	maxi 40°/s - mini 10°/s (4 - 15 sec.)
Angle d'ouverture maxi	110°
Dimensions entretoise	Cf. Fig. B
Poids de l'actionneur	11 kg
CARACTÉRISTIQUES ÉLECTRIQUES	
Alimentation	220 - 230V~ ±10%, 50/60 Hz monophasé
Fusibles	Cf. Fig. G
Alimentation des accessoires	15Vcc - maxi 12W
Puissance nominale	85W
Plage de température	de -10°C à + 50°C (intérieur du carter)
Cycle de fonctionnement	Continu à 25°C
Anti-Écrasement	Sécurité anti-écrasement en présence d'obstacles
Batterie de secours	(en option) 2 x 12V 1.2Ah
Degré de protection	IP 40

3) PRÉDISPOSITION DE L'INSTALLATION ÉLECTRIQUE

Préparer l'installation électrique (fig. A) en se conformant aux normes en vigueur. Séparer soigneusement les branchements d'alimentation de réseau et les branchements de service (photocellules, linteaux sensibles, dispositifs de commande, etc.).

Séparer soigneusement les connexions d'alimentation provenant du secteur de celles de sécurité à très basse tension.

4) IDENTIFICATION DES PARTIES Fig. 1

L'automatisation est formée par :

1. Entretoise portante en aluminium
2. Groupe d'alimentation
3. Unité de contrôle à microprocesseurs
4. Motoréducteurs en courant continu
5. Flanc côté groupe alimentation
6. Flanc côté motoréducteur
7. Carter de couverture en aluminium anodisé

Les accessoires suivants, en option, permettent de compléter l'installation :

8. BBV SW MXL kit batterie de secours uniquement pour VISTA SW MXL
9. VISTA SEL SW Tableau à boutons-poussoirs fonctions numériques
10. EXT ASW XL 30-50-70-90 Raccords bras
11. TSWP XL PROFILÉS VISTA SW DOUBLE (cf. FIG. U)
12. ASW XL ART
13. ASW XL ARTL
14. ASW XL

5) MODE DE FIXATION

- Démontage des composants Fig. 1
- Fixation de l'entretoise portante Fig. 2
- Passage des câbles Fig. B
- Remontage des composants Fig. 1

7) INSTALLATIONS POSSIBLES Fig. C

- Avec BRAS GLISSIÈRE, à tirer, utilisé lorsque l'automatisation est installée du même côté que l'ouverture de la porte)
- Avec BRAS ARTICULÉ, à pousser, utilisé lorsque l'automatisation est installée du côté opposé à celui de l'ouverture de la porte).

7.1) INSTALLATION BRAS À GLISSIÈRE Fig. D

- D1. Fixer le rail sur le vantail
- D2. Assembler le rail.
- D3. Retirer le bras, extraire le raccord du bras, le faire tourner de 1 ou 2 dents dans le sens de fermeture de la porte et l'enfiler à nouveau dans l'arbre (uniquement pour VISTA SW SXL). Fixer le bras.
- D4. Avec la porte fermée, enfiler le bras sur l'arbre de l'automatisation, en faisant coïncider l'autre extrémité avec l'axe du patin.
- D5. Régler le ressort sur le niveau 3 (uniquement pour VISTA SW SXL).

7.2) INSTALLATION DU BRAS AUTOMATIQUE Fig. E

- E1. Avec la porte fermée, enfiler le bras sur l'arbre de l'automatisation, en faisant coïncider l'autre extrémité avec l'axe du patin. Fixer le bras sur le vantail
- E2. Assembler le bras et le fixer sur l'arbre de sortie de l'actionneur.
- E3. Régler le ressort sur le niveau 4 (uniquement pour VISTA SW SXL).
- E4. Desserrer les vis V3, positionner correctement le bras primaire à 90° par rapport à la porte (Fig. E4), faire tourner le bras primaire de façon à ce que les deux bras forment le même angle par rapport à la porte et fixer les vis V3.

8) RÉGLAGE DU RESSORT (uniquement pour VISTA SW SXL) Fig. C1

La force du ressort doit être réglée en fonction de la largeur des vantaux et dans le respect de la norme EN 1154 dans la plage allant de EN 4 à EN 6.

9) TABLEAU DE COMMANDE**9.1 CONNEXIONS** Fig. G, L, M

AVERTISSEMENTS – Pendant les opérations de câblage et de montage, respecter les normes en vigueur et les principes de la bonne technique.

Les conducteurs alimentés à très faible tension de sécurité (24 V) doivent être physiquement séparés des conducteurs à basse tension ou bien être dûment isolés avec une isolation supplémentaire d'au moins 1 mm.

Les conducteurs doivent être fixés par un système supplémentaire à proximité des bornes, par exemple à l'aide de bandes.

Borne	Définition	Description
L	Phase	Alimentation monophasée 220-230V ~ 50/60 Hz
	Terre	
N	Neutre	
Key	Signal de verrouillage (NO)	Signal de verrouillage. Si le signal s'ouvre, la centrale commande la fermeture complète des vantaux. Le signal doit être court-circuité avec COM s'il n'y a aucun dispositif branché.
RADAR EXT	Entrée RADAR EXT (NO)	Signal d'ouverture. La fermeture de ce signal cause l'ouverture des vantaux.
RADAR INT	Entrée RADAR INT (NO)	Signal d'ouverture. La fermeture de ce signal cause l'ouverture des vantaux.
PHOT OP	Entrée PHOTOCELLULE OUVERTURE (NO)	Signal de sécurité à l'ouverture Si la porte est en phase d'ouverture et si le contact s'ouvre, la centrale commande un arrêt immédiat du mouvement. Le signal doit être court-circuité avec COM s'il n'y a aucun dispositif branché.
PHOT CL	Entrée PHOTOCELLULE FERMETURE (NO)	Signal de sécurité à la fermeture Si la porte est en phase de fermeture et si le contact s'ouvre, la centrale commande une inversion immédiate du mouvement. Le signal doit être court-circuité avec COM s'il n'y a aucun dispositif (intérieur ou extérieur) branché.
COM	Commun Commandes	
AUX IN 1/2	Entrée Auxiliaires configurables	Signal qui peut, selon le réglage accompli, assumer les configurations suivantes, cf. TABLEAU GESTION PARAMÈTRES DEFONCTIONNEMENTAFFICHEUR paramètres 15 et 16
AUX OUT 1/2	Sorties Auxiliaires configurables	Signal qui peut, selon le réglage accompli, assumer les configurations suivantes, cf. TABLEAU GESTION PARAMÈTRES DEFONCTIONNEMENTAFFICHEUR paramètres 17 et 18
OUT 15 VDC	Alimentation périphériques	Sortie 15Vcc 12W maxi
RST	Connexion série pour connexion Master/Slave et sélecteur	
PWF		
DATA		
GND		
LOCK	Sortie Serrure électrique 15 W maxi	Sortie serrure électrique 12 et 24 VCC, cf. tableau GESTION PARAMÈTRES DE FONCTIONNEMENT AFFICHEUR paramètre 09,10

9.2) CONNEXIONS SORTIES AUXILIAIRES Fig. N

9.3) CONNEXION CAPTEURS DE DÉTECTION / SÉCURITÉ AVEC VÉRIFICATION EN OUVERTURE ET FERMETURE Fig. P, Q

10) SÉLECTION TYPE DE BRAS Fig. H

11) GESTION DES PARAMÈTRES DE FONCTIONNEMENT COMMUTATEURS DIP

DIP	Logique	Défaut	Cocher le réglage accompli	Description
1	Type de bras	OFF	OFF	Articulé
			ON	Rigide
2	LOW-ENERGY	OFF	OFF	Normal
			ON	Low Energy *
3	PUSH & GO	OFF	OFF	Désactivé
			ON	Activé **
4	Modalité KEY	OFF	OFF	Bistable
			ON	Monostable
5	Type actionneur	OFF	OFF	VISTA SW MXL
		ON	ON	VISTA SW SXL
6	Type de fonctionnement	OFF	VISTA SW SXL: OFF	Fermeture à moteur
			VISTA SW SXL: ON	Fermeture à ressort
			VISTA SW MXL***: OFF	Fonctionnement continu
			VISTA SW MXL***: ON	Ouverture anti-panique
7	Type Fonctionnement 2	OFF	VISTA SW SXL****: OFF	Pas de réouverture en cas d'obstacle avec fermeture à ressort
			VISTA SW SXL****: ON	Réouverture en cas d'obstacle avec fermeture à ressort
			VISTA SW MXL*****: OFF	Batteries par présentes
			VISTA SW MXL*****: ON	Batteries présentes
8	Non utilisé	OFF		

* Ouverture avec vitesse réduite et temps de stationnement (temps stationnement handicapés) en utilisant la commande d'ouverture handicapés (sur entrée configurable) [AUX IN 1 en configurant le paramètre 15=0 (paragraphe Gestion paramètres de fonctionnement afficheur)] La fermeture successive s'accomplit à ressort avec gestion des obstacles

** Le déplacement manuel du vantail arrêté en position de fermeture provoque une manœuvre automatique d'ouverture et de fermeture

*** Mode anti-panique sur batterie

**** Réouverture à moteur en cas de collision pendant la fermeture à ressort

***** Utilisation batterie

ATTENTION : à chaque variation de DIP, validez avec une RÉINITIALISATION.

12) GESTION DES PARAMÈTRES DE FONCTIONNEMENT AFFICHEUR

PARAMÈTRE	DÉFINITION	MINI	MAXI	DÉFAUT	PERSONNELS	DESCRIPTION						
01	Vitesse ouverture (°/s)	20	70	60		Vitesse du moteur en ouverture						
02	Vitesse fermeture (°/s)	10	40	20		Vitesse du moteur en fermeture						
03	TCA [s]	0	60	0		Temps d'attente avant la fermeture automatique						
04	Temps de stationnement handicapés [s]	5	60	5		Temps d'attente avant la fermeture automatique en utilisant la commande d'ouverture handicapés ou en Low Energy						
05	VISTA SW SXL: Vitesse fermeture à ressort	1	9	5		Vitesse de fermeture à ressort (1=vitesse minimum, 9=vitesse maximum)						
	VISTA SW MXL: Anti-vent avec porte fermée	0	9	0		Règle la force anti-vent avec la porte fermée (0=anti-vent désactivé, 9=anti-vent maxi)						
06	Force ouverture et Force fermeture	1	9	5		Force exercée par le vantail en ouverture et en fermeture avant de générer une alarme obstacle (1=plus sensible, 9=moins sensible)						
07	Accélération et décélération	5	30	30		Vitesse d'accélération et de décélération						
08	Angle d'approche	10	40	20		Règle l'angle d'approche (la fermeture est 1/2 de l'ouverture)						
09	Tension serrure électrique	0	1	0		0 = sortie serrure électrique à 12 Vcc						
						1 = sortie serrure électrique à 24 Vcc						
10	Type serrure électrique	0	6	0		0 = pas utilisée						
						1 = A impulsion avec réarmement à la fermeture						
						2 = Magnétique normale (maglock) N.B. Les maglock ne peuvent être alimentés qu'en 24V ; configurez le paramètre Tension serrure électrique sur 24V.						
						3 = Magnétique fail safe						
						4 = Motorisée						
						5 = A impulsion avec réarmement à la libération de tension						
11	Temps de gestion serrure électrique Retard ouverture de déverrouillage serrure	0	9	2		Le temps dépend du type de serrure électrique: - A impulsion avec réarmement à la fermeture 50÷500 ms - Magnétique Fail safe 200÷2000 ms - Motorisée 500÷5000 ms - A impulsion avec réarmement à la libération de tension 100÷1000 ms						
						12	Pression fin de course fermeture	0	9	5		Force exercée par le vantail pour permettre l'accrochage de la serrure
						13	Unique/Master/Slave	0	2	0		0= Carte unique
												1 = Carte connectée comme Master
2 = Carte connectée comme Slave												
14	Verrouillage porte fermée avec moteur et serrure	0	3	3		0 = Désactivé						
						1 = Activé avec fonctionnement Radar interne						
						2 = Activé avec fonctionnement Radar fonctionnement standard						
						3 = Activé avec fonctionnement Radar internet et Radar fonctionnement standard						
15	Configuration entrée auxiliaire 1	0	12	0		0 = Entrée configurée come Ouverture Handicapés						
						1 = Entrée configurée come Ouverture d'urgence						
						2 = Entrée configurée comme Interverrouillage porte avec priorité						
						3 = Entrée configurée comme Interverrouillage porte sans priorité						
						4 = Entrée configurée comme Feedback déverrouillage serrure						
						5 = Entrée configurée comme Déverrouillage serrure						
						6 = Entrée configurée comme Commande unique avec mode de fonctionnement Master/Slave						
						7 = Entrée configurée comme Stand by Si elle est activée elle met la porte en stand by uniquement en position de fermeture						
						8 = Entrée configurée comme réveil par Stand by Si elle est activée elle rétablit le fonctionnement à la suite d'un Stand by						
						9 = Entrée configurée comme commande pas à pas au sens que impulsion pote s'ouvre et s'arrête ouverte en attente d'une autre impulsion pour la fermeture, toujours à l'aide de Radar Int ou Radar Ext						
						10 = Entrée configurée comme Stand -by temporaire Si elle activée elle met la porte en stand-by et celle-ci referme le ressort. Si elle désactivée elle rétablit le fonctionnement normal.						
						11 = entrée configuré comme type de fonctionnement manuel. Si elle activée le fonctionnement du sélecteur en tête est désactivé.						
12 = entrée configuré comme type de fonctionnement Stop fermé. Si elle activée le fonctionnement du sélecteur en tête est désactivé.												

MANUEL D'INSTALLATION

D812034 00100_03

PARAMÈTRE	DÉFINITION	MINI	MAXI	DÉFAUT	PERSONNELS	DESCRIPTION
16	Configuration entrée auxiliaire 2	0	12	1		0 = Entrée configurée come Ouverture Handicapés
						1 = Entrée configurée come Ouverture d'urgence
						2 = Entrée configurée comme Interverrouillage porte avec priorité
						3 = Entrée configurée comme Interverrouillage porte sans priorité
						4 = Entrée configurée comme Feedback déverrouillage serrure
						5 = Entrée configurée comme Déverrouillage serrure
						6 = Entrée configurée comme Commande unique avec mode de fonctionnement Master/Slave
						7 = Entrée configurée comme Stand by Si elle est activée elle met la porte en stand by uniquement en position de fermeture
						8) Entrée configurée comme réveil par Stand by Si elle est activée elle rétablit le fonctionnement à la suite d'un Stand by
						9 = Entrée configurée comme commande pas à pas au sens que impulsion pote s'ouvre et s'arrête ouverte en attente d'une autre impulsion pour la fermeture, toujours à l'aide de Radar Int ou Radar Ext
						10 = Entrée configurée comme Stand -by temporaire Si elle activée elle met la porte en stand-by et celle-ci referme le ressort. Si elle désactivée elle rétablit le fonctionnement normal.
						11 = entrée configuré comme type de fonctionnement manuel. Si elle activée le fonctionnement du sélecteur en tête est désactivé.
12 = entrée configuré comme type de fonctionnement Stop fermé. Si elle activée le fonctionnement du sélecteur en tête est désactive.						
17	Configuration sortie auxiliaire 1	0	5	0		0 = Sortie configurée comme Supervision capteurs
						1 = Sortie configurée comme Interverrouillage
						2 = Sortie configurée comme Etat Porte ouverte
						3 = Sortie configurée comme Etat Porte fermée
						4 = Sortie configurée comme Avarie
5 = Sortie configurée comme Répétition commande serrure						
18	Configuration sortie auxiliaire 2	0	5	1		0 = Sortie configurée comme Supervision capteurs
						1 = Sortie configurée comme Interverrouillage
						2= Sortie configurée comme Etat Porte ouverte
						3 = Sortie configurée comme Etat Porte fermée
						4 = Sortie configurée comme Avarie
5 = Sortie configurée comme Répétition commande serrure						
19	Non utilisé	0	0	0		Pas Utilisé, doit rester = 0
20	Angle d'exclusion sécurité ouverture [%]	0	40	0		Ange d'exclusion sécurité à l'ouverture, pour centrale par rapport à la course totale
21	Déphasage Ouverture Connexion Master/Slave [s]	0	100	0		Temps de retard à l'ouverture du moteur slave par rapport au moteur master Step de 100ms
22	Déphasage Fermeture Connexion Master/Slave [s]	0	100	0		Temps de retard à la fermeture du moteur 1master par rapport au moteur slave Step de 100ms
23	Polarité entrée PHOT OPEN	0	1	1		0 = NO Normalement ouvert
						1 = NC Normalement fermé
24	Polarité entrée PHOT CLOSE	0	1	1		0 = NO Normalement ouvert
						1 = NC Normalement fermé
25	Polarité entrée KEY	0	1	1		0 = NO Normalement ouvert
						1 = NC Normalement fermé
26	Polarité entrée RADAR EXT	0	1	0		0 = NO Normalement ouvert
						1 = NC Normalement fermé
27	Polarité entrée RADAR INT	0	1	0		0 = NO Normalement ouvert
						1 = NC Normalement fermé
28	Polarité entrée AUX IN 1	0	1	0		0 = NO Normalement ouvert
						1 = NC Normalement fermé

PARAMÈTRE	DÉFINITION	MINI	MAXI	DÉFAUT	PERSONNELS	DESCRIPTION
29	Polarité entrée AUX IN 2	0	1	0		0 = NO Normalement ouvert
						1 = NC Normalement fermé
30	Polarité entrée AUX OUT 1	0	1	0		0 = NO Normalement ouvert
						1 = NC Normalement fermé
31	Polarité entrée AUX OUT 2	0	1	0		0 = NO Normalement ouvert
						1 = NC Normalement fermé
32	Force pendant la remise à zéro	0	9	5		Règle la force du moteur à la première manœuvre après une remise à zéro (0 = force minimum, 9 = force maximum)
33	Niveau pourcentage de réduction de l'angle d'ouverture [%]	0	50	0		L'angle d'ouverture, pendant le fonctionnement normal, sera réduit par rapport à celui détecté pendant la procédure d'acquisition des butées de façon à permettre le fonctionnement en absence butée mécanique.
34	Montage sur linteau ou sur vantail	0	2	0		0 = Moteur installé sur linteau
						1 = Moteur installé sur vantail
						2 = Pas disponible
35	Ouverture handicapés	0	1	0		0 = la vitesse de mouvement avec commande d'ouverture « handicapés » est réduite
						1 = la vitesse de mouvement avec la commande d'ouverture « handicapés » est la même que les paramètres 01 et 02
36	Fonctionnement avec batterie (logique active uniquement avec Vista SW SXL)	0	2	0		0 = fonctionnement standard
						1 = fonctionnement continu
						2 = fonctionnement anti-panique
45	Essai	0	2	0		0 = Fonctionnement normal
						1 = Essai cyclique, ouvertures et fermetures automatiques
						2 = Essai cyclique intensif, ouvertures et fermetures automatiques
5d	Défaut				/	Ramène les paramètres aux valeurs par défaut et remet à zéro le trajet acquis. Procédure: 1 Sélectionner commande avec les touches [+] et [-] 2-Appuyer sur [ENT]; 3 Lorsque [-] s'affiche appuyer à nouveau sur [ENT] pendant 5 secondes pour valider. 4 Lorsque [-] disparaît lâcher la touche [ENT]
LP	Autoconfiguration				/	Acquisition du trajet : Procédure: 1 Sélectionner commande avec les touches [+] et [-] 2-Appuyer sur [ENT]; 3 Lorsque [-] s'affiche appuyer à nouveau sur [ENT] pendant 5 secondes pour valider. 4 Lorsque [-] disparaît lâcher la touche [ENT]
LS	Acquisition des capteurs supervisés					Acquisition des capteurs supervisés. Procédure: 1 Sélectionner commande avec les touches [+] et [-] 2-Appuyer sur [ENT]; 3 Lorsque [-] s'affiche appuyer à nouveau sur [ENT] pendant 5 secondes pour valider. 4 Lorsque [-] disparaît lâcher la touche [ENT] 5 Au terme de l'acquisition confirmer avec [ENT] les capteurs détectés ou [ESC] pour l'annuler.

13) MODE DE FONCTIONNEMENT PORTE (Avec VISTA SEL ou interrupteur de sélection logiques) Fig. O

RADAR EXTERNE Seule l'entrée RADAR EXT de la carte électronique de contrôle fait l'objet d'un monitoring.

Un signal provenant d'un capteur branché sur cette entrée provoque l'ouverture et ensuite la fermeture du vantail.

La serrure électrique, s'il y en a une, verrouille le vantail chaque fois qu'elle atteint la position de fermeture complète.

RADAR INTERNE : Seule l'entrée RADAR INT de la carte électronique de contrôle fait l'objet d'un monitoring.

Un signal provenant d'un capteur branché sur cette entrée provoque l'ouverture et ensuite la fermeture du vantail.

La serrure électrique, s'il y en a une, verrouille le vantail chaque fois qu'elle atteint la position de fermeture complète.

RADAR FONCTIONNEMENT STANDARD: Les deux entrées RADAR EXT et RADAR INT de la carte électronique de contrôle font l'objet d'un monitoring. Un signal provenant d'un capteur branché sur l'une de ces entrées provoque l'ouverture et ensuite la fermeture du vantail. La serrure électrique, s'il y en a une, verrouille le vantail chaque fois qu'elle atteint la position de fermeture complète.

PORTE FERMÉE LE JOUR: La porte est verrouillée en état fermé. Fonction anti-panique active si activée.

L'automatisation commande la fermeture complète du vantail. Dans cette logique les entrées RADAR EXT et RADAR INT de la carte électronique de contrôle ne font pas l'objet d'un

monitorage; la serrure électrique, s'il y en a une, verrouille le vantail.

PORTE FERMÉE LA NUIT: La porte est verrouillée en état fermé. Fonction anti-panique non active si activée.

L'automatisation commande la fermeture complète du vantail. Dans cette logique les entrées RADAR EXT et RADAR INT de la carte électronique de contrôle ne font pas l'objet d'un

monitorage; la serrure électrique, s'il y en a une, verrouille le vantail.

PORTE COMPLÈTEMENT OUVERTE: La porte est verrouillée dans l'état ouvert. L'automatisation commande l'ouverture complète du vantail. Dans cette logique les entrées RADAR EXT et RADAR INT de la carte électronique de contrôle ne font pas l'objet d'un monitoring.

PORTE AVEC OUVERTURE MANUELLE: Dans cette logique les commandes connectées sur RADAR EXT et RADAR INT sont désactivées. L'ouverture et la fermeture sont manuelles. Le capteur de sécurité à l'ouverture et celui à la fermeture ne sont actifs qu'en cas d'ouverture à moteur pour handicapés.

14) MISE EN SERVICE

1. Interrupteur alimentation sur 0, Fig. O.
2. Vérifier à nouveau si es interrupteurs Dip ont été correctement configurés, en particulier le 1 et le 5.
3. Vérifier à nouveau si les contacts KEY, PHOT CLOSE, et PHOT OPEN sont correctement connectés ou, s'ils ne sont pas utilisés, connectés sur COM.
4. Mettre sous tension l'automatisation
5. Commuter l'interrupteur alimentation sur 1, Fig. O.
6. Vérifier si E6 apparaît sur l'afficheur
7. Configurer le cavalier pour voir correctement sur l'afficheur, Fig. AD
8. Si une serrure électrique est installée, configurer le paramètre 10
9. Accomplir l'Acquisition des capteurs supervisés. En appuyant sur les touches [+] et [-] sélectionner LD; appuyer sur [ENT] Quand [-] s'affiche appuyer à nouveau sur [ENT] pendant 5 secondes pour valider la commande; lorsque [-] disparaît lâcher la touche [ENT]. Confirmer avec [ENT] les capteurs détectés ou annuler l'acquisition en appuyant sur [ESC].
10. Procéder à l'autoconfiguration. En appuyant sur les touches [+] et [-] sélectionner LP; appuyer sur [ENT] Lorsque [-] s'affiche appuyer à nouveau sur [ENT] pendant 5 secondes pour valider la commande; lorsque [-] disparaît lâcher la touche [ENT] La porte s'ouvre et le cycle d'auto-apprentissage commence.

ATTENTION : Pendant l'ouverture de la porte, verrouiller le vantail dans la position où l'on veut avoir le fin de course pour définir l'ampleur maximum de l'ouverture. Immédiatement après, la porte se ferme complètement et CL clignote sur l'afficheur.

Lorsque la porte atteint complètement la position de fermeture et que CL ne clignote plus, on peut essayer le fonctionnement de l'automatisation en appuyant sur la touche [ENT]: la porte s'ouvre et se ferme normalement.

L'angle d'ouverture, pendant le fonctionnement normal, sera réduit par rapport à celui détecté pendant la procédure d'acquisition des destinations de façon à permettre le fonctionnement en l'absence de fin de course mécanique.

A chaque allumage (manœuvre de REMISE À ZÉRO) à la première commande l'automatisation essaie d'atteindre la position d'ouverture complète et de fermeture successive à une vitesse réduite.

15) SÉLECTION DU NIVEAU DE FREINAGE (uniquement pour VISTA SW SXL) Fig. I

16) INTERRUPTEUR DE SÉLECTION LOGIQUES Fig. O

On peut non seulement gérer le sélecteur des logiques mais aussi connecter un interrupteur de sélection des logiques à touche, qui permet de sélectionner les trois logiques principales:

- Porte avec Ouverture manuelle
- Radar fonctionnement standard
- Porte ouverture complète

La présence du sélecteur des logiques qui désactive le fonctionnement de l'interrupteur de sélection des logiques à touche

17) INSTALLATION DES BATTERIES (option uniquement pour VISTA SW MXL) Fig. S

1. Monter les batteries.
2. Brancher les batteries sur la carte électronique
3. Accrocher la carte du charmeur de batteries sur la carte électronique
4. Configurer le commutateur Dip 7=ON le commutateur Dip 6 (OFF_= fonctionnement continu ou ON=Ouverture anti-panique)

18) GESTION DE LA SERRURE ÉLECTRIQUE

On a prévu la compatibilité avec les types suivants de serrure électrique, configurable avec le paramètre 10 (cf. le paragraphe Gestion paramètres de fonctionnement afficheur).

Légendes

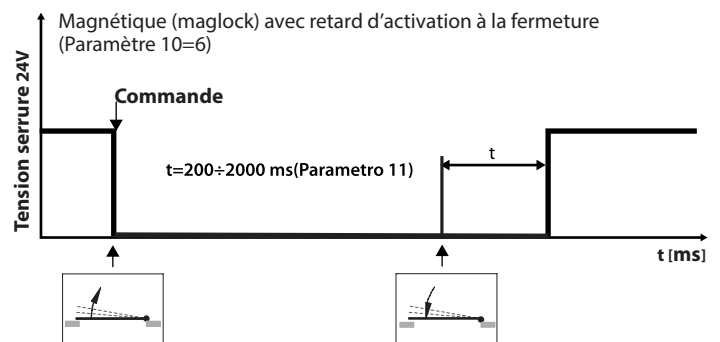
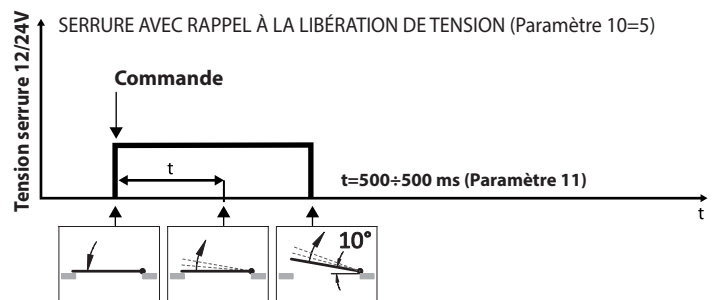
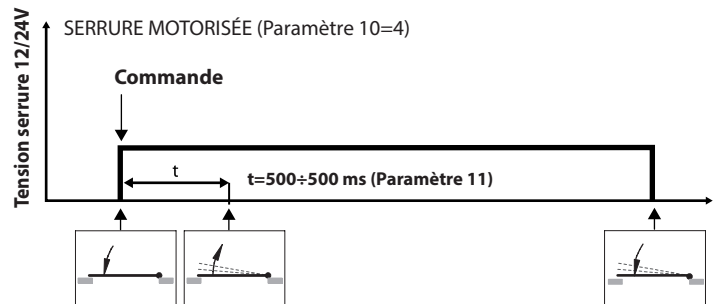
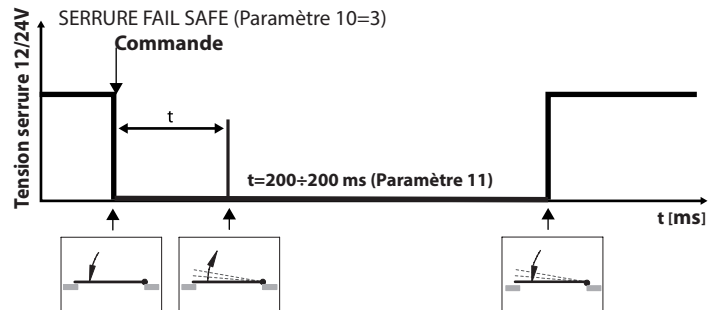
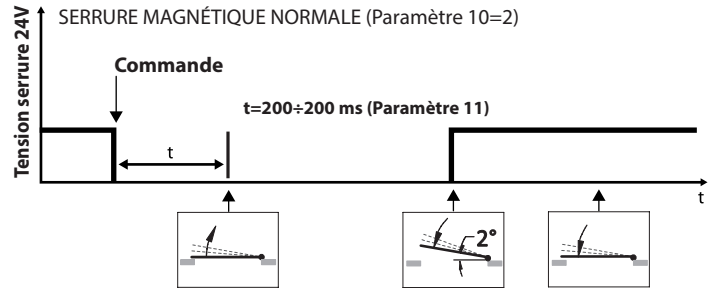
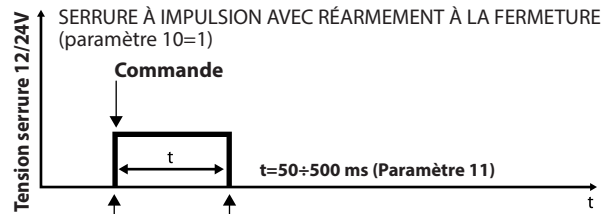
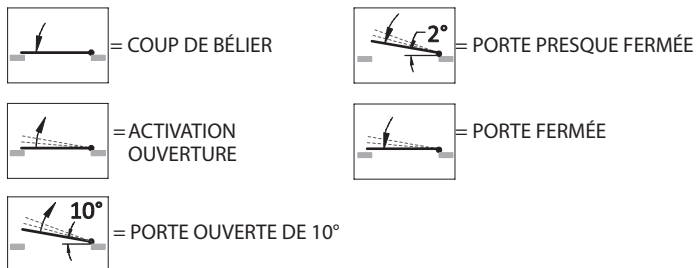

On peut gérer directement les serrures électriques de 12 et 24 Vcc configurables avec le paramètre i9 (cf. par. Gestion paramètres de fonctionnement afficheur) La puissance maximum prévue pour la serrure électrique est 15 W	
On peut gérer une commande de feedback de la serrure qui indique la condition de déverrouillage et active le mouvement. Avec la logique de gestion combinée avec le paramètre de temps, lorsque la commande est impartie la centrale attend l'autorisation de la serrure et si elle n'arrive pas avant le délai maximum celle-ci ouvre la porte] configurable avec les paramètres i5 et i6 (cf. Paragraphe Gestion paramètres de fonctionnement afficheur).	
On peut, selon le type de serrure électrique, modifier la durée de l'impulsion d'activation ou le retard de la commande de déverrouillage de la serrure au début du mouvement. Le paramètre a un sens et une plage de réglage qui varie selon le type de serrure sélectionnée [configurable avec le paramètre i1 (cf. par. Gestion paramètres de fonctionnement afficheur)	
À IMPULSION AVEC RÉARMEMENT À LA FERMETURE	définit la durée de l'impulsion de déverrouillage. Le mouvement du vantail commence l'activation du signal de feedback ou à la fin de l'impulsion.
MAGNÉTIQUE (avec et sans verrou)	définit le retard maximum de la commande de déverrouillage au début du mouvement. Le signal de déverrouillage reste actif jusqu'à ce que la porte se referme.
MOTORIZÉE	définit le retard maximum de la commande de déverrouillage au début du mouvement. Le signal de déverrouillage reste actif jusqu'à ce que la porte se referme.
À IMPULSION AVEC RÉARMEMENT À LA LIBÉRATION DE LA TENSION	définit la durée de l'impulsion de déverrouillage. Le mouvement du vantail commence l'activation du signal de feedback ou à la fin de l'impulsion. La tension est en outre maintenue sur la serrure jusqu'à l'ouverture de la porte d'environ 10°
MAGNÉTIQUE (maglock) avec retard d'activation à la fermeture	Définit le retard maximum de la commande de réarmement une fois que la porte s'est refermée.
Pour garantir la fermeture de la serrure électrique on peut régler la force de fermeture [configurable avec le paramètre i2 (cf. par. Gestion paramètres de fonctionnement afficheur)]	
Possibilité d'utiliser une des entrées auxiliaires comme commande de déverrouillage manuel de la serrure qui travaille en parallèle avec la commande de déverrouillage automatique, utilisée pour ouvrir la porte en mode manuel. Configurable avec les paramètres i5 et i6 (cf. par. Gestion paramètre de fonctionnement afficheur)	

19) VISTA SW MASTER/SLAVE

La VISTA SW Master/Slave est une connexion entre deux automatisations pour vantail à double battant. On peut réaliser cette connexion de deux façons, Fig. T:

- avec deux VISTA SW inique, chacun monté sur un vantail mais en prédisposant la connexion entre les deux
- avec deux VISTA uniques réunis entre eux par une lit rallonge (TSWP XL) Fig. U:
 - Retirer les deux flancs des deux automatisations.
 - Connecter les deux entretoises latérales sur l'entretoise centrale du kit en utilisant les deux têtes d'union (Fig. U).
 - Brancher les interrupteurs du flanc sur le tableau de commande en utilisant le câblage qui se trouve dans le kit.

19.1) CONNEXION DES CARTES

A travers une connexion entre les borniers du sélecteur, elles dialoguent entre elles et échangent les informations nécessaires au bon fonctionnement des vantaux doubles. Le concept de base consiste à définir une carte Master qui élabore la logique de fonctionnement et une carte Slave qui exécute les commandes imparties par la master.

ATTENTION : dans les deux cas, définir avant de procéder aux connexions le vantail Master et le vantail Slave.

VANTAIL MASTER: le premier qui s'ouvre, le dernier qui se referme (en cas de déphasage)

VANTAIL SLAVE: le dernier qui s'ouvre, le premier qui se referme (en cas de déphasage)

Brancher les deux borniers du sélecteur pour garantir la communication entre les deux cartes et le bon fonctionnement. des deux automatisations (Fig. AA)

19.2) CONFIGURATION DES CARTES

- Sur la carte MASTER configurer le paramètre 13=1
- Sur la carte SLAVE configurer le paramètre 13=2

ATTENTION : les deux automatisations doivent être connectées sur la même branche d'alimentation et il ne faut intercaler ni interrupteur ni fusible entre les deux actionneurs. Brancher les éventuels dispositifs périphériques présents PHOT CLOSE, KEY, RADAR EXT et RADAR INT, uniquement sur la carte MASTER. Les capteurs de sécurité (PHOT OPEN et PHOT CLOSE) doivent être branchés et gérés séparément sur les deux cartes.

- Vantail SYNCHRONE: configurer uniquement sur la carte MASTER le paramètre 21=0 et le paramètre 22=0
- Vantail NON SYNCHRONE: configurer uniquement sur la carte MASTER le paramètre 21 et le paramètre 22 sur ne valeur supérieure à 0

Pour mettre en service les automatisations répéter les opérations présentes au paragraphe Mise en service en veillant à ce que l'autoconfiguration soit accomplie par la carte configurée comme MASTER

ATTENTION : lorsque la manœuvre d'autoconfiguration commence la porte Master part en premier. Il faut donc arrêter le vantail avec l'ouverture maximum désirée. Immédiatement après la porte Slave commence à bouger et il faut aussi l'arrêter à l'ouverture maximum voulue. Immédiatement après, les deux portes se ferment complètement et CL clignote sur l'afficheur. Lorsque les deux vantaux seront fermés CL restera fixement éclairé et la porte sera prête à fonctionner. L'inversion (RADAR EXT ou INT, PHOT OPEN et PHOT CLOSE, anti-écrasement) a lieu en même temps pour les deux vantaux.

Le pilotage de la serrure électrique avec ses logiques de fonctionnement est autorisé sur les deux cartes exactement comme dans le cas des automatisations inique.

Le fonctionnement Push&Go est activable sur les deux automatisations exactement avec la même modalité que sur les automatisations uniques. La détection d'une tentative d'ouverture par l'une quelconque des deux automatisations provoque l'ouverture des deux vantaux.

Les systèmes anti-écrasement et de détection des obstacles sont gérés séparément et indépendamment par les deux cartes.

Si une carte détecte un système anti-écrasement en fermeture, elle interrompt le mouvement des deux vantaux et les porte lentement en ouverture complète. Si une carte détecte un système anti-écrasement en ouverture, elle interrompt le mouvement du vantail intéressé et l'amène lentement en fermeture complète. L'autre vantail qui aura atteint l'ouverture complète, attendra le vantail intéressé avant de procéder à la fermeture.

20) CONNEXION ET UTILISATION INTERVERROUILLAGE

La centrale de l'automatisation VISTA SW est prédisposée pour fonctionner en mode interverrouillé à travers la connexion sur une centrale électronique de la même famille. En fonctionnement interverrouillé l'ouverture d'une porte ne peut avoir lieu que si l'autre n'est pas en mouvement. Pour interverrouiller deux automatisations procéder de la sorte :

(Fig. AB):

- brancher la borne AUX IN 1 de la carte AVEC PRIORITÉ sur la borne AUX OUT 1 – A de la carte SANS PRIORITÉ
- brancher la borne COM de la carte AVEC PRIORITÉ sur la borne AUX OUT 1 – B de la carte SANS PRIORITÉ
- brancher la borne AUX OUT 1 de la carte AVEC PRIORITÉ sur la borne AUX IN 1 de la carte SANS PRIORITÉ
- brancher la borne AUX OUT 1 B de la carte AVEC PRIORITÉ sur la borne COM de la carte SANS PRIORITÉ

Utiliser pour la connexion un câble blindé 4x0,22 et ne pas connecter l'écran.

En présence de demandes d'ouverture provenant des capteurs en même temps sur les deux portes, il faut fixer une priorité d'ouverture pour faire cela configurer une porte en mode AVEC PRIORITÉ et l'autre en mode SANS PRIORITÉ en configurant à partir de chaque afficheur (cf. par Gestion paramètres de fonctionnement afficheur).

- Configurer sur la carte AVEC PRIORITÉ le paramètre 15=2 ;
- Configurer sur la carte AVEC PRIORITÉ le paramètre 17=1 ;
- Configurer sur la carte SANS PRIORITÉ le paramètre 15=3 ;
- Configurer sur la carte SANS PRIORITÉ le paramètre 17=1 ;

En cas de signaux d'ouverture simultanés la porte sélectionnée comme AVEC PRIORITÉ s'ouvre.

ATTENTION : Retirer le cavalier placé près du bornier sur le côté du connecteur AUX OUT q, sur la carte avec priorité et sur la carte sans priorité (Fig. AB).

Fig. AD

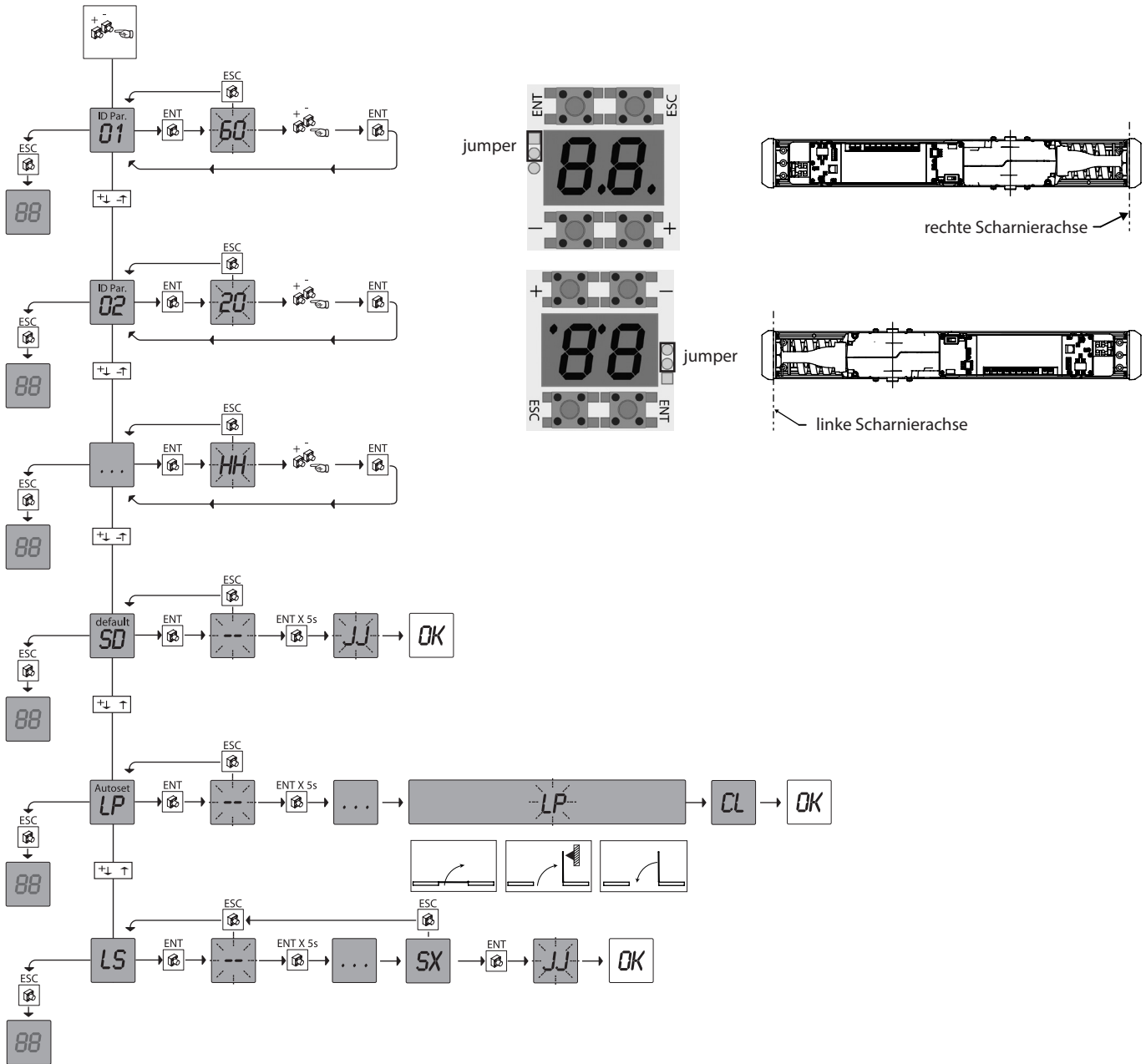

Diagnose und Anzeigen		
	Anzeigen	Beschreibungen
oP	ununterbrochen an	Tür offen
	Blinkleuchte	Tür in Öffnung
cL	ununterbrochen an	Tür geschlossen
	Blinkleuchte	Tür in Schließung
E 1	ununterbrochen an	Fehler keine Initialisierung der Systemparameter (Selbstlernen). Autoset-Verfahren erneut durchführen, Menü LP
E2	ununterbrochen an	Fehler bei Auswahl des Typ der Automatisierung (DIP 5), des Typs des Arms (DIP 1 oder der Einstellung des Arms auf der Karte passive Bremse)
E3/E4	ununterbrochen an	Fehler Überschreitung des max. Stroms (OVER CURRENT)
E6	ununterbrochen an	Fehler keine Initialisierung der überwachten Sensoren. Verfahren zur automatischen Erfassung der überwachten Sensoren LS erneut durchführen
E8	ununterbrochen an	Fehler keine Verbindung Encoder
So	ununterbrochen an	kein überwachter Sensor erfasst.
S 1	ununterbrochen an	überwachter Sensor bei Öffnung erfasst, an Eingang Phot Op.
	Blinkleuchte	Sicherheitstest an Sensor bei Öffnung fehlgeschlagen.
S2	ununterbrochen an	überwachter Sensor bei Schließung erfasst, an Eingang Phot Cl.
	Blinkleuchte	Sicherheitstest an Sensor bei Schließung fehlgeschlagen.
S3	ununterbrochen an	überwachter Sensor bei Öffnung und Schließung erfasst, an Eingängen Phot Op e Phot Cl.
	Blinkleuchte	Sicherheitstest an Sensoren bei Öffnung und Schließung fehlgeschlagen.
S4	ununterbrochen an	Stop. Die Tür wurde in der Phase der Öffnung durch den Eingriff einer Sicherheitsvorrichtung angehalten
Fr	ununterbrochen an	Eingang Standby vorübergehend aktiv

ACHTUNG! Wichtige Hinweise zur Sicherheit. Bitte lesen und befolgen Sie aufmerksam die Hinweise sowie die Bedienungsanleitung, die das Produkt begleitet, denn eine falsche Installation des Produkts kann zu Verletzungen von Menschen und Tieren sowie zu Sachschäden führen. Sie liefern wichtige Hinweise zur Sicherheit, zur Installation, zur Benutzung und zur Wartung. Bewahren Sie die Anweisungen auf, um sie der technischen Dokumentation hinzuzufügen und sie später konsultieren zu können.

1) ALLGEMEINE SICHERHEIT

Dieses Produkt wurde ausschließlich für die in der vorliegenden Dokumentation angegebene Verwendung konzipiert und gefertigt. Andere Verwendungen können zu Beschädigungen des Produkts sowie zu Gefahren führen.

-Die Konstruktionsmaterialien der Maschine und die Installation müssen wo anwendbar den folgenden EU-Richtlinien entsprechen: 2004/108, 2006/95, 2006/42, 89/106, 99/05 sowie den nachfolgenden Abänderungen. In allen Ländern außerhalb der Europäischen Union sollten außer den geltenden nationalen Bestimmungen auch die vorgenannten Normen zur Gewährleistung der Sicherheit befolgt werden.

-Die Firma, die dieses Produkt herstellt (im Folgenden die „Firma“) lehnt jegliche Haftung für Schäden ab, sind zurückzuführen sind auf eine unsachgemäße Benutzung, die von der in der vorliegenden Dokumentation verschieden ist, auf die Nichtbeachtung des Prinzips der sachgerechten Ausführung bei den Türen, Toren usw. oder Verformungen, die während der Benutzung auftreten können.

-Die Installation muss von Fachpersonal (professioneller Installateur gemäß EN12635) unter Beachtung der Regeln der guten Technik sowie der geltenden Normen vorgenommen werden.

-Nehmen Sie vor der Installation des Produkts allen strukturellen Änderungen der Sicherheitselemente sowie der Schutz- und Abtrennvorrichtungen aller Bereiche mit Quetschungs- und Abtrenngfahr sowie allgemeinen Gefahren gemäß den Bestimmungen der Normen EN 16005 oder der eventuellen lokalen Installationsnormen vor. Stellen Sie sicher, dass die gesamte Struktur die Anforderungen an Robustheit und Stabilität erfüllt.

-Vor der Installation muss die Unversehrtheit des Produkts überprüft werden.

-Die Firma haftet nicht für die Folgen der Nichtbeachtung der Regeln der guten Technik bei der Konstruktion und der Wartung der zu motorisierenden Tür- und Fensterrahmen sowie für Verformungen, die sich während der Benutzung ergeben.

-Stellen Sie bei der Installation sicher, dass das angegebene Temperaturintervall mit dem Installationsort der Automatisierung kompatibel ist.

-Installieren Sie das Produkt nicht in einer explosionsgefährdeten Umgebung. Das Vorhandensein von entzündlichen Gasen stellt eine große Gefahr für die Sicherheit dar.

-Unterbrechen Sie vor sämtlichen Eingriffen an der Anlage die Stromversorgung. Klemmen Sie falls vorhanden auch die eventuellen Pufferbatterien ab.

-Stellen Sie vor der Ausführung des elektrischen Anschlusses sicher, dass die Daten auf dem Typenschild mit denen des Stromnetzes übereinstimmen und, dass der elektrischen Anlage ein Differentialschalter sowie ein angemessener Schutz gegen Überstrom vorgeschaltet sind. Schalten Sie der Stromversorgung der Automatisierung einen Schalter oder einen allpoligen thermomagnetischen Schutzschalter mit einer Kontaktöffnung vor, die den geltenden gesetzlichen Bestimmungen entsprechen.

-Stellen Sie sicher, dass der Stromversorgung ein Differentialschalter mit einer Eingriffsschwelle von nicht mehr als 0,03 A vorgeschaltet ist, der den geltenden Normen entspricht.

-Stellen Sie sicher, dass die Anlage ordnungsgemäß geerdet wird: Schließen Sie alle Metallteile der Schließvorrichtung (Türen, Tore usw.) und alle Komponenten der Anlage an, die eine Erdungsklemme aufweisen.

-Die Installation muss unter Verwendung von Sicherheits- und Steuerungsvorrichtungen vorgenommen werden, die der Norm EN 12978 und EN 16005 entsprechen.

-Die Aufprallkräfte können durch die Verwendung von verformbaren Leisten reduziert werden.

-Verwenden Sie elektrosensible oder druckempfindliche Vorrichtungen, falls die Aufprallkräfte die von den Normen vorgesehenen Werte überschreiten.

-Wenden Sie alle Sicherheitsvorrichtungen (Fotozellen, Sensoren usw.) an, die zum Schutz des Gefahrenbereiches gegen Aufprall, Quetschung, Erfassung und Abtrennung von Gliedmaßen erforderlich sind. Berücksichtigen Sie die geltenden Normen und Richtlinien, die Regeln der guten Technik, die Einsatzweise, die Installationsumgebung, die Betriebsweise sowie die vom System entwickelten Kräfte.

-Bringen Sie die von den geltenden Normen zur Ausweisung von Gefahrenbereichen (die Restrisiken) die vorgesehenen Signale an. Alle Installationen müssen wie folgt sein.

-Bringen Sie nach Abschluss der Installation ein Typenschild an der Tür bzw. am Tor an.

-Falls die Automatisierung auf einer Höhe von weniger als 2,5 m installiert wird oder zugänglich ist, muss ein angemessener Schutz der elektrischen und mechanischen Bauteile gewährleistet werden.

-Installieren Sie alle feststehenden Bedienelemente so, dass sie keine Gefahren erzeugen und fern von beweglichen Bauteilen. Insbesondere die Totmannvorrichtungen müssen mit direkter Sicht auf den geführten Teil positioniert werden und falls sie keinen Schlüssel aufweisen, müssen sie in einer Höhe von mindestens 1,5 m installiert werden, sodass sie für das Publikum zugänglich sind.

-Bringen Sie einen Aufkleber, der die Funktionsweise der manuellen Entsperrung der Automatisierung angibt, in der Nähe des Manöverorgans an.

-Stellen Sie sicher, dass während des Manövers mechanische Risiken wie Quetschung, Abtrennung und Erfassung zwischen dem geführten Bauteil und dem feststehenden Bauteil vermieden werden.

-Stellen Sie nach der Installation sicher, dass der Motor der Automatisierung richtig eingestellt worden ist und, dass die Schutzsysteme den Betrieb ordnungsgemäß blockieren.

-Verwenden Sie bei allen Wartungs- und Reparaturarbeiten ausschließlich Originalersatzteile. Die Firma haftet nicht für die Sicherheit und den ordnungsgemäßen Betrieb der Automatik, falls Komponenten von anderen Herstellern verwendet werden.

-Nehmen Sie keine Änderungen an den Komponenten der Automatik vor, die von der Firma nicht ausdrücklich genehmigt werden.

-Unterweisen Sie die Benutzer der Anlage hinsichtlich der angewendeten Steuerungssysteme sowie des manuellen Manövers zur Öffnung im Notfall. Händigen Sie das Handbuch dem Endanwender aus.

-Entsorgen Sie die Verpackungsmaterialien (Plastik, Karton, Styropor usw.) unter Beachtung der geltenden Bestimmungen. Halten Sie Plastiktüten und Styropor von Kindern fern.

ANSCHLÜSSE

ACHTUNG! Verwenden Sie für den Anschluss an das Stromnetz: ein mehradriges Kabel mit einem Mindestquerschnitt von 5 x 1,5 mm² oder 4 x 1,5 mm² für die Drehstromspeisung oder 3 x 1,5 mm² für die einphasige Speisung (das Kabel kann zum Beispiel dem Typ H05 VV-F mit Querschnitt von 4 x 1,5 mm² entsprechen). Verwenden Sie für den Anschluss der Zusatzanlage Leiter mit einem Mindestquerschnitt von 0,5 mm².

-Verwenden Sie ausschließlich Tasten mit einer Schaltleistung von mindestens 10 A – 250 V.

-Die Leiter müssen in der Nähe der Klemmen zusätzlich befestigt werden (zum Beispiel mit Kabelbindern), um die spannungsführenden Bauteile von den Bauteilen mit niedriger Sicherheitsspannung zu trennen.

Das Netzkabel muss bei der Installation so abisoliert werden, dass der Erdungsleiter an die entsprechende Klemme angeschlossen werden kann. Dabei sollten die beiden anderen Leiter so kurz wie möglich gelassen werden. Der Erdungsleiter muss der letzte sein, der sich löst, falls das Kabel Zug ausgesetzt wird.

ACHTUNG! Die Leiter mit sehr niedriger Sicherheitsspannung müssen von den Leitern mit niedriger Spannung getrennt verlegt werden.

Der Zugang zu den spannungsführenden Bauteilen darf ausschließlich für Fachpersonal (professioneller Installateur) möglich sein.

ÜBERPRÜFUNG UND WARTUNG DER AUTOMATISIERUNG

Nehmen Sie vor der Inbetriebnahme der Automatisierung sowie während der Wartungseingriffe eine sorgfältige Kontrolle der folgenden Punkte vor:

-Stellen Sie sicher, dass alle Komponenten sicher befestigt worden sind.

-Überprüfen Sie das Starten und das Anhalten mit manueller Steuerung.

-Überprüfen Sie die normale oder die individuell angepasste Funktionsweise.

-Kontrollieren Sie den ordnungsgemäßen Betrieb aller Sicherheitsvorrichtungen sowie die korrekte Einstellung der Quetschschutzeinrichtung (falls vorhanden).

-Die Aufprallkräfte können durch die Verwendung von verformbaren Leisten reduziert werden.

-Überprüfen Sie die Funktionsweise des Notfallmanövers, falls vorgesehen.

-Überprüfen Sie die Öffnung und die Schließung mit angeschlossenen Steuervorrichtungen.

-Überprüfen Sie die elektrischen Anschlüsse und die Verkabelung sowie insbesondere den Zustand der Isolierungen und der Kabeldurchführungen.

-Nehmen Sie bei der Wartung die Reinigung der Optiken der Sensoren vor.

-Aktivieren Sie für Zeiträume, in denen die Automatisierung außer Betrieb ist, die Notfallentriegelung (siehe Abschnitt "NOTFALLMANÖVER") um den geführten Teil zu entkoppeln und so das Öffnen und Schließen der Tür von Hand zu gestatten.

-Falls das Netzkabel beschädigt ist, muss es vom Hersteller, von dessen Kundendienst oder von ähnlich qualifiziertem Personal ausgewechselt werden, um alle Risiken zu vermeiden.

-Die so wie oben beschriebene Wartung muss mit einer mindestens jährlichen Regelmäßigkeit oder kürzeren Zeitintervallen wiederholt werden, falls die Eigenschaften des Installationsortes dies verlangen sollten.

-Die so wie oben beschriebene Wartung muss mit einer mindestens jährlichen Regelmäßigkeit oder kürzeren Zeitintervallen wiederholt werden, falls die Eigenschaften des Installationsortes dies verlangen sollten.

ACHTUNG!

Die Motorisierung dient zur Vereinfachung der Benutzung des Tors bzw. der Tür und sie löst keine Installations- oder Wartungsmängel.



VERSCHROTTUNG

Die Entsorgung der Materialien muss unter Beachtung der geltenden Normen erfolgen. Bitte werfen Sie Ihr Altgerät oder die leeren Batterien nicht in den Haushaltsabfall. Sie sind verantwortlich für die ordnungsgemäße Entsorgung Ihrer elektrischen oder elektronischen Altgeräte durch eine offizielle Sammelstelle.

ENTSORGUNG

Falls die Automatisierung ausgebaut wird, um an einem anderen Ort wieder eingebaut zu werden, muss Folgendes beachtet werden:

-Unterbrechen Sie die Stromversorgung und klemmen Sie die gesamte elektrische Anlage ab.

-Entfernen Sie den Trieb von der Befestigungsbasis.

-Bauen Sie sämtliche Komponenten der Installation ab.

-Nehmen Sie die Ersetzung der Bauteile vor, die nicht ausgebaut werden können oder beschädigt sind.

DIE KONFORMITÄTSEKTLÄRUNG KANN AUF DER FOLGENDEN WEBSEITEKONSULTIERT WERDEN: WWW.BFT.IT, IM BEREICH PRODUKTE

Alles, was im Installationshandbuch nicht ausdrücklich vorgesehen ist, ist untersagt. Der ordnungsgemäße Betrieb des Triebes kann nur garantiert werden, wenn alle angegebenen Daten eingehalten werden. Die Firma haftet nicht für Schäden, die auf die Nichtbeachtung der Hinweise im vorliegenden Handbuch zurückzuführen sind.

Unter Beibehaltung der wesentlichen Eigenschaften des Produktes kann die Firma jederzeit und ohne Verpflichtung zur Aktualisierung des vorliegenden Handbuches Änderungen zur technischen, konstruktiven oder handelstechnischen Verbesserung vornehmen.

1) ALLGEMEINES

Motorgetriebe Querstrebe für automatische angeschlagene Türen, komplett mit Bedientafel. Zubehörartikel für die Realisierung einer vollständigen Installation verfügbar.

2) TECHNISCHE EIGENSCHAFTEN

MECHANISCHE EIGENSCHAFTEN	
Breite Flügel	min. 700mm max. 1400mm
Gewicht Flügel	siehe Fig. R
Öffnungsgeschwindigkeit	max. 70°/s - min. 20°/s (3 - 6 Sek.)
Schließungsgeschwindigkeit	max. 40°/s - min. 10°/s (4 - 15 Sek.)
Max. Öffnungswinkel	110°
Abmessung Querstrebe	Siehe Fig. B
Gewicht des Triebs	11 kg
ELEKTRISCHE EIGENSCHAFTEN	
Stromversorgung	220 - 230V~ ±10%, 50/60 Hz einphasig
Sicherungen	siehe Fig. G
Stromversorgung Zubehör	15Vdc - max. 12W
Nennleistung	85W
Temperaturbereich	von -10°C bis + 50°C (in Verkleidung)
Betriebszyklus	kontinuierlich bei 25°C
Quetschungsschutz	Quetschungsschutz bei Vorhandensein von Hindernissen
Notfallbatterie	(Sonderausstattung) 2 x 12V 1.2Ah
Schutzgrad	IP 40

3) VORBEREITUNG DER ELEKTRISCHEN ANLAGE

Führen Sie die elektrische Anlage (Fig. A) unter Beachtung der geltenden Normen aus. Halten Sie die Anschlüsse der Netzspannung von den Niederspannungsanschlüssen (Fotozellen, Tastschienen, Steuervorrichtungen usw.) getrennt. Halten Sie die Anschlüsse der Stromversorgung von den Niederspannungs-Sicherheitsschaltungen fern.

4) IDENTIFIZIERUNG DER BAUTEILE Fig. 1

Die Automatisierung VISTA SW besteht aus:

1. Tragende Querstrebe aus Aluminium
2. Stromversorgung
3. Steuerungseinheit mit Mikroprozessor
4. Gleichstrom-Getriebemotor
5. Seitenteil Seite Stromversorgung
6. Seitenteil Seite Getriebemotor
7. Abdeckung aus eloxiertem Aluminium

Zur Vervollständigung der Installation sind die folgenden Zubehörartikel verfügbar:

8. BBV SW MXL Notfallbatteriekit nur für VISTA SW MXL
9. VISTA SEL SW Tastfeld mit digitalen Funktionen
10. EXT ASW XL 30-50-70-90 Anschlüsse Arm
11. TSWP XL DOPPELTE PROFILE VISTA SW (siehe FIG. U)
12. ASW XL ART
13. ASW XL ARTL
14. ASW XL

5) BEFESTIGUNGSWEISE

- Ausbau von Komponenten Fig. 1
- Befestigung der tragende Querstrebe Fig. 2
- Kabeldurchführung Fig. B
- Wiedereinbau von Komponenten Fig. 1

7) MÖGLICHE INSTALLATIONEN Fig. C

- Mit SCHLITTENARM, zum Ziehen, verwendet, wenn die Automatisierung auf der gleichen Öffnungsseite der Tür installiert wird).
- mit GELENKARM, zum Schieben, verwendet, wenn die Automatisierung auf der der Öffnungsseite entgegengesetzten Seite der Tür installiert wird).

7.1) INSTALLATION MIT SCHLITTENARM Fig. D

- D1. Assembler le bras et le fixer sur l'arbre de sortie de l'actionneur. Befestigen Sie die Führung auf dem Flügel.
- D2. Assembler le bras et le fixer sur l'arbre de sortie de l'actionneur. Montieren Sie die Führung.
- D3. Assembler le bras et le fixer sur l'arbre de sortie de l'actionneur. n e h m e n Sie den Arm ab, ziehen Sie den Armschluss ab, drehen Sie ihn um 1 oder 2 Zähne in Richtung Schließung Tür und setzen Sie ihn erneut in die Welle ein (nur für VISTA SW SXL). Befestigen Sie den Arm.
- D4. Assembler le bras et le fixer sur l'arbre de sortie de l'actionneur. Stecken Sie den Arm bei geschlossener Tür auf die Welle der Automatisierung und achten Sie dabei darauf, dass das andere Ende mit der Achse der Kufe übereinstimmt.
- D5. Assembler le bras et le fixer sur l'arbre de sortie de l'actionneur. Stellen Sie die Feder auf Stufe 4 ein (nur für VISTA SW SXL).

7.2) INSTALLATION DES GELENKARMS Fig. E

- E1. Befestigen Sie den Arm am Flügel.
- E2. Montieren Sie den Arm und befestigen Sie sie an der Ausgangswelle des Triebs.
- E3. Stellen Sie die Feder auf Stufe 4 ein (nur für VISTA SW SXL).
- E4. Lösen Sie die Schrauben V3, positionieren den Hauptarm korrekt auf 90°, bezogen auf die Tür (Fig. E4), drehen sie den Hauptarm so, dass die beiden Arme mit Bezug auf die Tür den gleichen Winkel bilden und ziehen Sie dann die Schrauben V3 fest.

8) EINSTELLUNG DER FEDER (nur für VISTA SW SXL) Fig. C1

Die Kraft der Feder muss in Abhängigkeit von der Breite des Flügels sowie unter Berücksichtigung der Norm EN 1154 im Bereich von EN 4 bis EN 6 eingestellt werden

9) BEDIENTAFEL

9.1 ANSCHLÜSSE Fig. G, L, M

HINWEISE – Bitte beachten Sie bei den Verkabelungs- und Installationsarbeiten die geltenden Bestimmungen sowie die Regeln der guten Technik.

Die Leiter, die mit sehr niedriger Sicherheitsspannung (24V) gespeist werden, müssen physisch von den Niederspannungsleitern getrennt oder mit zusätzlichen Isolierungen von zumindest 1 mm isoliert werden.

Die Leiter müssen in der Nähe der Klemmen an einer zusätzlichen Befestigung verankert werden, zum Beispiel mit Kabelbindern.

Klemme	Definition	Beschreibung
L	Phase	einphasige Speisung 220-230V ~ 50/60 Hz
	Erde	
N	Nullleiter	
Key	Blockiersignal (NC)	Blockiersignal. Wenn das Signal geöffnet wird, steuert das Steuergerät die vollständige Schließung des Flügels an. Das Signal muss mit COM kurzgeschlossen werden, falls keine Geräte angeschlossen werden.
RADAR EXT	Eingang RADAR EXT (NO)	Öffnungssignal. Die Schließung dieses Signals bewirkt die Öffnung des Flügels.
RADAR INT	Eingang RADAR INT (NO)	Öffnungssignal. Die Schließung dieses Signals bewirkt die Öffnung des Flügels.
PHOT OP	Eingang FOTOZELLE ÖFFNUNG (NC)	Sicherheitssignal Öffnung. Wenn sich die Tür in der Phase der Öffnung befindet und der Kontakt geöffnet wird, steuert das Steuergerät das sofortige Anhalten der Bewegung an. Das Signal muss mit COM kurzgeschlossen werden, falls keine Geräte angeschlossen werden.
PHOT CL	Eingang FOTOZELLE SCHLIESSUNG (NC)	Sicherheitssignal Schließung. Wenn sich die Tür in der Phase der Öffnung befindet und der Kontakt geöffnet wird, steuert das Steuergerät die sofortige Inversion der Bewegung an. Das Signal muss mit COM kurzgeschlossen werden, falls keine (internen oder externen) Geräte angeschlossen werden.
COM	Gemein Befehle	
AUX IN 1/2	Hilfseingänge konfigurierbar	Signal, das in Abhängigkeit von der vorgenommenen Einstellung die folgenden Konfigurierungen annehmen kann, siehe Tabelle VERWALTUNG DER BETRIEBSPARAMETER "DISPLAY" Parameter 15 und 16
AUX OUT 1/2	Hilfsausgänge konfigurierbar	Signal, das in Abhängigkeit von der vorgenommenen Einstellung die folgenden Konfigurierungen annehmen kann, siehe Tabelle VERWALTUNG DER BETRIEBSPARAMETER "DISPLAY" Parameter 17 und 18
OUT 15 VDC	Stromversorgung Peripheriegeräte	Ausgang 15Vdc 12W max.
RST		
PWF	Serielle Verbindung für Verbindung Master/Slave und Wahlschalter	
DATA		
GND		
LOCK	Ausgang Elektroschloss 15W max.	Ausgang Elektroschloss 12 und 24 VDC, siehe Tabelle VERWALTUNG DER BETRIEBSPARAMETER "DISPLAY" Parameter 09,10

9.2) AMNSCHLÜSSE DER HILFSAUSGÄNGE Fig. N**9.3) ANSCHLUSS DER SENSOREN ERFASSUNG / SICHERHEIT MIT ÜBERPRÜFUNG BEI ÖFFNUNG UND SCHLIESSUNG** Fig. P, Q**10) AUSWAHL DES ARMTYPS** Fig. H**11) VERWALTUNG DER BETRIEBSPARAMETER "DIP-SWITCH"**

DIP	Logik	Default	Die vor-genommene Einstellung markieren	Beschreibung
1	Armtyp	OFF	OFF	mit Gelenk
			ON	starr
2	LOW-ENERGY	OFF	OFF	Normal
			ON	Low Energy *
3	PUSH & GO	OFF	OFF	deaktiviert
			ON	aktiv **
4	Modalität KEY	OFF	OFF	bistabil
			ON	monostabil
5	Typ Trieb	OFF	OFF	VISTA SW MXL
		ON	ON	VISTA SW SXL
6	Betriebsweise 1	OFF	VISTA SW SXL: OFF	Schließung mit Motor
			VISTA SW SXL: ON	Schließung mit Feder
			VISTA SW MXL***: OFF	Dauerbetrieb
			VISTA SW MXL***: ON	Antipaniköffnung
7	Typ Betriebsweise 2	OFF	VISTA SW SXL****: OFF	Keine erneute Öffnung im Fall von Hindernis bei Schließung mit Feder
			VISTA SW SXL****: ON	Erneute Öffnung im Fall von Hindernis bei Schließung mit Feder
			VISTA SW MXL*****: OFF	Batterien nicht vorhanden
			VISTA SW MXL*****: ON	Batterien vorhanden
8	Nicht verwendet	OFF		

* Öffnung mit reduzierter Geschwindigkeit und längerer Pausenzeit (Pausenzeit deaktiviert) unter Verwendung des Befehls Öffnung Behinderte (an konfigurierbarem Eingang) [AUX IN 1 durch Konfigurierung des Parameters 15=0 (Abschnitt "Verwaltung der Betriebsparameter -Display")]. Die folgende Schließung erfolgt mit Feder mit Hindernissteuerung

** Durch eine manuelle Bewegung des Flügels, stehend in Position Schließung, wird ein automatisches Öffnungs- und Schließungsmanöver bewirkt.

*** Modalität Antipanik mit Batterie

**** Erneute Öffnung mit Motor im Fall von Kollision während der Schließung mit Feder

***** Verwendung Batterien

ACHTUNG: Alle DIP-Änderungen mit einem RESET bestätigen.

MONTAGEANLEITUNG

D812034 00100_03

12) VERWALTUNG DER BETRIEBSPARAMETER "DISPLAY"

PARAMETER	DEFINITION	MIN	MAX	DEFAULT	PERSÖNLICH	BESCHREIBUNG
01	Geschwindigkeit Öffnung [°/s]	20	70	60		Geschwindigkeit des Motors bei Öffnung
02	Geschwindigkeit Schließung [°/s]	10	40	20		Geschwindigkeit des Motors bei Schließung
03	TCA [s]	0	60	0		Wartezeit vor der automatischen Schließung.
04	Pausenzeit Behinderte [s]	5	60	5		Wartezeit vor der automatischen Schließung unter Verwendung des Befehls Öffnung Behinderte oder in Low Energy
05	VISTA SW SXL: Geschwindigkeit Schließung Feder	1	9	5		Geschwindigkeit Schließung Feder (1=min. Geschwindigkeit, 9=max. Geschwindigkeit)
	VISTA SW MXL: Windschutz bei geschlossener Tür	0	9	0		Stellt die Windschutzkraft bei geschlossener Tür ein (0=Windschutz deaktiviert, 9=max. Windschutz)
06	Kraft Öffnung und Kraft Schließung	1	9	5		Vom Flügel bei Öffnung und Schließung ausgeübte Kraft, bevor der Hindernisalarm ausgelöst wird. (1=sensibler; 9=weniger sensibel)
07	Beschleunigung und Abbremsung	5	30	30		Beschleunigungs- und Abbremsungsgeschwindigkeit
08	Annäherungswinkel	10	40	20		Regelt den Annäherungswinkel (Schließung die Hälfte der Öffnung)
09	Spannung Elektroschloss	0	1	0		0 = Ausgang Elektroschloss 12Vdc
						1 = Ausgang Elektroschloss 24Vdc
10	Typ Elektroschloss	0	6	0		0 = Nicht verwendet
						1 = Impulsiv mit Rückstellung bei erneuter Schließung
						2 = Magnetisch normal (maglock) Anm.: Die Maglock können nur mit 24 V gespeist werden; stellen Sie den Parameter "Spannung Elektroschloss" auf 24V.
						3 = Magnetisch fail safe
						4 = Motorgetrieben
						5 = Impulsiv mit Rückstellung bei Freisetzung der Spannung
6 = magnetisch (maglock) mit Aktivierungsverzögerung bei Schließung Anm.: Die Maglock können nur mit 24 V gespeist werden; stellen Sie den Parameter "Spannung Elektroschloss" auf 24V.						
11	Zeit Steuerung Elektroschloss Verzögerung erneute Öffnung von Entriegelung Schloss	0	9	2		Die Zeit ist vom Typ des Elektroschlusses abhängig: - Impulsiv mit Rückstellung bei erneuter Schließung 50÷500 ms - Magnetisch & Fail safe 200÷2000 ms - Motorgetrieben 500÷5000 ms - Impulsiv mit Rückstellung bei der Freisetzung der Spannung 100÷1000 ms
12	Drücken Endschalter Schließung	0	9	5		Vom Flügel ausgeübte Kraft zum Einhängen des Schlosses
13	Einzel/Master/Slave	0	2	0		0 = einzelne Karte
						1 = Karte angeschlossen als Master
						2 = Karte angeschlossen als Slave
14	Blockierung geschlossene Tür mit Motor und Schloss	0	3	3		0 = Deaktiviert
						1 = Aktiviert mit Betriebsweise "interner Radar"
						2 = Aktiviert mit Betriebsweise "Radar Standardbetriebsweise"
						3 = Aktiviert mit Betriebsweise "interner Radar interno" und "Radar Standardbetriebsweise"
15	Konfigurierung Hilfeingang 1	0	12	0		0 = Eingang, konfiguriert als Öffnung Behinderte
						1 = Eingang, konfiguriert als Öffnung Notfall
						2 = Eingang, konfiguriert als Verblockung Tür mit Vorrang
						3 = Eingang, konfiguriert als Verblockung Tür ohne Vorrang
						4 = Eingang, konfiguriert als Feedback Entriegelung Schloss
						5 = Eingang, konfiguriert als Entriegelung Schloss
						6 = Eingang, konfiguriert als Einzelner Befehl mit Betriebsweise Master/ Salve
						7 = Eingang, konfiguriert als Standby Wenn aktiviert, wird die Tür nur von Tür in Position Schließung in Standby geschickt
						8 = Eingang, konfiguriert als Beendigung Standby. Wenn aktiviert, stellt er den Betrieb nach einem Standby wieder her
						9 = Eingang, konfiguriert als Befehl Schritt Schritt, das heißt, die Tür öffnet bei Impuls und wartet offen nach den nachfolgenden Impuls Schließen über internen oder externen Radar.
						10 = Eingang, konfiguriert als vorübergehender Standby Wenn aktiviert, setzt die Tür in Standby, die Tür wird mit der Feder geschlossen. Wenn deaktiviert, wird der normale Betrieb wiederhergestellt.
						11 = Eingang, konfiguriert für manuellen Betrieb Wenn aktiviert, wird der betrieb des Wahlschalters am Kopfstück deaktiviert.
12 = Eingang, konfiguriert für Betrieb Stopp geschlossen. Wenn aktiviert, wird der betrieb des Wahlschalters am Kopfstück deaktiviert.						

MONTAGEANLEITUNG

PARAMETER	DEFINTION	MIN	MAX	DEFAULT	PERSÖNLICH	BESCHREIBUNG
16	Konfigurierung Hilfeingang 2	0	12	1		0 = Eingang, konfiguriert als Öffnung Behinderte
						1 = Eingang, konfiguriert als Öffnung Notfall
						2 = Eingang, konfiguriert als Verblockung Tür mit Vorrang
						3 = Eingang, konfiguriert als Verblockung Tür ohne Vorrang
						4 = Eingang, konfiguriert als Feedback Entriegelung Schloss
						5 = Eingang, konfiguriert als Entriegelung Schloss
						6 = Eingang, konfiguriert als Einzelner Befehl mit Betriebsweise Master/Slave
						7 = Eingang, konfiguriert als Standby Wenn aktiviert, wird die Tür nur von Tür in Position Schließung in Standby geschickt
						8 = Eingang, konfiguriert als Beendigung Standby. Wenn aktiviert, stellt er den betrieb nach einem Standby wieder her
						9 = Eingang, konfiguriert als Befehl Schritt Schritt, das heißt, die Tür öffnet bei Impuls und wartet offen nach den nachfolgenden Impuls Schließen über internen oder externen Radar.
						10 = Eingang, konfiguriert als vorübergehender Standby Wenn aktiviert, setzt die Tür in Standby, die Tür wird mit der Feder geschlossen. Wenn deaktiviert, wird der normale Betrieb wiederhergestellt.
						11 = Eingang, konfiguriert für manuellen Betrieb Wenn aktiviert, wird der betrieb des Wahlschalters am Kopfstück deaktiviert.
12 = Eingang, konfiguriert für Betrieb Stopp geschlossen Wenn aktiviert, wird der betrieb des Wahlschalters am Kopfstück deaktiviert.						
17	Konfigurierung Hilfsausgang 1	0	5	0		0 = Ausgang, konfiguriert als Überwachung Sensoren
						1 = Ausgang, konfiguriert als Verblockung
						2 = Ausgang, konfiguriert als Status Tür offen
						3 = Ausgang, konfiguriert als Status Tür geschlossen
						4 = Ausgang, konfiguriert als Havarie
						5 = Ausgang, konfiguriert als Wiederholung Befehl Schloss
18	Konfigurierung Hilfsausgang 2	0	5	1		0 = Ausgang, konfiguriert als Überwachung Sensoren
						1 = Ausgang, konfiguriert als Verblockung
						2 = Ausgang, konfiguriert als Status Tür offen
						3 = Ausgang, konfiguriert als Status Tür geschlossen
						4 = Ausgang, konfiguriert als Havarie
						5 = Ausgang, konfiguriert als Wiederholung Befehl Schloss
19	Nicht verwendet	0	0	0		Nicht verwendet muss = 0 bleiben
20	Winkel Ausschließung Sicherheit Schließung [%]	0	40	0		Winkel Ausschließung Sicherheit bei Öffnung, Prozentsatz der Gesamtbewegung
21	Verschiebung Öffnung Verbindung Master/Slave [s]	0	100	0		Verzögerungszeit der Öffnung des Motors Slave, bezogen auf den Motor Master. Step von ms
22	Verschiebung Schließung Verbindung Master/Slave [s]	0	100	0		Verzögerungszeit bei Schließung des Motors Master, bezogen auf den Motor Slave Step von 100ms
23	Polarität Eingang PHOT OPEN	0	1	1		0 = N.O. Normalerweise offen
						1 = N.C. Normalerweise geschlossen
24	Polarität Eingang PHOT CLOSE	0	1	1		0 = N.O. Normalerweise offen
						1 = N.C. Normalerweise geschlossen
25	Polarität Eingang KEY	0	1	1		0 = N.O. Normalerweise offen
						1 = N.C. Normalerweise geschlossen
26	Polarität Eingang RADAR EXT	0	1	0		0 = N.O. Normalerweise offen
						1 = N.C. Normalerweise geschlossen
27	Polarität Eingang RADAR INT	0	1	0		0 = N.O. Normalerweise offen
						1 = N.C. Normalerweise geschlossen
28	Polarität Eingang AUX-IN 1	0	1	0		0 = N.O. Normalerweise offen
						1 = N.C. Normalerweise geschlossen

MONTAGEANLEITUNG

D812034 00100_03

PARAMETER	DEFINTION	MIN	MAX	DEFAULT	PERSÖNLICH	BESCHREIBUNG
29	Polarität Eingang AUX-IN 2	0	1	0		0 = N.O. Normalerweise offen
						1 = N.C. Normalerweise geschlossen
30	Polarität Eingang AUX-OUT 1	0	1	0		0 = N.O. Normalerweise offen
						1 = N.C. Normalerweise geschlossen
31	Polarität Eingang AUX-OUT 2	0	1	0		0 = N.O. Normalerweise offen
						1 = N.C. Normalerweise geschlossen
32	Kraft während des Resets	0	9	5		Regelt die Kraft des Motors beim ersten Manöver nach einem Reset (0 = min. Kraft, 9= max. Kraft)
33	Prozentuale Verringerung des Öffnungswinkels [%]	0	50	0		Der Öffnungswinkel wird während des normalen Betrieb verringert, bezogen auf den, der während des Verfahrens zur Erfassung der Endschalter erfasst wird, um einen Betrieb ohne Anschläge zu gestatten.
34	Montage auf Sturz oder auf Flügel	0	2	0		0 = Motor installiert auf Sturz
						1 = Motor installiert auf Flügel
						2 = nicht verfügbar
35	Öffnung Behinderte	0	1	0		0 = die Bewegungsgeschwindigkeit wird bei Befehl Öffnung "Behinderte" verringert
						1 = die Bewegungsgeschwindigkeit ist bei Befehl Öffnung "Behinderte" gleich den Parametern 01 und 02
36	Batteriebetrieb (Logik aktiv nur mit Vista SW SXL)	0	2	0		0 = Standardbetrieb
						1 = Dauerbetrieb
						2 = Antipanik-Betrieb
t5	Test	0	2	0		0 = normale Betriebsweise
						1 = zyklischer Test, automatische Öffnungen und Schließungen
						2 = intensiver zyklischer Test, automatische Öffnungen und Schließungen
5d	Default				/	Setzt alle Parameter auf Defaultwerte und der erfasste Weg wird zurückgestellt. Vorgehensweise: 1-Wählen Sie den Befehl mit den Tasten [+] und [-] aus; 2-Drücken Sie [ENT]; 3- Wenn [-] angezeigt wird, erneut [ENT] für 5 Sekunden zur Bestätigung drücken; 4-Wenn [-] verschwindet, die Taste [ENT] loslassen
LP	Autoset				/	Erfassung des Weges. Vorgehensweise: 1-Wählen Sie den Befehl mit den Tasten [+] und [-] aus; 2-Drücken Sie [ENT]; 3- Wenn [-] angezeigt wird, erneut [ENT] für 5 Sekunden zur Bestätigung drücken; 4-Wenn [-] verschwindet, die Taste [ENT] loslassen
LS	Erfassung der überwachten Sensoren					Erfassung der angeschlossenen überwachten Sensoren Vorgehensweise: 1 - Wählen Sie den Befehl mit den Tasten [+] und [-]; 2-Drücken Sie [ENT]; 3- Wenn [-] angezeigt wird, erneut [ENT] für 5 Sekunden zur Bestätigung drücken; 4-Wenn [-] verschwindet, die Taste [ENT] loslassen 5 - Am Ende der Erfassung mit [ENT] die erfassten Sensoren bestätigen oder mit [ESC] annullieren.

13) BETRIEBSWEISE TÜR (mit VISTA SEL oder Schalter Auswahl Logiken) Fig. O

EXTERNER RADAR: Nur der Eingang RADAR EXT der elektronischen Steuerungskarte wird überwacht.

Ein Signal von einem Sensor, der an diesen Eingang angeschlossen ist, bewirkt die Öffnung und anschließend die Schließung des Flügels.

Das Elektroschloss, falls vorhanden, blockiert den Flügel jedes Mal, wenn er die Position vollständig geschlossen erreicht.

INTERNER RADAR: Nur der Eingang RADAR INT der elektronischen Steuerungskarte wird überwacht.

Ein Signal von einem Sensor, der an diesen Eingang angeschlossen ist, bewirkt die Öffnung und anschließend die Schließung des Flügels.

Das Elektroschloss, falls vorhanden, blockiert den Flügel jedes Mal, wenn er die Position vollständig geschlossen erreicht.

RADAR STANDARDBETRIEBSWEISE: Beide Eingänge RADAR EXT und RADAR INT der elektronischen Steuerungskarte

werden überwacht. Ein Signal von einem Sensor, der an einen dieser Eingänge angeschlossen ist, bewirkt die Öffnung und anschließend die Schließung des Flügels.

Das Elektroschloss, falls vorhanden, blockiert den Flügel jedes Mal, wenn er die Position vollständig geschlossen erreicht.

TAGSÜBER GESCHLOSSENE TÜR: Die Tür wird im geschlossenen Zustand blockiert. Antipanikfunktion aktiv, falls befähigt.

Die Automatisierung steuert die vollständige Schließung des Flügels an. In dieser Logik werden die Eingänge RADAR EXT und RADAR INT der elektronischen Steuerungskarte nicht überwacht; falls vorhanden, blockiert das Elektroschloss die Tür.

NACHTS GESCHLOSSENETÜR: Die Tür wird im geschlossenen Zustand blockiert. Antipanikfunktion nicht aktiv, falls befähigt.

Die Automatisierung steuert die vollständige Schließung des Flügels an. In dieser Logik werden die Eingänge RADAR EXT und RADAR INT der elektronischen Steuerungskarte nicht

überwacht; falls vorhanden, blockiert das Elektroschloss die Tür.

VOLLSTÄNDIG OFFENE TÜR: Die Tür wird im offenen Zustand blockiert. Die Automatisierung steuert die vollständige Öffnung des Flügels an. In dieser Logik werden die Eingänge RADAR EXT und RADAR INT der elektronischen Steuerungskarte nicht überwacht.

TÜR MIT MANUELLER ÖFFNUNG: In dieser Logik sind die an RADAR EXT und RADAR INT angeschlossenen Befehle deaktiviert. Öffnung und Schließung erfolgen manuell. Der Sicherheitssensor Öffnung und der Sicherheitssensor Schließung sind nur aktiv bei Öffnung mit Motor für Behinderte.

14) INBETRIEBNAHME

- Schalter Stromversorgung auf 0, Fig. O.
- Stellen Sie erneut sicher, dass die DIP-Switches korrekt eingestellt worden sind, vor allem Nr. 1 und 5.
- Stellen Sie erneut sicher, dass die Kontakte KEY, PHOT CLOSE und PHOT OPEN ordnungsgemäß angeschlossen sind oder, dass sie an COM angeschlossen sind, falls sie nicht verwendet werden.
- Speisen Sie die Automatisierung
- Schalten Sie den Schalter der Stromversorgung auf 1, Fig. O
- Überprüfen Sie, ob auf dem Display E6 erscheint
- Stellen Sie den Jumper ein, um den Display korrekt anzuzeigen, Fig. AD
- Stellen Sie den Parameter 10 ein, falls ein Elektroschloss installiert ist
- Nehmen Sie die Erfassung der überwachten Sensoren vor: Wählen Sie durch Drücken der Tasten [+] und [-] LS aus; drücken Sie [ENT]. Wenn [-] angezeigt wird, für 5 Sekunden [ENT] zur Bestätigung des Befehls; wenn [-] verschwindet, die Taste [ENT] loslassen, die erfassten Sensoren mit [ENT] bestätigen oder die Erfassung durch Drücken von [ESC] annullieren.
- Führen Sie den Autoset aus: Wählen Sie durch Drücken der Tasten [+] und [-] LP aus; drücken Sie [ENT]. Wenn [-] angezeigt wird, erneut [ENT] für 5 Sekunden zur Bestätigung des Befehls drücken; wenn [-] verschwindet, die Taste [ENT] loslassen. Die Tür öffnet sich und beginnt mit dem Selbstlernzyklus.

ACHTUNG: Blockieren Sie die Tür während der Öffnung in der Position, an der sich der Endschalter befinden soll, um die max. Öffnungsweite festzulegen. Direkt anschließend schließt sich die Tür vollständig und auf dem Display blinkt CL. Wenn die Tür die Position vollständig geschlossen erreicht, blinkt CL nicht mehr und es ist möglich, den Betrieb der Automatisierung durch Drücken der Taste [ENT] zu überprüfen: die Tür öffnet und schließt sich ordnungsgemäß.

Der Öffnungswinkel wird während des normalen Betriebs verringert, bezogen auf den, der während des Verfahrens zur Erfassung der Wege erfasst wird, um einen Betrieb ohne Anschläge zu ermöglichen.

Bei jedem erneuten Einschalten (Manöver RESET) versucht die Automatisierung, beim ersten Befehl die Position vollständige Öffnung zu erreichen und führt anschließend die Schließung mit verringerter Geschwindigkeit aus.

15) AUSWAHL BREMSPEGEL (nur für VISTA SW SXL) Fig. I**16) SCHALTER AUSWAHL LOGIKEN Fig. O**

Außer der Verwaltung des Logikwahlschalters ist die Möglichkeit vorgesehen, einen Taster für die Wahl der Logiken anzuschließen, der die Auswahl der drei Hauptlogiken gestattet:

- Tür mit manueller Öffnung
- Radar Standardbetriebsweise
- Tür vollständig geöffnet

Das Vorhandensein des Logikwahlschalters verhindert den Betrieb des Tasters für die Auswahl der Logik

17) INSTALLATION DER BATTERIEN (Option nur für VISTA SW MXL) Fig. S

- Setzen Sie die Batterien ein
- Schließen Sie die Batterien an die Elektronikkarte an
- Schließen Sie die Batterieladekarte an die Elektronikkarte an
- Stellen Sie DIP-Switch 7=ON und DIP-Switch 6 (OFF=kontinuierlicher betrieb, oder ON=Antipaniköffnung).

18) VERWALTUNG DES ELEKTROSCHLOSSES

Vorgesehen ist die Kompatibilität mit den folgenden Elektroschlosstypen, die mit dem Parameter 10 eingestellt werden können (siehe Abschnitt "Verwaltung der Betriebsparameter-Display).

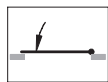
Legende

= WIDERSTOSS



= TÜR FAST GESCHLOSSEN

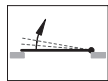

= AKTIVIERUNG ÖFFNUNG

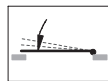

= TÜR GESCHLOSSEN

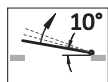

= TÜR 10° OFFEN

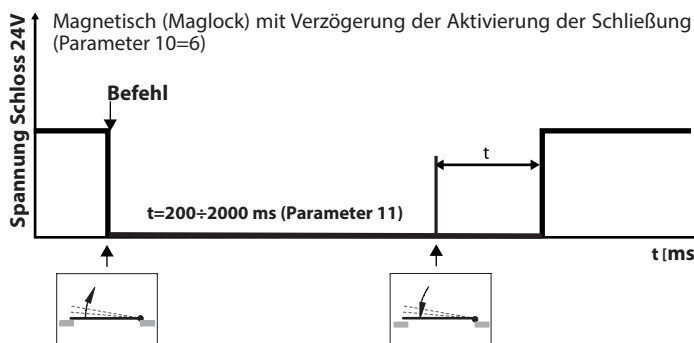
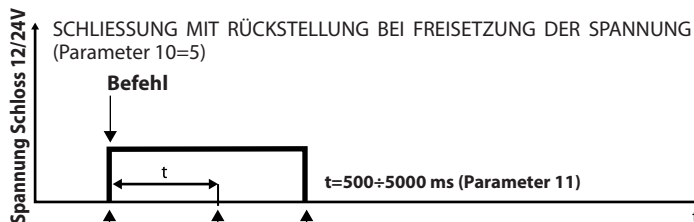
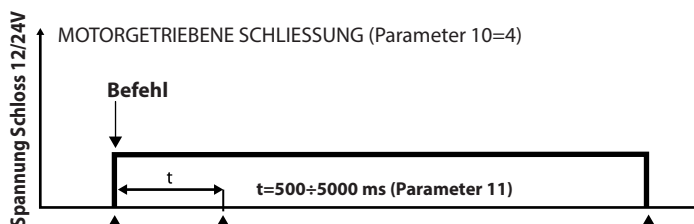
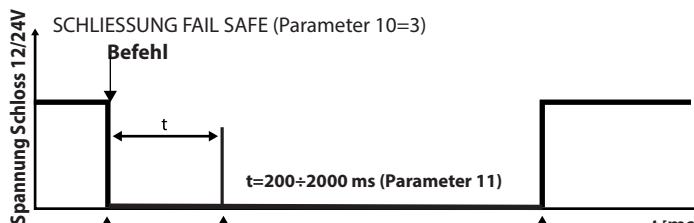
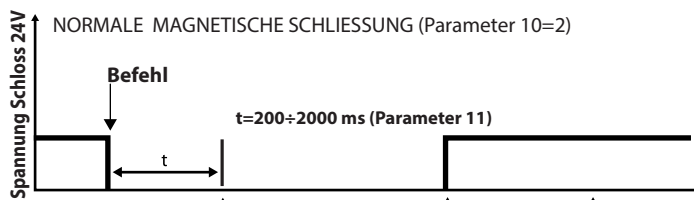
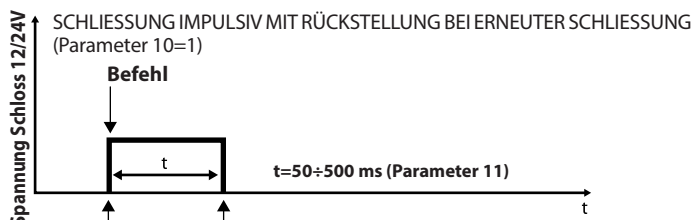

Es ist möglich, Elektroschlösser mit 12 und 24 Vdc direkt durch Einstellung des Parameters $\overline{9}$ zu steuern (siehe Abschnitt "Verwaltung der Betriebsparameter-Display"). Die vorgesehene max. Leistung für das Elektroschloss ist 15W

Es ist auch möglich, einen Feedback-Befehl des Schlosses zu nutzen, der die Bedingung Entriegelung anzeigt und die Bewegung aktiviert. Die Steuerungslogik bewirkt in Kombination mit dem Zeitparameter, dass das Steuergerät nach dem Befehl die Freigabe des Schlosses abwartet und wenn diese innerhalb der max. zeit ausbleibt, öffnet sie die Tür dennoch. [einstellbar mit Parametern $\overline{5}$ und $\overline{6}$ (siehe Abschnitt "Verwaltung der Betriebsparameter-Display")]

In Abhängigkeit vom Typ des Elektroschlusses ist es möglich, die Dauer des Aktivierungsimpulses oder die Verzögerung vom Befehl Entriegelung des Schlosses bis zum Beginn der Bewegung zu ändern. In Abhängigkeit vom ausgewählten Typ des Schlosses hat der Parameter eine andere Bedeutung und einen anderen Einstellbereich [einstellbar mit Parameter $\overline{11}$ (siehe Abschnitt "Verwaltung der Betriebsparameter-Display")].

IMPULSIV MIT RÜCKSTELLUNG BEI ERNEUTER SCHLIESSUNG	definiert die Dauer des Entriegelungsimpulses. Die Bewegung des Flügels beginnt bei der Aktivierung des Feedback-Signals oder bei Ende des Impulses.
--	--

MAGNETISCH (mit und ohne Pfahl):	definiert die max. Verzögerung vom Befehl Entriegelung bis zum Beginn der Bewegung. Das Entriegelungssignal bleibt aktiv, bis die Tür erneut geschlossen wird.
----------------------------------	--

MOTORGETRIEBEN:	definiert die max. Verzögerung vom Befehl Entriegelung bis zum Beginn der Bewegung. Das Signal Entriegelung bleibt aktiv, bis die Tür wieder geschlossen wird.
-----------------	--

IMPULSIV MIT RÜCKSTELLUNG BEI FREISETZUNG DER SPANNUNG:	definiert die Dauer des Entriegelungsimpulses. Die Bewegung des Flügels beginnt bei der Aktivierung des Feedback-Signals oder bei Ende des Impulses. Außerdem wird das Schloss unter Spannung gehalten bis zur Öffnung der Tür auf ca. 10°
---	--

MAGNETISCH (Maglock) mit Verzögerung der Aktivierung der Schließung	Definiert die max. Verzögerung des Befehls Rückstellung nach der Schließung der Tür.
---	--

Zur Gewährleistung der erneuten Schließung des Elektroschlusses ist es möglich, die Schließkraft einzustellen [einstellbar mit Parameter $\overline{12}$ (siehe Abschnitt "Verwaltung der Betriebsparameter -Display")]

Möglichkeit der Nutzung der Hilfeingänge als Befehl manuelle Entriegelung des Schlosses, der parallel zum Befehl automatische Entriegelung arbeitet, verwendet zum Öffnen der Tür in der manuellen Modalität. [einstellbar mit den Parametern $\overline{15}$ und $\overline{16}$ (siehe Abschnitt "Verwaltung der Betriebsparameter-Display")]

19) VISTA SW MASTER/SLAVE

VISTA SW Master/Slave ist eine Verbindung zwischen zwei Automatisierungen für Tore mit zwei angeschlagenen Flügeln. Diese Verbindung kann auf zwei Weisen hergestellt werden Fig. T:

1. mit zwei einzelnen VISTA SW, jeweils installiert auf einem Flügel, aber mit Verbindung zwischen den beiden
2. mit zwei einzelnen VISTA SW über einen Verlängerungskit (TSWP XL) Fig. U:
 - Entfernen Sie beide Seitenteile der Automatisierungen.
 - Verbinden Sie die beiden seitlichen Querstreben mit der zentralen des Kits unter Verwendung der beiden Verbindungskopfstücke (Fig. U).
 - Schließen Sie die Schalter des Seitenteils unter Verwendung der im Kit vorhandenen Verkabelung an die Bedientafel an.

19.1) ANSCHLIESSEN DER KARTEN

Über eine Verbindung zwischen der Klemmleiste des Wahlschalters kommunizieren diese miteinander und tauschen die Informationen aus, die für den korrekten Betrieb des Tors mit zwei Flügeln erforderlich sind. Das Basiskonzept besteht in der Festlegung einer Karte "Master", die die Betriebslogik erarbeitet, und einer Karte "Slave", die die Befehle der Master-Karte ausführt.

ACHTUNG: in beiden Fällen vor dem Verstellen der Verbindung den Flügel Master und den Flügel Slave definieren.

FLÜGEL MASTER: der erste, der öffnet und der letzte, der schließt (bei versetzter Bewegung)

FLÜGEL SLAVE: der letzte, der öffnet und der erste, der schließt (bei versetzter Bewegung).

Verbinden Sie die beiden Klemmleisten des Wahlschalters, um die Kommunikation zwischen den beiden Karten und den ordnungsgemäßen Betrieb der beiden Automatisierungen zu garantieren.(Fig. AA)

19.2) KONFIGURIERUNG DER KARTEN

- Auf Karte MASTER Parameter 13=1 einstellen
- Auf Karte SLAVE Parameter 13=2 einstellen

ACHTUNG: Die beiden Automatisierungen müssen an den gleichen Zweig der Stromversorgung angeschlossen werden und es dürfen keine Schalter oder Sicherungen zwischen die beiden Triebe eingesetzt werden. Gegebenenfalls vorhandene Peripheriegeräte PHOT CLOSE, KEY, RADAR EXT und RADAR INT dürfen nur an die Karte MASTER angeschlossen werden.

Die Sicherheitssensoren (PHOT OPEN und PHOT CLOSE) müssen hingegen separat an beide Karten angeschlossen und gesteuert werden.

- SYNCHRONE Flügel: nur auf der Karte MASTER den Parameter 21 =0 und den Parameter 22 =0 einstellen
- NICHT SYNCHRONE Flügel: nur auf der Karte MASTER den Parameter 21 und den Parameter 22 auf einen Wert größer 0 einstellen.

Für die Inbetriebnahme der Automatismen die im Abschnitt "Inbetriebnahme" angegebenen Operationen vornehmen und dabei beachten, dass der Autoset nur von der als MASTER konfigurierten Karte ausgeführt wird.

ACHTUNG: wenn das Autoset-Manöver beginnt, startet zuerst nur die Tür Master. Der Flügel muss daher in der max. gewünschten Öffnung angehalten werden. Direkt anschließend beginnt sich die Tür Slave zu bewegen und auch sie muss in der max. gewünschten Öffnung angehalten werden. Direkt anschließend schließen sich beide Türen vollständig und auf dem Display blinkt CL. Wenn beide Flügel geschlossen sind, leuchtet CL ununterbrochen auf und die Tür ist betriebsbereit. Die Inversion (RADAR EXT oder INT, PHOT OPEN und PHOT CLOSE, Quetschungsschutz) erfolgt gleichzeitig bei beiden Flügeln.

Die Steuerung des Elektroschlusses mit den entsprechenden Betriebslogiken ist auf beiden Karten gestattet, genau wie bei einzelnen Automatisierungen.

Die Betriebsweise Push&Go kann bei beiden Automatisierungen aktiviert werden, genau wie bei einzelnen Automatisierungen. Die Erfassung eines Versuchs der Öffnung durch einen der beiden Automatisierungen bewirkt die Öffnung beider Flügel.

Der Quetschungsschutz und die Hinderniserfassung werden von beiden Karten separat und unabhängig gesteuert.

Wenn eine Karte eine Quetschungsschutz bei der Schließung erfasst, unterbricht sie die Bewegung beider Flügel und die Tür wird langsam vollständig geöffnet. Wenn eine Karte eine Quetschungsschutz bei der Öffnung erfasst, unterbricht sie die Bewegung des betroffenen Flügels und die Tür langsam vollständig geschlossen. Der andere Flügel, der in der Zwischenzeit bereits die vollständige Öffnung erreicht hat, wartet auf den betroffenen Flügel, bevor die Schließung erfolgt.

20) ANSCHLUSS UND VERWENDUNG DER VERBLOCKUNG

Das Steuergerät der Automatisierung VISTA SW ist vorbereitet für den Betrieb mit der Betriebsweise Verblockung durch den Anschluss eines elektronischen Steuergerätes der gleichen Familie. In der Betriebsweise Verblockung kann die Öffnung einer Tür nur erfolgen, wenn die andere nicht in Bewegung ist. Gehen Sie zur Verblockung von zwei Automatisierungen wie folgt vor (Fig. AB):

- die Klemme AUX IN 1 der Karte MIT VORRANG mit der Klemme AUX OUT 1 - A der Karte OHNE VORRANG verbinden'
- die Klemme COM der Karte MIT VORRANG mit der Klemme AUX OUT 1 - B der Karte OHNE VORRANG verbinden'
- die Klemme AUX OUT 1 - A der Karte MIT VORRANG mit der Klemme AUX IN 1 der Karte OHNE VORRANG verbinden'
- die Klemme AUX OUT 1 - B der Karte MIT VORRANG mit der Klemme COM der Karte OHNE VORRANG verbinden'

Für die Verbindung abgeschirmtes Kabel 4x0.22 verwenden und die Abschirmung nicht anschließen.

Bei gleichzeitigem Vorhandensein von Öffnungsanforderungen von den Bewegungssensoren an beiden Türen muss ein Öffnungsvorrang festgelegt werden; konfigurieren Sie dazu eine Tür in der Modalität MIT VORRANG und die andere in der Modalität OHNE VORRANG durch Einstellung auf allen Displays (siehe Abschnitt "Steuerung der Betriebsparameter -Display"):

- auf der Karte MIT VORRANG den Parameter 15 =2 einstellen;
- auf der Karte MIT VORRANG den Parameter 17 =1 einstellen;
- auf der Karte OHNE VORRANG den Parameter 15 =3 einstellen;
- auf der Karte OHNE VORRANG den Parameter 17 =1 einstellen;

Bei gleichzeitigen Öffnungssignalen öffnet sich die als MIT VORRANG ausgewählte Tür.

ACHTUNG: Den Jumper in der Nähe der Klemmleiste auf der Seite der Steckverbindung AUX OUT-1 sowohl auf der Karte mit Vorrang, als auch auf der Karte ohne Vorrang entfernen (Fig. AB)

Fig. AD

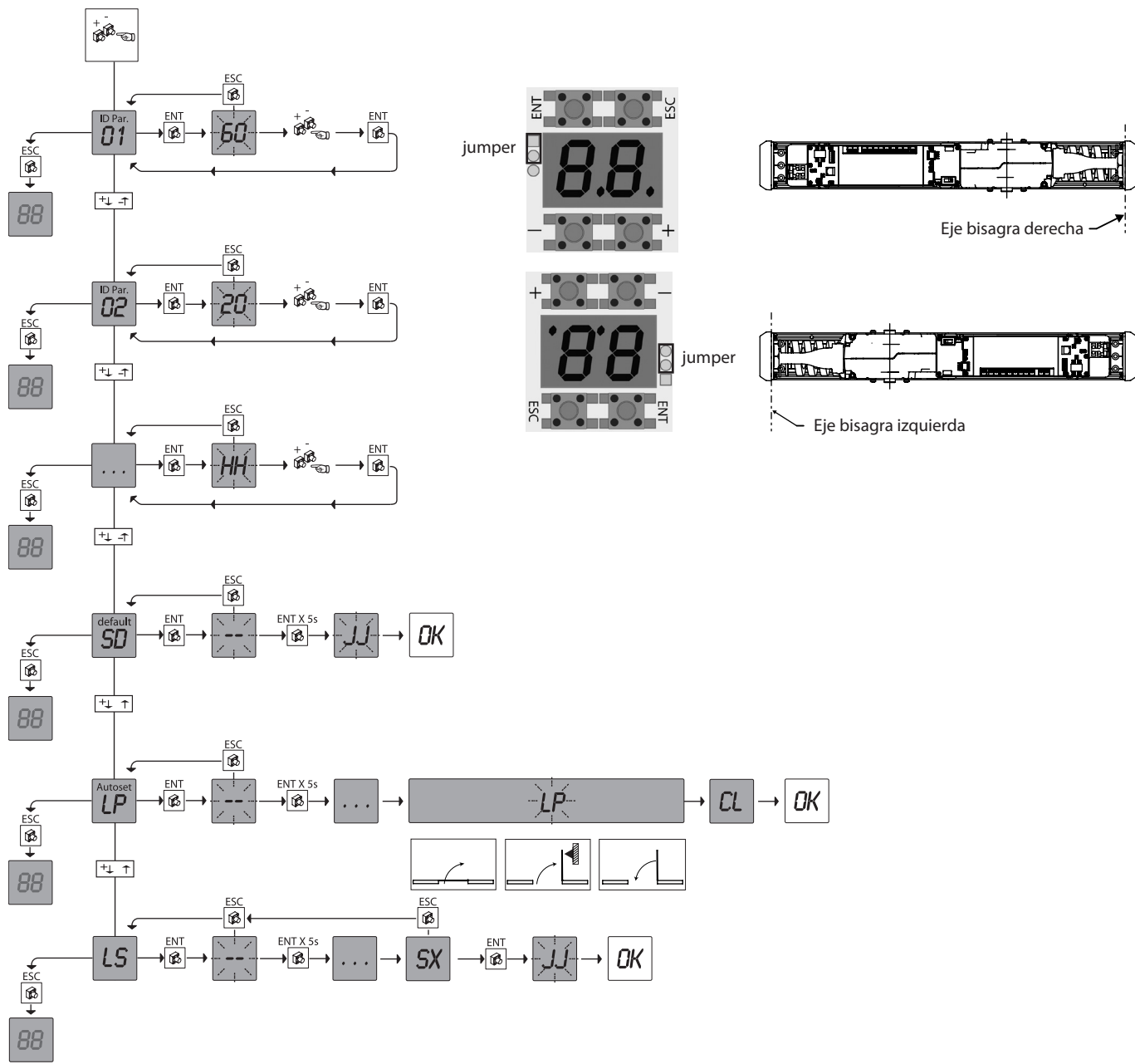

Diagnóstico y señalizaciones		
Señalizaciones	Descripciones	
oP	Fijo	Puerta Abierta
	Indicador parpadeante	Puerta en fase de apertura
cL	Fijo	Puerta cerrada
	Indicador parpadeante	Puerta en fase de cierre
E 1	Fijo	Error falta instalación de los parámetros de sistema (autoaprendizaje). Realizar nuevamente el procedimiento de Autoset, menú LP
E 2	Fijo	Error de selección tipo de automatización (Dip 5), o de tipología brazo (Dip 1 o configuración brazo en la tarjeta freno pasivo)
E 3/E 4	Fijo	Error de superación del umbral máximo de corriente (OVER CURRENT)
E 6	Fijo	Error falta inicialización de los sensores supervisados. Realizar nuevamente el procedimiento de adquisición automática de los sensores supervisados LS
E 8	Fijo	Error de falta de conexión encoder
S o	Fijo	no se ha detectado ningún sensor supervisado.
S i	Fijo	se ha detectado un sensor supervisado en fase de apertura, en entrada Phot Op.
	Indicador parpadeante	prueba de seguridad en el sensor en fase de apertura fallida.
S 2	Fijo	se ha detectado un sensor supervisado en fase de cierre, en entrada Phot Cl.
	Indicador parpadeante	prueba de seguridad en el sensor en fase de cierre fallida.
S 3	Fijo	se han detectado sensores supervisados en fase de apertura y cierre, en entradas Phot Op y Phot Cl.
	Indicador parpadeante	Parpadeante
S t	Fijo	Stop. La puerta se ha detenido durante la fase de apertura tras la activación de un dispositivo de seguridad
F r	Fijo	Entrada Stand by temporal activa

ADVERTENCIAS PARA LA INSTALACIÓN

¡ATENCIÓN! Instrucciones de seguridad importantes. Leer y seguir con atención todas las advertencias y las instrucciones que acompañan el producto, ya que la instalación incorrecta puede causar daños a personas, animales o cosas. Las advertencias y las instrucciones brindan importantes indicaciones concernientes a la seguridad, la instalación, el uso y el mantenimiento. Conservar las instrucciones para adjuntarlas a la documentación técnica y para consultas futuras.

SEGURIDAD GENERAL

Este producto ha sido diseñado y fabricado exclusivamente para el uso indicado en la presente documentación. Otros usos diferentes a lo indicado podrían ocasionar daños al producto y ser causa de peligro.

-Los elementos de fabricación de la máquina y la instalación deben presentar conformidad con las siguientes Directivas Europeas, donde se puedan aplicar: 2004/108/CE, 2006/95/CE, 2006/42/CE, 89/106/CE, 99/05/CE y sus posteriores modificaciones. Para todos los países extra CEE, además de las normas nacionales vigentes, para lograr un nivel de seguridad apropiado se deben respetar también las normas antes citadas.

-La Empresa fabricante de este producto (en adelante "empresa") no se responsabiliza por todo aquello que pudiera derivar del uso incorrecto o diferente a aquel para el cual está destinado e indicado en la presente documentación, como tampoco por el incumplimiento de la Buena Técnica en la fabricación de los cierres (puertas, cancelas, etc.), así como por las deformaciones que pudieran producirse durante su uso.

-La instalación debe ser realizada por personal cualificado (instalador profesional, conforme a EN12635), en cumplimiento de la Buena Técnica y de las normas vigentes.

-Antes de instalar el producto, realizar todas las modificaciones estructurales de modo tal que se respeten las distancias de seguridad y para la protección o aislamiento de todas las zonas de aplastamiento, corte, arrastre y de peligro en general, según lo previsto por las normas EN 16005 o eventuales normas locales de instalación. Comprobar que la estructura existente cumpla con los requisitos necesarios de resistencia y estabilidad.

-Antes de comenzar la instalación, comprobar la integridad del producto.

-La Empresa no es responsable del cumplimiento de la Buena Técnica en la realización y mantenimiento de los cerramientos por motorizar, como tampoco de las deformaciones que surgieran durante el uso.

-Comprobar que el intervalo de temperatura declarado sea compatible con el lugar destinado para instalar la automatización.

-No instalar este producto en atmósfera explosiva. La presencia de gases o humos inflamables constituye un grave peligro para la seguridad.

-Antes de realizar cualquier intervención en la instalación, interrumpir la alimentación eléctrica. Desconectar también eventuales baterías compensadoras si estuvieran presentes.

-Antes de conectar la alimentación eléctrica, asegurarse de que los datos de placa correspondan a los de la red de distribución eléctrica y que en el origen de la instalación eléctrica haya un interruptor diferencial y una protección de sobrecarga adecuados. En la red de alimentación de la automatización, se debe prever un interruptor o un magnetotérmico omipolar, con una distancia de apertura de los contactos conforme a lo previsto por las normas vigentes.

-Comprobar que en el origen de la red de alimentación, haya un interruptor diferencial con umbral no superior a 0.03A y conforme a lo previsto por las normas vigentes.

-Comprobar que la instalación de puesta a tierra esté realizada correctamente: conectar a tierra todas las piezas metálicas del cierre (puertas, cancelas, etc.) y todos los componentes de la instalación con borne de tierra.

-La instalación se debe realizar utilizando dispositivos de seguridad y de mandos conformes a la EN 12978 y EN 16005.

-Las fuerzas de impacto pueden ser reducidas utilizando cantos deformables.

-Si las fuerzas de impacto superan los valores previstos por las normas, aplicar dispositivos electrosensibles o sensibles a la presión.

-Aplicar todos los dispositivos de seguridad (fotocélulas, cantos sensibles, etc.) necesarios para proteger el área de peligros de impacto, aplastamiento, arrastre, corte. Tener en cuenta las normativas y las directivas vigentes, los criterios de la Buena Técnica, el uso, el entorno de instalación, la lógica de funcionamiento del sistema y las fuerzas desarrolladas por la automatización.

-Aplicar las señales previstas por las normativas vigentes para identificar las zonas peligrosas (los riesgos residuales). Toda instalación debe estar identificada de manera visible.

-Una vez completada la instalación, colocar una placa de identificación de la puerta/cancela.

-Si la automatización es instalada a una altura inferior a 2,5 m o está al alcance, es necesario garantizar un grado de protección adecuado de las piezas eléctricas y mecánicas.

-Instalar cualquier mando fijo en una posición que no cause peligros y alejado de las piezas móviles. En particular los mandos con hombre presente estén colocados a la vista directa de la parte guiada y, salvo que no sean con llave, se deben instalar a una altura mínima de 1,5 m y de manera tal de que no sean accesibles para el público.

-Fijar de manera permanente una etiqueta correspondiente al funcionamiento del desbloqueo manual de la automatización y colocarla cerca del órgano de maniobra.

-Asegurarse de que durante la maniobra se eviten y se proteja de los riesgos mecánicos y en particular el impacto, el aplastamiento, arrastre, corte entre la parte guiada y las partes fijas alrededor.

-Una vez realizada la instalación, asegurarse de que el ajuste de la automatización del motor esté configurado de manera correcta y que los sistemas de protección y de desbloqueo funcionen correctamente.

-Usar exclusivamente piezas originales para todas las operaciones de mantenimiento y reparación. La Empresa no se responsabiliza de la seguridad y el buen funcionamiento de la automatización, en caso que se utilicen componentes de otros fabricantes.

-No realizar ninguna modificación a los componentes de la automatización si no se cuenta con autorización expresa por parte de la Empresa.

-Instruir al usuario de la instalación sobre los eventuales riesgos residuales, los sistemas de mando aplicados y la ejecución de la maniobra de apertura manual en caso de emergencia: entregar el manual de uso al usuario final.

-Eliminar los materiales de embalaje (plástico, cartón, poliestireno, etc.) según lo previsto por las normas vigentes. No dejar sobres de nylon y poliestireno al alcance de los niños.

CONEXIONES

¡ATENCIÓN! Para la conexión a la red utilizar: cable multipolar de sección mínima de 5x1,5mm² ó 4x1,5mm² para alimentaciones trifásicas o bien 3x1,5mm² para alimentaciones monofásicas (a modo de ejemplo, el cable puede ser del tipo H05 VV-F con sección de 4x1,5mm²). Para la conexión de los dispositivos auxiliares utilizar conductores con sección mínima de 0,5 mm².

- Utilizar exclusivamente pulsadores con capacidad no inferior a 10A-250V.

- Los conductores deben estar unidos por una fijación suplementaria cerca de los bornes (por ejemplo mediante abrazaderas) para mantener bien separadas las partes bajo tensión de las partes con muy baja tensión de seguridad.

- Durante la instalación se debe quitar la funda del cable de alimentación para permitir la conexión del conductor de tierra al borne específico, dejando los conductores activos lo más cortos posible. El conductor de tierra debe ser el último a tensarse en caso de aflojamiento del dispositivo de fijación del cable.

¡ATENCIÓN! los conductores a muy baja tensión de seguridad se deben mantener físicamente separados de los circuitos a baja tensión.

La accesibilidad a las partes bajo tensión debe ser posible exclusivamente para el personal cualificado (instalador profesional).

CONTROL DE LA AUTOMATIZACIÓN Y MANTENIMIENTO

Antes de que la automatización quede definitivamente operativa, y durante las intervenciones de mantenimiento, controlar estrictamente lo siguiente:

-Comprobar que todos los componentes estén fijados firmemente.

-Controlar la operación de arranque y parada en el caso de mando manual.

-Controlar la lógica de funcionamiento normal o personalizada.

-Controlar que todos los dispositivos de seguridad funcionen correctamente y que el dispositivo de seguridad antiplastamiento, si estuviera presente, esté bien regulado.

-Las fuerzas de impacto pueden ser reducidas utilizando cantos deformables.

-Controlar el buen funcionamiento de la maniobra de emergencia donde esté presente.

-Controlar la operación de apertura y cierre con los dispositivos de mando aplicados.

-Comprobar la integridad de las conexiones eléctricas y de los cableados, en particular el estado de las cubiertas aislantes y de los sujetacables.

-Durante el mantenimiento limpiar las ópticas de los sensores.

-Durante el periodo en que la automatización está fuera de servicio, activar el desbloqueo de emergencia (véase apartado "MANIOBRA DE EMERGENCIA"), de manera tal de dejar libre la parte guiada y permitir la apertura y el cierre manual de la puerta.

-Si el cable de alimentación está dañado, el mismo debe ser sustituido por el fabricante o por el servicio de asistencia técnica de éste o por una persona con una capacitación similar, de manera tal de prevenir cualquier riesgo.

-El mantenimiento, como se ha descrito anteriormente, se debe repetir por lo menos anualmente o con intervalos menores si las características del lugar o de la instalación lo requirieran.

¡ATENCIÓN!

Recordar que la motorización sirve para facilitar el uso de la puerta pero no resuelve problema de defectos o carencias de instalación o de falta de mantenimiento.



DESGUACE

La eliminación de los materiales se debe realizar respetando las normas vigentes. No desechar su equipo descartado, las pilas o las baterías usadas con los residuos domésticos. Usted tiene la responsabilidad de desechar todos sus residuos de equipos eléctricos o electrónicos, entregándolos a un punto de recogida dedicado al reciclaje de los mismos.

DESMANTELAMIENTO

Si la automatización es desmontada para luego ser montada nuevamente en otro sitio hay que:

Interrumpir la alimentación y desconectar toda la instalación eléctrica.

-Quitar el accionador de la base de fijación.

-Desmontar todos los componentes de la instalación.

-Si algunos componentes no pudieran ser quitados o estuvieran dañados, sustituirlos.

LA DECLARACIÓN DE CONFORMIDAD ESTÁ DISPONIBLE PARA SU CONSULTA EN EL SITIO: WWW.BFT.IT EN LA SECCIÓN PRODUCTOS

Todo aquello que no expresamente previsto en el manual de instalación, no está permitido. El buen funcionamiento del operador es garantizado sólo si se respetan los datos indicados. La Empresa no se responsabiliza por los daños causados por el incumplimiento de las indicaciones dadas en el presente manual.

Dejando inalteradas las características esenciales del producto, la Empresa se reserva el derecho de realizar, en cualquier momento, modificaciones que considere convenientes para mejorar la técnica, la fabricación y la comercialización del producto, sin comprometerse a actualizar la presente publicación.

1) GENERALIDADES

Travesaño motorizado para puertas batiente automáticas, con cuadro de mando. Accesorios disponibles para realizar una instalación completa.

2) CARACTERÍSTICAS TÉCNICAS

CARACTERÍSTICAS MECÁNICAS	
Anchura hoja	mín. 700mm máx. 1400mm
Peso hoja	véase Fig. R
Velocidad Apertura	máx 70°/s - mín 20°/s (3 - 6 seg.)
Velocidad Cierre	máx 40°/s - mín 10°/s (4 - 15 seg.)
Ángulo máx. apertura	110°
Dimensión travesaño	Véase Fig. B
Peso accionador	11 Kg
CARACTERÍSTICAS ELÉCTRICAS	
Alimentación	220 - 230V ~ ±10%, 50/60 Hz monofásica
Fusibles	véase Fig. G
Alimentación accesorios	15Vdc - máx 12W
Potencia nominal	85W
Campo de temperatura	de -10°C a + 50°C (interior cárter)
Ciclo de funcionamiento	Continuo a 25°C
Sistema Antiplastamiento	Dispositivo de seguridad antiplastamiento en presencia de obstáculos
Baterías de emergencia	(opcionales) 2 x 12V 1.2Ah
Grado de protección	IP 40

3) PREPARACIÓN DE LA INSTALACIÓN ELÉCTRICA

Preparar la instalación eléctrica (Fig. A) tomando como referencia las normas vigentes. Mantener claramente separadas las conexiones de alimentación de red de las conexiones de servicio (fotocélulas, bandas sensibles, dispositivos de mando, etc.). Mantener claramente separadas las conexiones de alimentación de red de las conexiones con muy baja tensión de seguridad.

4) IDENTIFICACIÓN DE LAS PARTES Fig. 1

La automatización VISTA SW está compuesta por:

1. Travesaño portante de aluminio
2. Grupo alimentación
3. Unidad de control con microprocesador
4. Motorreductor de corriente continua
5. Larguero lado grupo alimentación
6. Larguero lado motorreductor
7. Cáster de protección de aluminio anodizado

Para completar la instalación, están disponibles los siguientes opcionales:

8. BBV SW MXL kit baterías de emergencia solo para VISTA SW MXL
9. VISTA SEL SW Botonera funciones digital
10. EXT ASW XL 30-50-70-90 Fijaciones brazo
11. TSWP XL PERFILES VISTA SW DOBLE (véase FIG. U)
12. ASW XL ART
13. ASW XL ARTL
14. ASW XL

5) MODOS DE FIJACIÓN

- Desmontaje componentes Fig. 1
- Fijación travesaño portante Fig. 2
- Paso cables Fig. B
- Reensamblaje componentes Fig. 1

7) INSTALACIONES POSIBLES Fig. C

- Con BRAZO DE CORREDERA, de tirar, utilizado cuando la automatización está instalada en el mismo lado de la apertura de la puerta).
- Con BRAZO ARTICULADO, de empujar, utilizado cuando la automatización está instalada en el lado opuesto a la apertura de la puerta).

7.1) INSTALACIÓN BRAZO DE CORREDERA Fig. D

- D1. Fijar la guía en la hoja.
- D2. Ensamblar la guía.
- D3. Quitar el brazo, separar la fijación del brazo, girarlo 1 ó 2 dientes en el sentido de cierre de la puerta e introducirlo nuevamente en el eje (solo para VISTA SW SXL). Fijar el brazo.
- D4. Con la puerta cerrada, introducir el brazo en el eje de la automatización, haciendo coincidir el otro extremo con el eje del patín.
- D5. Regular el muelle a nivel 4 (solo para VISTA SW SXL).

7.2) INSTALACIÓN BRAZO ARTICULADO Fig. E

- E1. Fijar el brazo a la hoja.
- E2. Ensamblar el brazo y fijarlo en el eje de salida del accionador.
- E3. Regular el muelle a nivel 4 (solo para VISTA SW SXL).
- E4. Aflojar los tornillos V3, posicionar correctamente el brazo primario a 90° respecto a la puerta (Fig. E4), girar el brazo primario de manera que, con respecto a la puerta, ambos brazos formen el mismo ángulo, luego fijar los tornillos V3.

8) REGULACIÓN MUELLE (solo para VISTA SW SXL) Fig. C1

La fuerza del muelle debe ser regulada según la anchura de las hojas y respetando la norma EN 1154 en el campo que va de EN 4 a EN 6

9) CUADRO DE MANDO**9.1 CONEXIONES** Fig. G, L, M

ADVERTENCIAS – En las operaciones de cableado e instalación seguir las normas vigentes y los principios de buena técnica.

Los conductores alimentaos con tensión de seguridad muy baja (24V), deben estar físicamente separados de los conductores de baja tensión, o bien deben estar debidamente aislados con aislamiento suplementario de al menos 1 mm. Los conductores deben estar unidos por una fijación suplementaria cerca de los bornes, por ejemplo mediante abrazaderas.

Borne	Definición	Descripción
L	Fase	Alimentación monofásica 220-230V ~ 50/60 Hz
	Tierra	
N	Neutro	
Key	Señal de bloqueo (NC)	Señal de bloqueo. Si la señal se abre, la central ordena el cierre total de las hojas. La señal debe ser interrumpida por cortocircuito con COM si no hay dispositivos conectados.
RADAR EXT	Entrada RADAR EXT (NO)	Señal de apertura. El cierre de esta señal causa la apertura de las hojas.
RADAR INT	Entrada RADAR INT (NO)	Señal de apertura. El cierre de esta señal causa la apertura de las hojas.
PHOT OP	Entrada FOTOCÉLULA APERTURA (NC)	Señal seguridad en fase de apertura. Si la puerta está en fase de apertura y el contacto se abre, la central acciona una parada inmediata del movimiento. La señal debe ser interrumpida por cortocircuito con COM si no hay dispositivos conectados.
PHOT CL	Entrada FOTOCÉLULA CIERRE (NC)	Señal seguridad en fase de cierre. Si la puerta está en fase de cierre y el contacto se abre, la central acciona una inversión inmediata del movimiento. La señal debe ser interrumpida por cortocircuito con COM si no hay dispositivos (internos o externos) conectados.
COM	Común Mandos	
AUX IN 1/2	Entradas Auxiliares configurables	Señal que, según la regulación realizada, puede adoptar las siguientes configuraciones, véase tab. GESTIÓN PARÁMETROS DE FUNCIONAMIENTO "PANTALLA" parámetros 15 y 16
AUX OUT 1/2	Salidas Auxiliares configurables	Señal que, según la regulación realizada, puede adoptar las siguientes configuraciones, véase tab. GESTIÓN PARÁMETROS DE FUNCIONAMIENTO "PANTALLA" parámetros 17 y 18
OUT 15 VDC	Alimentación periféricas	Salida 15Vdc 12W máx
RST	Conexión serial para conexión Master/Slave y selector	
PWF		
DATA		
GND		
LOCK	Salida Cerradura eléctrica 15W máx	Salida cerradura eléctrica 12 y 24 VDC, véase tab. GESTIÓN PARÁMETROS DE FUNCIONAMIENTO "PANTALLA" parámetro 09,10

9.2) CONEXIONES SALIDAS AUXILIARES Fig. N

9.3) CONEXIÓN SENSORES DETECCIÓN / SEGURIDAD CON CONTROL EN FASE DE APERTURA Y CIERRE Fig. P, Q

10) SELECCIÓN TIPOLOGÍA BRAZO Fig. H

11) GESTIÓN PARÁMETROS DE FUNCIONAMIENTO “CONMUTADORES DIP”

DIP	Lógica	Por defecto	Marcar la configuración realizada	Descripción
1	Tipo brazo	OFF	OFF	Articulado
			ON	Rígido
2	LOW-ENERGY	OFF	OFF	Normal
			ON	Low Energy *
3	PUSH & GO	OFF	OFF	Desactivado
			ON	Activo **
4	Modalidad KEY	OFF	OFF	Biestable
			ON	Monoestable
5	Tipo Accionador	OFF	OFF	VISTA SW MXL
		ON	ON	VISTA SW SXL
6	Tipo Funcionamiento 1	OFF	VISTA SW SXL: OFF	Cierre con motor
			VISTA SW SXL: ON	Cierre con muelle
			VISTA SW MXL***: OFF	Funcionamiento continuo
			VISTA SW MXL***: ON	Apertura Antipánico
7	Tipo Funcionamiento 2	OFF	VISTA SW SXL****: OFF	Sin reapertura en caso de obstáculo con cierre con muelle
			VISTA SW SXL****: ON	Reapertura en caso de obstáculo con cierre con muelle
			VISTA SW MXL****: OFF	Baterías no presentes
			VISTA SW MXL****: ON	Baterías presentes
8	No Utilizado	OFF		

* Apertura con velocidad reducida y tiempo de aparcamiento aumentado (tiempo de aparcamiento minusválidos) utilizando el mando de apertura minusválidos (en entrada configurable) [AUX IN 1 configurando el parámetro 15=0 (apartado “Gestión parámetros de funcionamiento-pantalla”)]. El posterior cierre es realizado con muelle, con gestión de los obstáculos

** Mediante un desplazamiento manual de la hoja parada en posición de cierre provoca una maniobra automática de apertura y cierre.

*** Modalidad antipánico con batería

**** Reapertura con motor en caso de colisión durante cierre con muelle

***** Uso baterías

ATENCIÓN: en cada modificación de DIP, validarla con RESET.

12) GESTIÓN PARÁMETROS DE FUNCIONAMIENTO "PANTALLA"

PARÁMETRO	DEFINICIÓN	MÍN	MÁX	PREDETERMINADOS	PERSONALES	DESCRIPCIÓN
01	Velocidad Apertura [°/s]	20	70	60		Velocidad del motor en fase de apertura
02	Velocidad cierre [°/s]	10	40	20		Velocidad del motor en fase de cierre
03	TCA [s]	0	60	0		Tiempo de espera antes del cierre automático.
04	Tiempo de aparcamiento minusválidos [s]	5	60	5		Tiempo de espera antes del cierre automático, utilizando el mando de apertura minusválidos o en Low Energy
05	VISTA SW SXL: Velocidad cierre muelle	1	9	5		Velocidad de cierre con muelle (1=velocidad mínima, 9=velocidad máxima)
	VISTA SW MXL: Antiviento con puerta cerrada	0	9	0		Regula la fuerza antiviento con puerta cerrada (0=antiviento desactivado, 9=antiviento máx)
06	Fuerza Apertura y Fuerza Cierre	1	9	5		Fuerza ejercida por la hoja en fase de apertura y en fase de cierre antes de generar una alarma por obstáculo. (1=más sensible ; 9=menos sensible)
07	Aceleración y Deceleración	5	30	30		Velocidad de aceleración y deceleración
08	Ángulo de aproximación	10	40	20		Regula el ángulo de aproximación (cierre es 1/2 de la apertura)
09	Tensión cerradura eléctrica	0	1	0		0 = Salida cerradura eléctrica a 12Vdc
						1 = Salida cerradura eléctrica a 24Vdc
10	Tipo cerradura eléctrica	0	6	0		0 = No utilizada
						1 = Impulsiva con rearme en fase de nuevo cierre
						2 = Magnética Normal (maglock) Nota Los maglock se puede alimentar únicamente a 24V, configurar el parámetro «Tensión cerradura eléctrica» a 24V.
						3 = Magnética fail safe
						4 = Motorizada
						5 = Impulsiva con rearme en fase de liberación de tensión
6 = magnética (maglock) con retardo de activación en fase de cierre Nota Los maglock se puede alimentar únicamente a 24V, configurar el parámetro «Tensión cerradura eléctrica» a 24V.						
11	Tiempo gestión Cerradura eléctrica Retardo apertura por desbloqueo cerradura	0	9	2		El tiempo depende del tipo de cerradura eléctrica: - Impulsiva con rearme en fase de nuevo cierre 50÷500 ms - Magnética & Fail safe 200÷2000 ms - Motorizada 500÷5000 ms - Impulsiva con rearme en fase de liberación de tensión 100÷1000 ms
12	Presión final de carrera de cierre	0	9	5		Fuerza ejercida por la hoja para permitir el enganche de la cerradura
13	Individual/Master/Slave	0	2	0		0 = Tarjeta individual
						1 = Tarjeta conectada como Master
						2 = Tarjeta conectada como Slave
14	Bloqueo puerta cerrada con motor y cerradura	0	3	3		0 = Desactivado
						1 = Habilitado con funcionamiento "Radar interno"
						2 = Habilitado con funcionamiento "Radar funcionamiento estándar"
						3 = Habilitado con funcionamiento "Radar interno" y "Radar funcionamiento estándar"
15	Configuración entrada auxiliar 1	0	12	0		0 = Entrada configurada como Apertura Minusválidos
						1 = Entrada configurada como Apertura de emergencia
						2 = Entrada configurada como Interbloqueo puerta con prioridad
						3 = Entrada configurada como Interbloqueo puerta sin prioridad
						4 = Entrada configurada como Feedback Desbloqueo Cerradura
						5 = Entrada configurada como desbloqueo Cerradura
						6 = Entrada configurada como Mando Individual con modo funcionamiento Master/ Salve
						7 = entrada configurada como Stand by. Si está activada pone a la puerta en stand by solo de puerta en posición de cierre
						8 = Entrada configurada como despertar de Stand by. Si está activada restablece el funcionamiento tras un Stand By
						9 = Entrada configurada como mando paso a paso, considerando con que impulso la puerta abre y se detiene abierta a la espera de un nuevo impulso para el cierre, siempre mediante Radar Int. o Radar Ext.
						10 = Entrada configurada como Stand By Temporal. Si está activada, activa el stand by de la puerta, de esta manera la puerta cierra con muelle. Si está desactivada, restaura el funcionamiento normal.
						11 = Entrada configurada como tipo de funcionamiento manual. Si está activada, se deshabilita el funcionamiento del selector en el extremo.
12 = Entrada configurada como tipo de funcionamiento Stop Cerrada. Si está activada, se deshabilita el funcionamiento del selector en el extremo.						

MANUAL DE INSTALACIÓN

D812034 00100_03

PARÁMETRO	DEFINICIÓN	MÍN	MÁX	PREDETERMINADOS	PERSONALES	DESCRIPCIÓN
16	Configuración entrada auxiliar 2	0	12	1		0 = Entrada configurada como Apertura Minusválidos
						1 = Entrada configurada como Apertura de emergencia
						2 = Entrada configurada como Interbloqueo puerta con prioridad
						3 = Entrada configurada como Interbloqueo puerta sin prioridad
						4 = Entrada configurada como Feedback Desbloqueo Cerradura
						5 = Entrada configurada como desbloqueo Cerradura
						6 = Entrada configurada como Mando Individual con modo funcionamiento Master/ Salve
						7 = entrada configurada como Stand by. Si está activada pone a la puerta en stand by solo de puerta en posición de cierre
						8 = Entrada configurada como despertar de Stand by. Si está activada restablece el funcionamiento tras un Stand By
						9 = Entrada configurada como mando paso a paso, considerando con que impulso la puerta abre y se detiene abierta a la espera de un nuevo impulso para el cierre, siempre mediante Radar Int. o Radar Ext.
						10 = Entrada configurada como Stand By Temporal. Si está activada, activa el stand by de la puerta, de esta manera la puerta cierra con muelle. Si está desactivada, restaura el funcionamiento normal.
						11 = Entrada configurada como tipo de funcionamiento manual. Si está activada, se deshabilita el funcionamiento del selector en el extremo.
12 = Entrada configurada como tipo de funcionamiento Stop Cerrada. Si está activada, se deshabilita el funcionamiento del selector en el extremo.						
17	Configuración salida auxiliar 1	0	5	0		0 = Salida configurada como Supervisión sensores
						1 = Salida configurada como Interbloqueo
						2 = Salida configurada como Estado Puerta abierta
						3 = Salida configurada como Estado Puerta cerrada
						4 = Salida configurada como Avería
5 = Salida configurada como Repetición mando cerradura						
18	Configuración salida auxiliar 2	0	5	1		0 = Salida configurada como Supervisión sensores
						1 = Salida configurada como Interbloqueo
						2 = Salida configurada como Estado Puerta abierta
						3 = Salida configurada como Estado Puerta cerrada
						4 = Salida configurada como Avería
5 = Salida configurada como Repetición mando cerradura						
19	No Utilizado	0	0	0		No Utilizado, debe permanecer = 0
20	Ángulo de exclusión seguridad apertura [%]	0	40	0		Ángulo de exclusión seguridad en fase de apertura, porcentaje con respecto a la carrera total
21	Desfasaje Apertura Conexión Master/Slave [s]	0	100	0		Tiempo retardo en la fase de apertura del motor slave respecto al motor master. Paso de 100ms
22	Desfasaje Cierre Conexión Master/Slave [s]	0	100	0		Tiempo retardo en la fase de cierre del motor master respecto al motor slave. Paso de 100ms
23	Polaridad entrada PHOT OPEN	0	1	1		0 = N.O. Normalmente abierto
						1 = N.C. Normalmente cerrado
24	Polaridad entrada PHOT CLOSE	0	1	1		0 = N.O. Normalmente abierto
						1 = N.C. Normalmente cerrado
25	Polaridad entrada KEY	0	1	1		0 = N.O. Normalmente abierto
						1 = N.C. Normalmente cerrado
26	Polaridad entrada RADAR EXT	0	1	0		0 = N.O. Normalmente abierto
						1 = N.C. Normalmente cerrado
27	Polaridad entrada RADAR INT	0	1	0		0 = N.O. Normalmente abierto
						1 = N.C. Normalmente cerrado
28	Polaridad entrada AUX-IN 1	0	1	0		0 = N.O. Normalmente abierto
						1 = N.C. Normalmente cerrado

PARÁMETRO	DEFINICIÓN	MÍN	MÁX	PREDETERMINADOS	PERSONALES	DESCRIPCIÓN
29	Polaridad entrada AUX-IN 2	0	1	0		0 = N.O. Normalmente abierto
						1 = N.C. Normalmente cerrado
30	Polaridad entrada AUX-OUT 1	0	1	0		0 = N.O. Normalmente abierto
						1 = N.C. Normalmente cerrado
31	Polaridad entrada AUX-OUT 2	0	1	0		0 = N.O. Normalmente abierto
						1 = N.C. Normalmente cerrado
32	Fuerza durante el reset	0	9	5		Regula la fuerza del motor durante la primera maniobra después de un reset (0 = fuerza mínima, 9= fuerza máxima)
33	Nivel porcentaje de reducción del ángulo de apertura [%]	0	50	0		El ángulo de apertura, durante el funcionamiento normal, será reducido con respecto al detectado durante el procedimiento de adquisición de los topes de manera tal de permitir el funcionamiento en ausencia del final de carrera mecánico.
34	Montaje en dintel o en hoja	0	2	0		0 = Motor instalado en dintel
						1 = Motor instalado en hoja
						2 = no disponible
35	Apertura minusválidos	0	1	0		0 = la velocidad de movimiento con mando de apertura «minusválidos» es reducida
						1 = la velocidad de movimiento con mando de apertura «minusválidos» es igual a los parámetros 01 y 02
36	Funcionamiento con batería (Lógica activa solo con Vista SE SXL)	0	2	0		0 = funcionamiento estándar
						1 = funcionamiento continuo
						2 = funcionamiento antipánico
35	Prueba	0	2	0		0 = Funcionamiento normal
						1 = Prueba cíclica, aperturas y cierres automáticos
						2 = Prueba cíclica intensiva, aperturas y cierres automáticos
5d	Predeterminados				/	Reproduce todos los parámetros a los valores predeterminados y se resetea el trayecto adquirido. Procedimiento: 1-Seleccionar el mando con los botones [+] y [-]; 2-Pulsar [ENT]; 3- Cuando se visualiza [-] pulsar nuevamente [ENT] durante 5 segundos para confirmar; 4-Cuando desaparece [-] soltar el botón [ENT]
LP	Autoset				/	Adquisición del trayecto, Procedimiento: 1-Seleccionar el mando con los botones [+] y [-]; 2-Pulsar [ENT]; 3- Cuando se visualiza [-] pulsar nuevamente [ENT] durante 5 segundos para confirmar; 4-Cuando desaparece [-] soltar el botón [ENT].
LS	Adquisición de los sensores supervisados					Adquisición de los sensores supervisados conectados Procedimiento: 1 - Seleccionar el mando con los botones [+] y [-]; 2 - Pulsar [ENT]; 3 - Cuando se visualiza [-] pulsar nuevamente [ENT] durante 5 segundos para confirmar; 4 - Cuando desaparece [-] soltar el botón [ENT]. 5 - Al finalizar la adquisición, confirmar con [ENT] los sensores detectados o pulsar [ESC] para cancelar.

13) MODO FUNCIONAMIENTO PUERTA (Con VISTA SEL o interruptor de selección lógicas) Fig. O

RADAR EXTERNO: Solamente la entrada RADAR EXT de la tarjeta electrónica de control es monitoreada.

Una señal procedente de un sensor conectado a esta entrada provoca la apertura y el consiguiente cierre de la hoja.

La cerradura eléctrica, si estuviera presente, bloquea la hoja cada vez que la misma alcanza la posición de cierre completo.

RADAR INTERNO: Solamente la entrada RADAR INT de la tarjeta electrónica de control es monitoreada.

Una señal procedente de un sensor conectado a esta entrada provoca la apertura y el consiguiente cierre de la hoja.

La cerradura eléctrica, si estuviera presente, bloquea la hoja cada vez que la misma alcanza la posición de cierre completo.

RADAR FUNCIONAMIENTO ESTÁNDAR: Ambas entradas RADAR EXT y RADAR INT de la tarjeta electrónica de control son monitoreadas. Una señal procedente de un sensor conectado a una de estas entradas provoca la apertura y el consiguiente cierre de la hoja.

La cerradura eléctrica, si estuviera presente, bloquea la hoja cada vez que la misma alcanza la posición de cierre completo.

PUERTA CERRADA DE DÍA: La puerta está bloqueada en posición cerrada. Función antipánico activa si está habilitada.

La automatización acciona el cierre completo de la hoja. En esta lógica las entradas RADAR EXT y RADAR INT de la tarjeta electrónica de control no son monitoreadas; si estuviera presente, la cerradura electrónica bloquea la puerta.

PUERTA CERRADA DE NOCHE: La puerta está bloqueada en posición cerrada. Función antipánico no activa si está habilitada.

La automatización acciona el cierre completo de la hoja. En esta lógica las entradas RADAR EXT y RADAR INT de la tarjeta electrónica de control no son monitoreadas; si estuviera presente, la cerradura electrónica bloquea la puerta.

PUERTA ABIERTA TOTAL: La puerta está bloqueada en posición abierta. La automatización acciona el cierre completo de la hoja. En esta lógica las entradas RADAR EXT y RADAR INT de la tarjeta electrónica de control no son monitoreados.

PUERTA CON APERTURA MANUAL: En esta lógica los mandos conectados a RADAR EXT y RADAR INTR están deshabilitados. Apertura y cierre son manuales. El sensor de seguridad en fase de apertura y el de fase de cierre están activos solamente en el caso de apertura con motor para minusválidos.

14) PUESTA EN FUNCIONAMIENTO

1. Interruptor alimentación en 0 Fig. O.
2. Asegurarse nuevamente de haber configurado correctamente los Conmutadores DIP, en particular los número 1 y 5.
3. Asegurarse de nuevo que los contactos KEY, PHOT CLOSE y PHOT OPEN estén correctamente conectados o, si no son usados, conectados en COM.
4. Alimentar la automatización
5. Llevar el interruptor alimentación a 1 Fig. O
6. Comprobar que se visualice E6 en la pantalla
7. Configurar el jumper para visualizar correctamente la pantalla, Fig. AD
8. En caso que esté instalada una cerradura eléctrica, configurar el parámetro 10
9. Realizar la Adquisición de los sensores supervisados: Pulsando los botones [+] y [-], seleccionar LS ; pulsar [ENT]. Cuando se visualiza [--] pulsar nuevamente [ENT] durante 5 segundos para confirmar el mando; cuando desaparece [--] solar el botón [ENT], Confirmar con [ENT] los sensores detectados o cancelar la adquisición pulsando [ESC].
10. Realizar el Autoset: Pulsando los botones [+] y [-], seleccionar LP; pulsar [ENT]. Cuando se visualiza [--] pulsar nuevamente [ENT] durante 5 segundos para confirmar el mando; cuando desaparece [--] soltar el botón [ENT]. La puerta se abrirá y comenzará el ciclo de autoaprendizaje.

ATENCIÓN: Durante la apertura de la puerta, bloquear la hoja en la posición en la que se desea tener el final de carrera, para determinar la máxima amplitud de apertura. Inmediatamente después, la puerta se cerrará completamente y en la pantalla parpadeará CL.

Cuando la puerta alcance la posición de cierre total, y CL no parpadee más, se podrá probar el funcionamiento de la automatización pulsando el botón [ENT]: la puerta se abrirá y se cerrará regularmente.

El ángulo de apertura, durante el funcionamiento normal, se reducirá con respecto al detectado durante el procedimiento de adquisición de las metas, de manera tal de permitir el funcionamiento en caso de ausencia de final de carrera mecánico. En cada reencendido (maniobra de RESET), durante el primer mando, la automatización trata de alcanzar la posición de apertura completa y posterior cierre a velocidad reducida.

15) SELECCIÓN NIVEL FRENADO (solo para VISTA SW SXL) Fig. I

16) INTERRUPTOR SELECCIÓN LÓGICAS Fig. O

Además de la gestión del selector lógicas está prevista la posibilidad de conectar un interruptor de selección de lógicas con pulsador, que permite seleccionar las tres lógicas principales:

- Puerta con Apertura Manual
- Radar funcionamiento Estándar
- Puerta apertura total

La presencia del selector lógicas inhibe el funcionamiento del interruptor de selección de lógicas con pulsador

17) INSTALACIÓN BATERÍAS (opcional solo para VISTA SW MXL) Fig. S

1. Montar las baterías
2. Conectar las baterías a la tarjeta electrónica
3. Enganchar la tarjeta cargador de baterías a la tarjeta electrónica
4. Configurar el conmutador DIP 7=ON y el conmutador DIP 6 (OFF=Funcionamiento continuo, o bien ON=Apertura Antipánico).

18) GESTIÓN CERRADURA ELÉCTRICA

Está prevista la compatibilidad con los siguientes tipos de cerradura eléctrica configurable desde el parámetro 10 (véase apartado "Gestión parámetros de funcionamiento-pantalla").

Leyenda

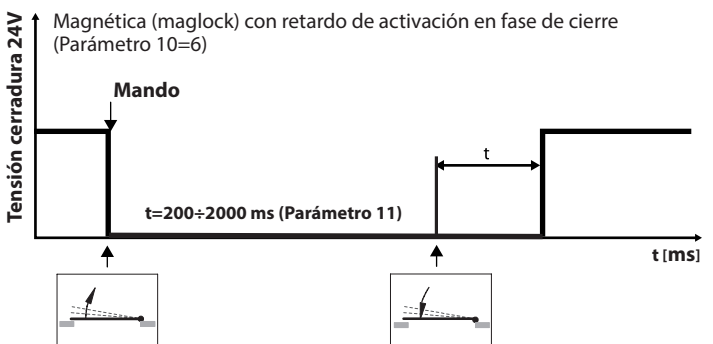
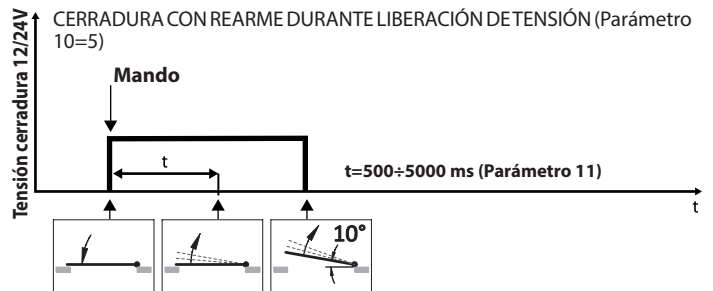
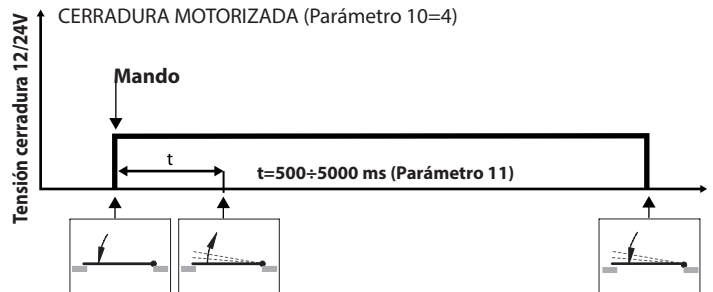
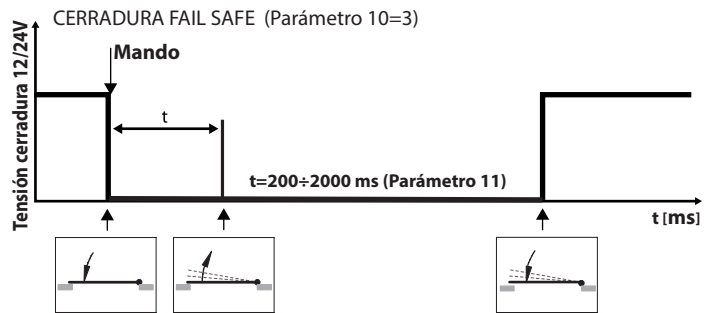
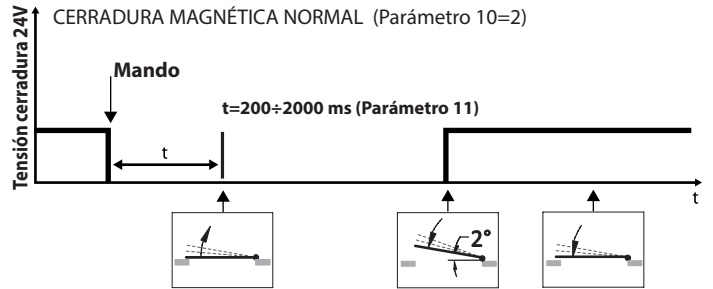
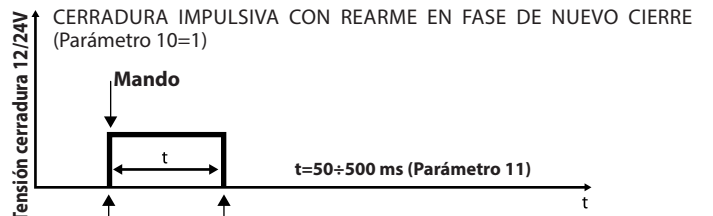
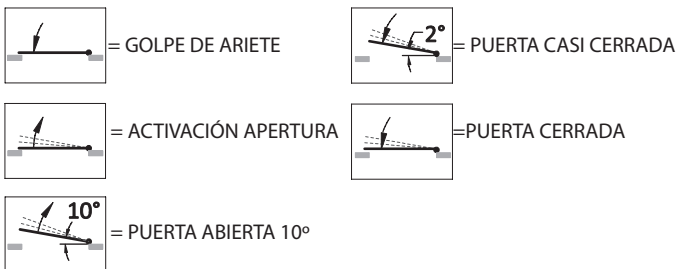

Se pueden controlar directamente cerraduras eléctricas de 12 y 24 VDC configurables desde el parámetro 99 (véase el apartado "Gestión parámetros de funcionamiento-pantalla"). La potencia máxima prevista para la cerradura eléctrica es 15W	
Se puede controlar un mando de feedback de la cerradura que indica la condición de desbloqueo y activa el movimiento. La lógica de gestión, combinada con el parámetro de tiempo, actúa de manera tal que tras haber accionado el mando, la central espera el consentimiento de la cerradura y si este no llega dentro de plazo máximo, abre la puerta de todos modos. [configurable desde los parámetros 15 y 16 (véase apartado "Gestión parámetros de funcionamiento-pantalla")]	
Es posible, según el tipo de cerradura eléctrica, modificar la duración del impulso de activación o el retardo del mando de desbloqueo de la cerradura al inicio del movimiento. El parámetro tiene un significado y un rango de regulación diferente que depende del tipo de cerradura seleccionada [configurable desde el parámetro 11 (véase apartado "Gestión parámetros de funcionamiento-pantalla")].	
IMPULSIVA CON REARME EN FASE DE NUEVO CIERRE	determina la duración del impulso de desbloqueo. El movimiento de la hoja comienza con la activación de la señal de feedback o al final del impulso.
MAGNÉTICA (con y sin cerrojo):	determina el retardo máximo del mando de desbloqueo al inicio del movimiento. La señal de desbloqueo permanece activa hasta que la puerta se cierre.
MOTORIZADA:	determina el retardo máximo del mando de desbloqueo al inicio del movimiento. La señal de desbloqueo permanece activa hasta que la puerta se cierre.
IMPULSIVA CON REARME EN FASE DE LIBERACIÓN DE TENSIÓN:	determina la duración del impulso de desbloqueo. El movimiento de la hoja comienza con la activación de la señal de feedback o al final del impulso. Además se mantiene la tensión en la cerradura hasta la apertura de la puerta de aproximadamente 10
MAGNÉTICA (maglock) con retardo de activación en fase de cierre	Determina el retardo máximo del mando de rearme una vez que la puerta se ha cerrado.
Para garantizar el consiguiente cierre de la cerradura eléctrica se puede regular la fuerza de cierre [configurable desde el parámetro 12 (véase apartado "Gestión parámetros de funcionamiento-pantalla")]	
Posibilidad de utilizar una de las entradas auxiliares como mando de desbloqueo manual de la cerradura que trabaja en paralelo con el mando de desbloqueo automático, utilizado para abrir la puerta en modo manual. [configurable desde los parámetros 15 y 16 (véase apartado "Gestión parámetros de funcionamiento-pantalla")]	

19) VISTA SW MASTER/SLAVE

VISTA SW Master/Slave es una conexión entre dos automatizaciones para hojas doble batiente. Se puede realizar esta conexión de dos modos Fig. T:

- con dos VISTA SW individuales, cada uno instalada en una hoja pero realizando la conexión entre ambas
- con dos VISTA SW individuales, unidas entre sí con un kit de extensión (TSPW XL) Fig. U:
 - Quitar ambos largueros de las dos automatizaciones.
 - Conectar los dos travesaños laterales al central del kit utilizando los dos extremos de unión (Fig. U).
 - Conectar los interruptores del larguero al cuadro de mando, utilizando el cableado presente en el kit.

19.1) CONEXIÓN TARJETAS

A través de una conexión entre los tableros de bornes del selector, los mismos dialogan entre sí e intercambian información necesaria para el correcto funcionamiento de las hojas doble. El concepto básico consiste en determinar una tarjeta "Master" que procesa la lógica de funcionamiento, y una tarjeta "Slave" que realiza los mandos impartidos por la Master.

ATENCIÓN: en ambos casos, antes de realizar todas las conexiones, determinar la hoja Master y la hoja Slave.

HOJA MASTER: la primera en abrirse, la última en cerrarse (en caso de desfasaje)

HOJA SLAVE: la última en abrirse, la primera en cerrarse (en caso de desfasaje).

Conectar los dos tableros de bornes del selector para garantizar la comunicación entre las dos tarjetas y el funcionamiento correcto de las automatizaciones (Fig. AA)

19.2) CONFIGURACIÓN TARJETAS

- En tarjeta MASTER configurar el parámetro 13=1
- En tarjeta SLAVE configurar el parámetro 13=2

ATENCIÓN: las dos automatizaciones se deben conectar al mismo sector de alimentación y no se deben interponer interruptores ni fusibles entre los dos operadores. Se deben conectar las eventuales periféricas presentes PHOT CLOSE, KEY, RADAR EXT y RADAR INT en la tarjeta MASTER.

Los sensores de seguridad (PHOT OPEN y PHOT CLOSE), en cambio, se deben conectar y controlar por separado en ambas tarjetas.

- Hojas SINCRÓNICAS: configurar solo en la tarjeta MASTER el parámetro 21 =0 y el parámetro 22 =0
- Hojas NO SINCRÓNICAS: configurar solo en la tarjeta MASTER el parámetro 21 y el parámetro 22 a un valor mayor que 0.

Para poner en funcionamiento las automatizaciones, repetir las operaciones presentes en el apartado "Puesta en funcionamiento", con la medida que el Autoset se debe realizar solo desde la tarjeta configurada como MASTER.

ATENCIÓN: cuando comienza la maniobra de Autoset, en primer lugar inicia solamente la puerta Master. Luego es necesario parar la hoja en la apertura máxima deseada. Inmediatamente después comenzará a moverse la puerta Slave, y también para esta es necesario parar la hoja en la apertura máxima deseada. Inmediatamente después, ambas puertas se cerrarán completamente y en la pantalla parpadeará CL. Cuando ambas hojas estén cerradas, CL permanecerá encendido con luz fija y la puerta estará lista para funcionar.

La inversión (RADAR EXT o INT, PHOT OPEN y PHOT CLOSE, sistemas antiaplastamiento) se produce simultáneamente para ambas hojas.

El control de la cerradura eléctrica con las correspondientes lógicas de funcionamiento está permitido en ambas tarjetas, exactamente como en el caso de automatizaciones individuales.

El funcionamiento Push&Go se puede activar en ambas automatizaciones, exactamente como en el caso de automatizaciones individuales. La detección de un intento de apertura por parte de cualquiera de las automatizaciones provoca la apertura de ambas hojas.

Los sistemas antiaplastamiento y las detecciones de obstáculos son controlados por separado e de forma independiente por ambas tarjetas.

Si una tarjeta detecta un aplastamiento en fase de cierre, interrumpe el movimiento de ambas hojas y las cierra lentamente por completo.

Si una tarjeta detecta un aplastamiento en fase de cierre, interrumpe el movimiento de la hoja afectada y la cierra lentamente por completo. La otra hoja, que mientras tanto ya se ha abierto por completo, esperará a la hoja afectada antes de cerrarse.

20) CONEXIÓN Y USO INTERBLOQUEO

La central de la automatización VISTA SW está preparada para poder funcionar en modo interbloqueado mediante conexión con una central electrónica de la misma familia. En funcionamiento interbloqueado, la apertura de una puerta puede producirse solo si la otra no está en movimiento. Para interbloquear dos automatizaciones proceder de la siguiente manera (Fig. AB):

- conectar el borne AUX IN 1 de la tarjeta CON PRIORIDAD con el borne AUX OUT 1 - A de la tarjeta SIN PRIORIDAD
- conectar el borne COM de la tarjeta CON PRIORIDAD con el borne AUX OUT 1 - B de la tarjeta SIN PRIORIDAD
- conectar el borne AUX OUT 1-A de la tarjeta CON PRIORIDAD con el borne AUX IN 1 - A de la tarjeta SIN PRIORIDAD
- conectar el borne AUX OUT 1-B de la tarjeta CON PRIORIDAD con el borne COM de la tarjeta SIN PRIORIDAD

Para la conexión utilizar un cable blindado 4x0.11 y no conectar la pantalla.

En caso de presencia de solicitudes de apertura procedentes de los sensores de manera simultánea en ambas puertas, es necesario establecer una prioridad de apertura; para ello configurar una puerta en modo CON PRIORIDAD y la otra SIN PRIORIDAD configurándolas desde cada pantalla (véase apartado "Gestión parámetros de funcionamiento-pantalla"):

- configurar en la tarjeta CON PRIORIDAD el parámetro 15=2;
- configurar en la tarjeta CON PRIORIDAD el parámetro 17=1;
- configurar en la tarjeta SIN PRIORIDAD el parámetro 15=3;
- configurar en la tarjeta SIN PRIORIDAD el parámetro 17=1;

En el caso de señales de apertura simultáneas, se abrirá la puerta seleccionada como CON PRIORIDAD.

ATENCIÓN: Quitar el jumper ubicado cerca del tablero de bornes, al lado del conector AUX OUT-1, tanto en la tarjeta con prioridad como en la tarjeta sin prioridad (Fig. AB)

Fig. AD

D812034 00100_03

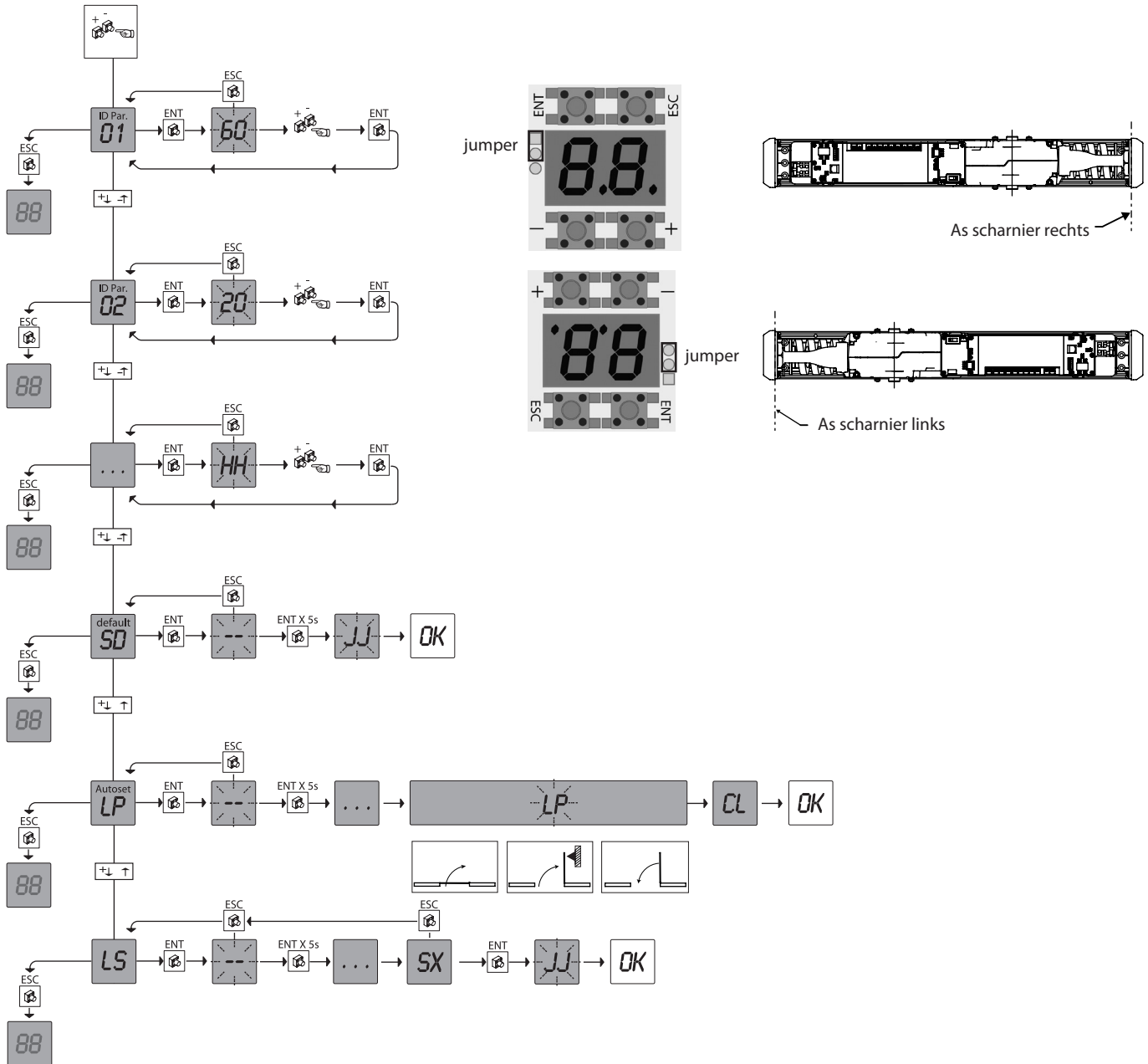

Diagnose en signaleringen		
Signaleringen		Beschrijvingen
oP	Continu	Deur Open
	Knippert	Deur tijdens opening
cL	Continu	Deur gesloten
	Knippert	Deur tijdens sluiten
E 1	Continu	Fout initialisering van de systeemparameters ontbreekt (automatische programmering). Opnieuw de Autoset procedure uitvoeren, menu LP
E2	Continu	Fout in de keuze van het type automatiseringssysteem (Dip 5), of het type arm (Dip 1 of instelling arm op de kaart rem passief)
E3/E4	Continu	Fout overschrijding maximale stroomgrens (OVER CURRENT)
E6	Continu	Fout initialisering van de gesuperviseerde sensors. Opnieuw de procedure uitvoeren voor de automatische programmering van de gesuperviseerde sensors LS
E8	Continu	Fout geen verbinding encoder
So	Continu	geen enkele gesuperviseerde sensor gedetecteerd
S 1	Continu	gesuperviseerde sensor bij openen gedetecteerd, op Phot Op input.
	Knippert	veiligheidstest op sensor bij openen mislukt.
S2	Continu	gesuperviseerde sensor bij sluiten gedetecteerd, op Phot Cl input.
	Knippert	veiligheidstest op sensor bij sluiten mislukt.
S3	Continu	gesuperviseerde sensors bij openen en sluiten gedetecteerd, op Phot Op en Phot Cl inputs.
	Knippert	veiligheidstest op sensors bij openen en sluiten mislukt.
St	Continu	Stop. De deur is tijdens het openen gestopt ten gevolge van de ingreep van een beveiliging
Fr	Continu	Tijdelijke stand-by ingang geactiveerd

LET OP! Belangrijke veiligheidsinstructies. De waarschuwingen en de instructies die met het product meegeleverd worden zorgvuldig lezen en volgen, aangezien verkeerde installatie schade aan personen, dieren of voorwerpen kan veroorzaken. De waarschuwingen en de instructies geven belangrijke aanwijzingen over de veiligheid, de installatie, het gebruik en het onderhoud. De instructies bewaren om ze aan de technische folder toe te voegen voor toekomstige raadpleging.

ALGEMENE VEILIGHEID

Dit product is uitsluitend ontworpen en gebouwd voor het gebruik aangegeven in deze documentatie. Soorten gebruik anders dan hetgeen aangegeven, zouden schade aan het product en gevaar kunnen veroorzaken.

- De constructie-elementen van de machine en de installatie moeten overeenkomstig de volgende Europese Richtlijnen zijn, indien toepasbaar: 2004/108/CE, 2006/95/CE, 2006/42/CE, 89/106/CE, 99/05/CE en daaropvolgende wijzigingen. Voor alle landen buiten de EEG is het voor een goed veiligheidsniveau nuttig om naast de nationaal geldende normen, ook de genoemde normen in acht te nemen.
- Het Bedrijf wijst iedere willekeurige verantwoordelijkheid af voortkomende uit een verkeerd gebruik of een ander gebruik dan het voorbestemde gebruik en dat aangegeven in deze documentatie, evenals uit het niet in acht nemen van het Goed Gebruik bij de constructie van de sluitingen (deuren, hekken, etc.) en uit de vervormingen die tijdens het gebruik zouden kunnen optreden.
- De installatie moet worden uitgevoerd door gekwalificeerd personeel (professionele installateur, volgens EN12635), met inachtneming van het Goed Gebruik en de geldende normen.
- Alvorens het product te installeren, alle structurele wijzigingen aanbrengen betreffende de verwezenlijking van de vrijboorden en de beveiliging of afscheiding van alle zones met gevaar voor pletting, snijden, meeslepen en algemeen gevaar, volgens hetgeen voorgeschreven wordt door de normen 16005 of eventuele plaatselijke installatienormen. Controleren of de bestaande structuur over de noodzakelijke vereisten beschikt wat betreft stevigheid en stabiliteit.
- Alvorens te beginnen met de installatie, de goede toestand van het product controleren.
- Het bedrijf is niet verantwoordelijk voor het niet naleven van het Goed Gebruik bij de constructie en het onderhoud van de te motoriseren kozijnen, en van de vervormingen die zich tijdens het gebruik kunnen voordoen.
- Controleren of het opgegeven temperatuurinterval compatibel is met de plek bestemd voor de installatie van het automatiseringssysteem.
- Dit product niet in een explosieve omgeving installeren: de aanwezigheid van gas of ontvlambare rookgassen vormt een ernstig gevaar voor de veiligheid.
- De stroomvoorziening uitschakelen vóór wat voor werkzaamheden dan ook aan de installatie. Ook eventuele bufferbatterijen loskoppelen, indien aanwezig.
- Voordat men de elektrische voeding aansluit, moet men controleren of de gegevens op de plaat overeenstemmen met die van het elektriciteitsnet en of er stroomopwaarts de elektrische installatie een geschikte differentieële drukschakelaar en een geschikte bescherming tegen overstroom staat. Op het voedingsnet van de automatisering zorgen voor een schakelaar of een veelpolige thermomagnetische schakelaar met een openingsafstand van de contacten, conform de voorschriften van de normen in voege.
- Controleren of er zich aan het begin van het voedingsnet een aardlekschakelaar bevindt die de drempel van max. 0,03A en de geldende normen niet overschrijdt.
- Controleren of het aardingsstelsel correct is uitgevoerd: alle metalen delen van de sluiting (deuren, hekken, etc.) en alle onderdelen van de installatie voorzien van aardingsklemmen aarden.
- De installatie moet worden uitgevoerd met gebruik van veiligheidsinrichtingen en bedieningen overeenkomstig EN 12978 en EN16005.
- De botsingskrachten kunnen verminderd worden door middel van het gebruik van vervormbare randen.
- In het geval dat de botsingskrachten de door de normen voorziene waarden overschrijden, inrichtingen aanbrengen die gevoelig zijn voor elektriciteit of druk.
- Alle veiligheidsinrichtingen (fotocellen, gevoelige randen, etc.) aanbrengen die noodzakelijk zijn om het gebied te beschermen tegen gevaren voor botsing, pletting, meeslepen en snijden. Rekening houden met de geldende normen en richtlijnen, de criteria van het Goed Gebruik, het gebruik, de installatieomgeving, de werking van het systeem en de door het automatiseringssysteem ontwikkelde krachten.
- De door de geldende normen voorziene signalen aanbrengen om de gevaarlijke zones aan te duiden (de restrisco's). Iedere installatie moet op zichtbare wijze worden geïdentificeerd.
- Na de installatie voltooid te hebben, een identificatieplaat van de deur / het hek aanbrengen.
- Als het automatiseringssysteem is geïnstalleerd op een hoogte van minder dan 2,5 m of als het toegankelijk is, is het noodzakelijk een passende beschermingsgraad van de elektrische en mechanische delen te garanderen.
- Iedere willekeurige vaste bediening zo installeren, dat deze geen gevaar vormt en ver van beweegbare delen is. In het bijzonder de bedieningen bij aanwezige persoon moeten direct zichtbaar zijn vanaf het geleide deel, en, tenzij het gaat om bedieningen met sleutel, moeten deze worden geïnstalleerd op een hoogte van minstens 1,5 m en zodanig dat ze niet toegankelijk zijn voor het publiek.
- Op permanente wijze een etiket aanbrengen met betrekking tot de werking van de handmatige deblokkering van het automatiseringssysteem en dit in de buurt van de manoeuvreeringsinrichting aanbrengen.
- Zorg ervoor dat tijdens de manoeuvre de mechanische risico's vermeden en beveiligd worden en dan met name de botsing, de pletting, het meeslepen, het snijden tussen geleide deel en omliggende delen.
- Na de installatie te hebben uitgevoerd, zich ervan verzekeren dat de instelling van het automatiseringssysteem van de motor juist is uitgevoerd en dat de beveiligings- en deblokkeringssystemen juist functioneren.
- Uitsluitend originele reserveonderdelen gebruiken voor alle onderhouds- of reparatiewerkzaamheden. Het Bedrijf wijst iedere willekeurige verantwoordelijkheid af uit veiligheidsredenen en vanwege de goede werking van het automatiseringssysteem, als er onderdelen van andere fabrikanten gebruikt worden.
- Geen enkele wijziging uitvoeren aan de componenten van het automatiseringssysteem, indien niet uitdrukkelijk door het Bedrijf geautoriseerd.
- De gebruiker van de installatie instructies geven wat betreft de restrisco's, de toegepaste bedieningsystemen en de uitvoering van de handmatige openingsmanoeuvre in geval van nood: de gebruikershandleiding aan de eindgebruiker overhandigen.
- Verpakkingsmaterialen (plastic, karton, polystyrol, etc.) verwerken volgens hetgeen voorzien is door de geldende normen. Nylon zakjes en polystyrol buiten bereik van kinderen bewaren.

AANSLUITINGEN

LET OP! Gebruik voor de aansluiting op het netwerk: meeraderige kabel met een doorsnede van min. 5x1,5 mm² of 4x1,5 mm² voor driefase voeding of 3x1,5 mm² voor eenfase voeding (de kabel moet bijvoorbeeld van het type H05 VV-F met doorsnede 4x1,5 mm² zijn). Voor de aansluiting van de hulpapparatuur geleiders gebruiken met een doorsnede van min. 0,5 mm².

- Uitsluitend drukknoppen gebruiken met een werkbelasting van min. 10A-250V.
- De geleiders moeten verbonden worden door een extra bevestiging in de buurt van de klemmen (bijvoorbeeld met behulp van bandjes) om de delen onder spanning duidelijk gescheiden te houden van de delen met zeer lage veiligheidsspanning.
- Tijdens de installatie moet de stroomtoevoerkabel van zijn bekleding ontdaan worden, zodat de aansluiting van de aardgeleider op de geschikte klem mogelijk wordt, terwijl de actieve geleiders echter zo kort mogelijk gelaten worden. De aardgeleider moet de laatste die gerekt wordt in geval van losraken van de bevestigingsinrichting van de kabel.
- OPGELET!** de geleiders met zeer lage veiligheidsspanning moeten fysiek gescheiden worden van de geleiders met lage spanning.
- De toegang tot de delen onder spanning mag uitsluitend mogelijk zijn voor het gekwalificeerde personeel (professionele installateur)

CONTROLE VAN HET AUTOMATISERINGSSYSTEEM EN ONDERHOUD

Alvorens het automatiseringssysteem in werking te stellen, en tijdens de onderhoudswerkzaamheden, nauwgezet het volgende nagaan:

- controleren of alle onderdelen stevig zijn bevestigd;
- de opstart- en stophandelingen in het geval van de handmatige besturing controleren;
- de normale of gepersonaliseerde werking controleren.
- Controleer de correcte werking van alle veiligheidsinrichtingen en de correcte afstelling van de beknellingsbeveiliging (indien aanwezig).
- De botsingskrachten kunnen verminderd worden door middel van het gebruik van vervormbare randen.
- De functionaliteit van de noodmanoeuvre controleren, indien aanwezig.
- De openings- of sluitingshandeling met de aangebrachte bedieningsinrichtingen controleren.
- De goede toestand van de elektrische aansluitingen en van de bekabelingen controleren, met name de status van de isolatiekousen en de kabelleiders.
- Tijdens het onderhoud de reiniging van de optieken van de fotocellen uitvoeren.
- Voor de periode waarin het automatiseringssysteem buiten bedrijf is, de nood-deblokkering activeren (zie paragraaf "NOODMANOEUVRE") om het geleide deel los te maken en zo de handmatige opening en sluiting van de deur mogelijk te maken.
- Indien de voedingskabel beschadigd is, moet deze vervangen worden door de fabrikant of door diens technische assistentiedienst of alleszins door een persoon met een soortgelijke kwalificatie, teneinde alle risico's te voorkomen.
- Het onderhoud dat hierboven is beschreven moet minstens eenmaal per jaar of vaker als de plaats of de installatie dit vereist, worden verricht.

LET OP!

Vergeet niet dat de motoraandrijving een gemak is bij het gebruik van het hek / de poort en geen oplossing biedt voor problemen door defecten en installatiegebreken of gebrek aan onderhoud.



SLOOP

De materialen moeten verwijderd worden met inachtneming van de geldende normen. Uw niet meer gebruikte apparaat, de lege batterijen of accu's niet bij het huisvuil weggooiën. U bent er verantwoordelijk voor al uw afval van elektrische of elektronische apparatuur weg te brengen naar een inzamelpunt voor de recycling ervan.

ONTMANTELING

In het geval dat het automatiseringssysteem gedemonteerd wordt om op een andere plek opnieuw gemonteerd te worden, is het nodig:

- De stroomvoorziening uit te schakelen en de hele elektrische installatie los te koppelen.
- De actuator van de bevestigingsbasis te verwijderen.
- Alle onderdelen van de installatie te demonteren.
- In het geval dat enkele onderdelen niet verwijderd kunnen worden of beschadigd blijken te zijn, deze vervangen.

DE VERKLARING VAN OVEREENSTEMMING KUNT U RAADPLEGEN OP DE WEBSITE: WWW.BFT.IT IN HET DEEL PRODUCTEN

Al hetgeen niet uitdrukkelijk voorzien is in de installatiehandleiding, is niet toegestaan. De goede werking van de controller is alleen gegarandeerd, als de vermelde gegevens in acht worden genomen. Het bedrijf is niet gehouden zich te verantwoorden voor de schade veroorzaakt door het niet in acht nemen van de aanwijzingen vermeld in deze handleiding. Terwijl de hoofdkenmerken van het product ongewijzigd blijven, behoudt het Bedrijf zich het recht voor om op ieder willekeurig moment die wijzigingen aan te brengen die zij geschikt acht om het product technisch, constructief en commercieel gezien te verbeteren, zonder deze publicatie te hoeven bijwerken.

1) ALGEMEEN

Gemotoriseerde dwarsdrager voor automatische klapdeuren, compleet met bedieningspaneel. Accessoires beschikbaar voor het verwezenlijken van een complete installatie.

2) TECHNISCHE EIGENSCHAPPEN

MECHANISCHE EIGENSCHAPPEN	
Breedte van de vleugel	min 700mm max 1400mm
Gewicht van de vleugel	zie Fig. R
Openingsnelheid	max 70°/s - min 20°/s (3 - 6 sec.)
Sluitingsnelheid	max 40°/s - min 10°/s (4 - 15 sec.)
Max. openingshoek	110°
Afmeting dwarsdrager	Zie Fig. B
Gewicht actuator	11 Kg
ELEKTRISCHE EIGENSCHAPPEN	
Voeding	220 - 230V ~ ±10%, 50/60 Hz eenfasig
Zekeringen	zie Fig. G
Voeding accessoires	15Vdc - max 12W
Nominaal vermogen	85W
Temperatuurbereik	van -10°C tot + 50°C (binnen in carter)
Werkingscyclus	Continu bij 25°C
Beknellingsbeveiliging	Beknellingsbeveiliging bij aanwezigheid obstakels
Noodbatterijen	(optioneel) 2 x 12V 1.2Ah
Beschermingsgraad	IP 40

3) VOORBEREIDING VAN DE ELEKTRISCHE INSTALLATIE

De elektrische installatie voorbereiden (Fig. A) met inachtneming van de geldende normen. De aansluitingen van de netvoeding zo goed mogelijk gescheiden houden van de service-aansluitingen (fotocellen, gevoelige randen, besturingsinrichtingen, etc.).

De aansluitingen van de netvoeding zo goed mogelijk gescheiden houden van de aansluitingen in extra lage veiligheidsspanning.

4) IDENTIFICATIE VAN DE DELEN Fig. 1

Het VISTA SW automatiseringssysteem bestaat uit:

1. Dwarsdrager van aluminium
2. Voeding
3. Microprocessorbesturingseenheid
4. Reductiemotor met gelijkstroom
5. Zijkant voedingszijde
6. Zijkant reductiemotorzijde
7. Bedekkingscarter van geanodiseerd aluminium

Om de installatie te voltooien, zijn onderstaande optionele accessoires beschikbaar:

8. BBV SW MXL kit noodbatterijen alleen voor VISTA SW MXL
9. VISTA SEL SW Digitaal knoppenbord functies
10. EXT ASW XL 30-50-70-90 Armaansluitingen
11. TSWP XL PROFILI VISTA SW DOPPIO (zie FIG. U)
12. ASW XL ART
13. ASW XL ARTL
14. ASW XL

5) BEVESTIGINGSWIJZEN

- Demontage onderdelen Fig. 1
- Bevestiging dwarsdrager Fig. 2
- Kabeldoorgang Fig. B
- Hermontage onderdelen Fig. 1

7) MOGELIJKE INSTALLATIES Fig. C

- Met SCHUIFARM, voor trekken, gebruikt als het automatiseringssysteem aan dezelfde kant als de opening van de deur gemonteerd is.
- Met SCHARNIERARM, voor duwen, gebruikt als het automatiseringssysteem aan de andere kant dan de opening van de deur gemonteerd is.

7.1) INSTALLATIE SCHUIFARM Fig. D

- D1. Bevestig de geleiding op de vleugel.
- D2. Monteer de geleiding.
- D3. Verwijder de arm, verwijder de armbevestiging, draai hem 1 of 2 tanden in de richting van het sluiten van de deur en steek hem weer in de as (alleen voor VISTA SW SXL). Bevestig de arm.
- D4. Met gesloten deur, de arm op de as van het automatiseringssysteem steken en het andere uiteinde op de as van het rolwagentje brengen.
- D5. Stel de veer af op niveau 4 (alleen voor VISTA SW SXL).

7.2) INSTALLATIE SCHARNIERARM Fig. E

- E1. Bevestig de arm aan de vleugel.
- E2. Monteer de arm en bevestig hem op de as die uit de actuator komt.
- E3. Stel de veer af op niveau 4 (alleen voor VISTA SW SXL).
- E4. Draai de schroeven V3 los, plaats de primaire arm correct op 90° ten opzichte van de deur (Fig. E4), draai de primaire arm zodanig dat de twee armen, ten opzichte van de deur, dezelfde hoek vormen, draai dan de schroeven V3 vast.

8) AFSTELLEN VAN DE VEER (alleen voor VISTA SW SXL) Fig. C1

De kracht van de veer moet afgesteld worden naar gelang de breedte van de deuren en met inachtneming van de norm EN 1154 binnen het bereik van EN 4 tot EN 6.

9) BEDIENINGSPANEEL

9.1 AANSLUITINGEN Fig. G, L, M

WAARSCHUWINGEN – Bij het bekabelen en installeren de geldende normen raadplegen en in ieder geval de geldende technische normen.

De met extra lage veiligheidsspanning gevoede geleiders (24V), moeten fysiek gescheiden worden van de geleiders met lage spanning, of op adequate wijze geïsoleerd met minstens 1 mm extra isolatie.

De geleiders moeten in de buurt van de klemmen door een extra bevestiging worden vastgezet, bijvoorbeeld met behulp van bandjes.

Klem	Definitie	Beschrijving
L	Fase	Enkelfase voeding 220-230V ~ 50/60 Hz
	Aarde	
N	Nulleider	
Key	Blokkingssignaal (NC)	Blokkingssignaal. Als het signaal open gaat, laat de centrale de vleugels volledig sluiten. Het signaal moet kort gesloten worden met COM als er geen inrichtingen verbonden zijn.
EXT RADAR	Input EXT RADAR (NO)	Openingsignaal. Het sluiten van dit signaal veroorzaakt het openen van de vleugels.
INT RADAR	Input INT RADAR (NO)	Openingsignaal. Het sluiten van dit signaal veroorzaakt het openen van de vleugels.
PHOT OP	Input FOTOCEL OPENING (NC)	Veiligheidssignaal tijdens openen. Als de deur bezig is met openen en het contact open gaat, dan laat de centrale de beweging onmiddellijk stoppen. Het signaal moet kort gesloten worden met COM als er geen inrichtingen verbonden zijn.
PHOT CL	Input FOTOCEL SLUITING (NC)	Veiligheidssignaal tijdens sluiten. Als de deur bezig is met sluiten en het contact open gaat, dan laat de centrale de beweging onmiddellijk omdraaien. Het signaal moet kort gesloten worden met COM als er geen inrichtingen (intern of extern) verbonden zijn.
COM	Gemeenschappelijk Commando's	
AUX IN 1/2	Configureerbare secundaire outputs	Signaal dat, naar gelang de instelling, de volgende configuraties kan aannemen, zie tabel BEHEER WERKINGSPARAMETERS "DISPLAY" parameters 15 en 16
AUX OUT 1/2	Configureerbare secundaire outputs	Signaal dat, naar gelang de instelling, de volgende configuraties kan aannemen, zie tabel BEHEER WERKINGSPARAMETERS "DISPLAY" parameters 17 en 18
OUT 15 VDC	Voeding randapparatuur	Output 15Vdc 12W max
RST		
PWF	Seriële verbinding voor aansluiting Master/Slave en keuzeschakelaar	
DATA		
GND		
LOCK	Output Elektroslot 15W max	Output elektroslot 12 en 24 VDC, zie tab. BEHEER WERKINGSPARAMETERS "DISPLAY" parameter 09,10

9.2) AANSLUITINGEN SECUNDAIRE OUTPUTS Fig. N**9.3) AANSLUITING DETECTIE/VEILIGHEIDSENSORS MET CONTROLE BIJ OPENEN EN SLUITEN** Fig. P, Q**10) KEUZE ARMTYPE** Fig. H**11) BEHEER WERKINGSPARAMETERS "DIP-SWITCH"**

DIP	Logica	Default	Uitgevoerde instelling aanvinken	Beschrijving
1	Armtime	OFF	OFF	Scharnierarm
			ON	Vaste arm
2	LOW-ENERGY	OFF	OFF	Normaal
			ON	Low Energy *
3	PUSH & GO	OFF	OFF	Gedeactiveerd
			ON	Actief **
4	KEY modus	OFF	OFF	Bistabiel
			ON	Monostabiel
5	Type Actuator	OFF	OFF	VISTA SW MXL
		ON	ON	VISTA SW SXL
6	Type Werking 1	OFF	VISTA SW SXL: OFF	Sluit met motor
			VISTA SW SXL: ON	Sluit met veer
			VISTA SW MXL***: OFF	Continuwerking
			VISTA SW MXL***: ON	Paniekopening
7	Type Werking 2	OFF	VISTA SW SXL****: OFF	Opent niet weer in geval van obstakel tijdens sluiten met veer
			VISTA SW SXL****: ON	Opent weer in geval van obstakel tijdens sluiten met veer
			VISTA SW MXL****: OFF	Batterijen niet aanwezig
			VISTA SW MXL****: ON	Batterijen aanwezig
8	Niet Gebruikt	OFF		

* Opent met verlaagde snelheid en verlengde stilstand (invaliden stilstand) bij gebruik van het commando invaliden opening (op configureerbare input) [AUX IN 1 door de parameter 15=0 te configureren (paragraaf "Beheer werkingsparameters-display")]. De daaropvolgende sluiting wordt met de veer uitgevoerd met beheer van de obstakels

** Door middel van een handmatige verplaatsing van de stilstaande deur in sluitpositie wordt een automatische manoeuvre van openen en sluiten veroorzaakt.

*** Paniekmodus met batterij

**** Opent weer met motor in geval van botsing tijdens het sluiten met veer

***** Gebruik batterijen

OPGELET: elke wijziging van een DIP met een RESET bevestigen.

INSTALLATIEHANDLEIDING

12) BEHEER WERKINGSPARAMETERS "DISPLAY"

PARAMETER	DEFINITIE	MIN	MAX	DEFAULT	PERSOONLIJK	BESCHRIJVING
01	Openingsnelheid [%s]	20	70	60		Motorsnelheid tijdens openen
02	Sluitsnelheid [%s]	10	40	20		Motorsnelheid tijdens sluiten
03	TCA [s]	0	60	0		Wachttijd vóór de automatische sluiting.
04	Invaliden stilstand [s]	5	60	5		Wachttijd voor het automatisch sluiten met gebruik van het commando invaliden opening of in Low Energy
05	VISTA SW SXL: Snelheid sluiten met veer	1	9	5		Sluitsnelheid met veer (1=minimumsnelheid, 9=maximumsnelheid)
	VISTA SW MXL: Windbeveiliging met gesloten deur	0	9	0		Regelt de windbeveiligingskracht met gesloten deur (0=windbeveiliging gedeactiveerd, 9=max windbeveiliging)
06	Openings- en sluitkracht	1	9	5		Kracht die door de openende en sluitende vleugel wordt uitgeoefend voor een obstakelalarm te veroorzaken. (1=meest gevoelig ; 9=minst gevoelig)
07	Versnelling en Vertraging	5	30	30		Versnellings- en vertragingssnelheid
08	Naderingshoek	10	40	20		Regelt de naderingshoek (sluiting is 1/2 van de opening)
09	Spanning elektroslot	0	1	0		0 = Output elektroslot op 12Vdc
						1 = Output elektroslot op 24Vdc
10	Type elektroslot	0	6	0		0 = Niet gebruikt
						1 = Impuls met vergrendeling bij opnieuw sluiten
						2 = Magnetisch Normaal (maglock) N.B. De maglock kunnen uitsluitend met 24V worden gevoed. Stel de parameter "Spanning elektroslot" in op 24V.
						3 = Magnetisch fail safe
						4 = Gemotoriseerd
						5 = Impuls met vergrendeling bij spanningsvrijgave
6 = magnetisch (maglock) met een vertraagde activering tijdens het sluiten N.B. De maglock kunnen uitsluitend met 24V worden gevoed. Stel de parameter "Spanning elektroslot" in op 24V.						
11	Besturingstijd Elektroslot Openingsvertraging door ontgrendeling slot	0	9	2		De tijd hangt af van het type elektroslot: - Impuls met vergrendeling bij opnieuw sluiten 50÷500 ms - Magnetisch & Fail safe 200÷2000 ms - Gemotoriseerd 500÷5000 ms - Impuls met vergrendeling bij spanningsvrijgave 100÷1000 ms
12	Druk aanslag sluiting	0	9	5		Kracht uitgeoefend door de deur om het slot te kunnen laten vasthaken
13	Afzonderlijk/Master/slave	0	2	0		0 = Afzonderlijke kaart
						1 = Kaart aangesloten als Master
						2 = Kaart aangesloten als Slave
14	Blokkering deur gesloten met motor en slot	0	3	3		0 = Gedeactiveerd
						1 = Geactiveerd met "Interne radar" werking
						2 = Geactiveerd met werking "radar standaard werking"
						3 = Geactiveerd met werking "Interne radar" en "Radar standaard werking"
15	Configuratie secundaire input 1	0	12	0		0 = Input geconfigureerd als Invaliden Opening
						1 = Input geconfigureerd als Noodopening
						2 = Input geconfigureerd als Interlock deur met voorrang
						3 = Input geconfigureerd als Interlock deur zonder voorrang
						4 = Input geconfigureerd als Feedback Ontgrendeling Slot
						5 = Input geconfigureerd als ontgrendeling Slot
						6 = Input geconfigureerd als Afzonderlijk Commando met Master/Slave werkingsmodus
						7 = input geconfigureerd als Stand by. Indien geactiveerd stuurt hij de deur alleen in stand by vanuit deur in sluitpositie
						8 = input geconfigureerd als wekker vanuit Stand by. Indien geactiveerd wordt de werking weer geactiveerd na een Stand By
						9 = Input geconfigureerd als stap voor stap bediening, d.w.z. met welk impuls de deur opent en stopt in afwachting van een volgend impuls voor het sluiten, steeds door middel van Int. Radar of Ext. Radar
						10 = Input geconfigureerd als Tijdelijke Stand-by. De deur wordt in stand-by geplaatst als deze functie geactiveerd is. De deur sluit nu met een veer. De normale functionering wordt hersteld als deze functie gedeactiveerd is.
						11 = Input geconfigureerd als handmatig functionerend. De functionering van de keuzeschakelaar op de aanslag wordt gedeactiveerd.
12 = Input geconfigureerd als functionering Stop Dicht. De functionering van de keuzeschakelaar op de aanslag wordt gedeactiveerd.						

INSTALLATIEHANDLEIDING

PARAMETER	DEFINITIE	MIN	MAX	DEFAULT	PERSOONLIJK	BESCHRIJVING
16	Configuratie secundaire input 2	0	12	1		0 = Input geconfigureerd als Invaliden Opening
						1 = Input geconfigureerd als Noodopening
						2 = Input geconfigureerd als Interlock deur met voorrang
						3 = Input geconfigureerd als Interlock deur zonder voorrang
						4 = Input geconfigureerd als Feedback Ontgrendeling Slot
						5 = Input geconfigureerd als ontgrendeling Slot
						6 = Input geconfigureerd als Afzonderlijk Commando met Master/ Slave werkingsmodus
						7 = input geconfigureerd als Stand by. Indien geactiveerd stuurt hij de deur alleen in stand by vanuit deur in sluitpositie
						8 = input geconfigureerd als wekker vanuit Stand by. Indien geactiveerd wordt de werking weer geactiveerd na een Stand By
						9 = Input geconfigureerd als stap voor stap bediening, d.w.z. met welk impuls de deur opent en stopt in afwachting van een volgend impuls voor het sluiten, steeds door middel van Int. Radar of Ext. Radar
						10 = Input geconfigureerd als Tijdelijke Stand-by. De deur wordt in stand-by geplaatst als deze functie geactiveerd is. De deur sluit nu met een veer. De normale functionering wordt hersteld als deze functie gedeactiveerd is.
						11 = Input geconfigureerd als handmatig functionerend. De functionering van de keuzeschakelaar op de aanslag wordt gedeactiveerd.
12 = Input geconfigureerd als functionering Stop Dicht. De functionering van de keuzeschakelaar op de aanslag wordt gedeactiveerd.						
17	Configuratie secundaire output 1	0	5	0		0 = Output geconfigureerd als Supervisie sensors
						1 = Output geconfigureerd als Interlock
						2 = Output geconfigureerd als open Deur Status
						3 = Output geconfigureerd als gesloten Deur Status
						4 = Output geconfigureerd als Storing
						5 = Output geconfigureerd als Herhaling commando slot
18	Configuratie secundaire output 2	0	5	1		0 = Output geconfigureerd als Supervisie sensors
						1 = Output geconfigureerd als Interlock
						2 = Output geconfigureerd als open Deur Status
						3 = Output geconfigureerd als gesloten Deur Status
						4 = Output geconfigureerd als Storing
						5 = Output geconfigureerd als Herhaling commando slot
19	Niet Gebruikt	0	0	0		Niet Gebruikt, moet = 0 blijven
20	Hoek uitsluiting beveiliging opening [%]	0	40	0		Hoek uitsluiting beveiliging bij openen, percentage ten opzichte van de volledige beweging
21	Faseverschil Opening Master/ Slave Verbinding [s]	0	100	0		Vertragingstijd bij opening van slave motor ten opzichte van master motor. Steps van 100ms
22	Faseverschil Sluiting Master/ Slave Verbinding [s]	0	100	0		Vertragingstijd bij sluiting van master motor ten opzichte van slave motor. Steps van 100ms
23	Polariteit input PHOT OPEN	0	1	1		0 = N.O. Werkcontact
						1 = N.C. Rustcontact
24	Polariteit input PHOT CLOSE	0	1	1		0 = N.O. Werkcontact
						1 = N.C. Rustcontact
25	Polariteit input KEY	0	1	1		0 = N.O. Werkcontact
						1 = N.C. Rustcontact
26	Polariteit input EXT RADAR	0	1	0		0 = N.O. Werkcontact
						1 = N.C. Rustcontact
27	Polariteit input INT RADAR	0	1	0		0 = N.O. Werkcontact
						1 = N.C. Rustcontact
28	Polariteit input AUX-IN 1	0	1	0		0 = N.O. Werkcontact
						1 = N.C. Rustcontact

INSTALLATIEHANDLEIDING

D812034 00100_03

PARAMETER	DEFINITIE	MIN	MAX	DEFAULT	PERSOONLIJK	BESCHRIJVING
29	Polariteit input AUX-IN 2	0	1	0		0 = N.O. Werkcontact 1 = N.C. Rustcontact
30	Polariteit input AUX-OUT 1	0	1	0		0 = N.O. Werkcontact 1 = N.C. Rustcontact
31	Polariteit input AUX-OUT 2	0	1	0		0 = N.O. Werkcontact 1 = N.C. Rustcontact
32	Kracht tijdens de reset	0	9	5		Regelt de kracht van de motor bij de eerste manoeuvre na een reset (0 = minimumkracht, 9 = maximumkracht)
33	Afname van de openingshoek in procenten [%]	0	50	0		De openingshoek is, tijdens de normale werking, kleiner dan die tijdens de procedure waargenomen wordt voor het vaststellen van de stoppen zodat de werking zonder de mechanische eindaanslag mogelijk wordt gemaakt.
34	Montage op deurkozijn of op deur	0	2	0		0 = Motor gemonteerd op deurkozijn 1 = Motor gemonteerd op deur 2 = niet beschikbaar
35	Mindervaliden opening	0	1	0		0 = de verplaatsingsnelheid met openingsbediening "mindervaliden" is lager 1 = de verplaatsingsnelheid met openingsbediening "mindervaliden" is gelijk aan de parameter 01 en 02
36	Functionering met accu (Logica enkel geactiveerd met Vista SW SXL)	0	2	0		0 = standaardwerking 1 = continue werking 2 = paniekwerking
45	Test	0	2	0		0 = Normale werking 1 = Cyclische test, automatisch openen en sluiten 2 = Intensieve cyclische test, automatisch openen en sluiten
5d	Default				/	Brengt alle parameters terug op de default waarden en het geprogrammeerde traject wordt gereset. Procedure: 1 - Selecteer het commando met de toetsen [+] en [-]; 2 - Druk op [ENT]; 3 - Wanneer [-] verschijnt [ENT] weer indrukken gedurende 5 seconden om te bevestigen; 4 - Als [-] verdwijnt de toets [ENT] loslaten
LP	Autoset				/	Programmering van het traject. Procedure: 1 - Selecteer het commando met de toetsen [+] en [-]; 2 - Druk op [ENT]; 3 - Wanneer [-] verschijnt [ENT] weer indrukken gedurende 5 seconden om te bevestigen; 4 - Als [-] verdwijnt de toets [ENT] loslaten.
LS	Programmering van de gesuperviseerde sensors					Programmering van de verbonden gesuperviseerde sensors. Procedure: 1 - Selecteer het commando met de toetsen [+] en [-]; 2 - Druk op [ENT]; 3 - Wanneer [-] verschijnt [ENT] weer indrukken gedurende 5 seconden om te bevestigen; 4 - Als [-] verdwijnt de toets [ENT] loslaten. 5 - Na de programmering voltooid te hebben de gedetecteerde sensors bevestigen met [ENT] of [ESC] om te annuleren.

13) WERKMODUS DEUR (Met VISTA SEL of keuzeschakelaar logica's) Fig. O

EXTERNERADAR: Alleen de input EXT RADAR van de elektronische besturingsplaat wordt gecontroleerd.
Een signaal afkomstig van een sensor verbonden met deze input veroorzaakt het openen en daaropvolgend sluiten van de deur.
Het elektroslot, indien aanwezig, blokkeert de deur telkens als deze de volledig gesloten stand bereikt.

INTERNERADAR: Alleen de input INT RADAR van de elektronische besturingsplaat wordt gecontroleerd.

Een signaal afkomstig van een sensor verbonden met deze input veroorzaakt het openen en daaropvolgend sluiten van de deur.
Het elektroslot, indien aanwezig, blokkeert de deur telkens als deze de volledig gesloten stand bereikt.

RADAR STANDAARD WERKING: Beide inputs EXT RADAR en INT RADAR van de elektronische besturingsplaat worden gecontroleerd. Een signaal afkomstig van een sensor verbonden met één van deze inputs veroorzaakt het openen en daaropvolgend sluiten van de deur. Het elektroslot, indien aanwezig, blokkeert de deur telkens als deze de volledig gesloten stand bereikt.

DEUR OVERDAG GESLOTEN: De deur is in de gesloten staat geblokkeerd. Paniekfunctie actief indien geactiveerd.

Het automatiseringssysteem bestuurt het volledig sluiten van de deur. In deze logica zijn de inputs EXT RADAR en INT RADAR van de elektronische besturingsplaat niet gecontroleerd; indien aanwezig, blokkeert het elektroslot de deur.

DEUR 'S NACHTS GESLOTEN: De deur is in de gesloten staat geblokkeerd. Paniekfunctie niet actief indien geactiveerd.

Het automatiseringssysteem bestuurt het volledig sluiten van de deur. In deze logica zijn de inputs EXT RADAR en INT RADAR van de elektronische besturingsplaat niet gecontroleerd; indien aanwezig, blokkeert het elektroslot de deur.

DEUR VOLLEDIG OPEN: De deur is in de open staat geblokkeerd. Het automatiseringssysteem bestuurt het volledig openen van de deur. In deze logica zijn de inputs EXT RADAR en INT RADAR van de elektronische besturingsplaat niet gecontroleerd.

DEUR MET HANDMATIGE OPENING: In deze logica zijn de commando's verbonden met EXT RADAR en INT RADAR gedeactiveerd. Openen en sluiten zijn handmatig. De veiligheidssensor bij openen en bij sluiten zijn alleen actief in geval van motorgestuurd openen voor invaliden.

14) INBEDRIJFSTELLING

1. Hoofdschakelaar op 0, Fig. O.
2. Verzeker u er nogmaals van de DipSwitches correct te hebben ingesteld, in het bijzonder nr. 1 en 5.
3. Verzeker u er nogmaals van dat de contacten KEY, PHOT CLOSE en PHOT OPEN goed verbonden zijn of, indien niet gebruikt, aangesloten op COM.
4. Zet stroom op het automatiseringssysteem
5. Zet de hoofdschakelaar op 1, Fig. O
6. Controleer of E6 op het display verschijnt
7. Stel de jumper in om het display correct weer te geven, Fig. AD
8. Als er een elektroslot geïnstalleerd is, de parameter 10 instellen
9. Programmeer de gesuperviseerde sensors: Door de toetsen [+] en [-] in te drukken, LS selecteren; [ENT] indrukken. Als [-] wordt weergegeven [ENT] weer indrukken gedurende 5 seconden om het commando te bevestigen; als [-] verdwijnt de toets [ENT] loslaten. Met [ENT] de gedetecteerde sensors bevestigen of de programmering annuleren door [ESC] in te drukken.
10. De Autoset uitvoeren: Door de toetsen [+] en [-] in te drukken, LP selecteren; [ENT] indrukken. Wanneer [-] verschijnt [ENT] weer indrukken gedurende 5 seconden om het commando te bevestigen; als [-] verdwijnt de toets [ENT] loslaten. De deur gaat dan open en de programmeringscyclus begint.

LET OP: Tijdens het openen van de deur, deze blokkeren in de stand waarin u de eindstand wenst, om de maximale opening te bepalen. Direct daarna gaat de deur helemaal dicht en knippert CL op het display.

Als de deur de gesloten stand volledig bereikt en CL niet meer knippert kunt u het automatiseringssysteem uitproberen door de toets [ENT] in te drukken: de deur gaat dan correct open en dicht.

De openingshoek is tijdens de normale werking kleiner dan die met de programmeringsprocedure gedetecteerd is zodat de werking zonder mechanische eindaanslag mogelijk is.

Telkens wanneer het systeem opnieuw wordt aangezet (RESET) gebruikt het automatiseringssysteem bij het eerste commando een lagere snelheid om de volledig open stand te bereiken en voor de daaropvolgende sluiting.

15) AFSTELLEN VAN HET REMNIVEAU (alleen voor VISTA SW SXL) Fig. I**16) KEUZESCHAKELAAR LOGICA'S Fig. O**

Naast de besturing van de logicaschakelaar bestaat de mogelijkheid een logicaknop te verbinden waarmee de drie voornaamste logica's geselecteerd kunnen worden:

- Deur met Handmatige Opening
- Radar Standaard werking
- Deur volledige opening

Bij aanwezigheid van de logicaschakelaar is de werking van de logicaknop belemmert

17) INSTALLATIE BATTERIJEN (optioneel alleen voor VISTA SW MXL) Fig. S

1. Plaats de batterijen
2. Verbind de batterijen met de elektronische printplaat
3. Haak de batterijoplader aan de printplaat
4. De Dip-Switch 7=ON en de Dip-Switch 6 (OFF=Continu werking, of ON=Paniekopening) instellen.

18) BEHEER ELEKTROSLOT

De volgende soorten elektrische sloten zijn compatibel, instelbaar door middel van de parameter 10 (zie paragraaf "Beheer werkingsparameters - display).

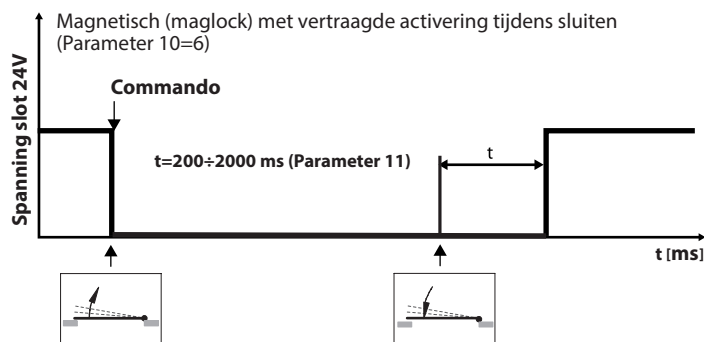
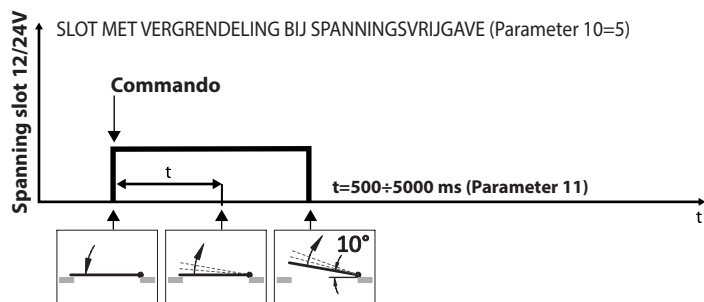
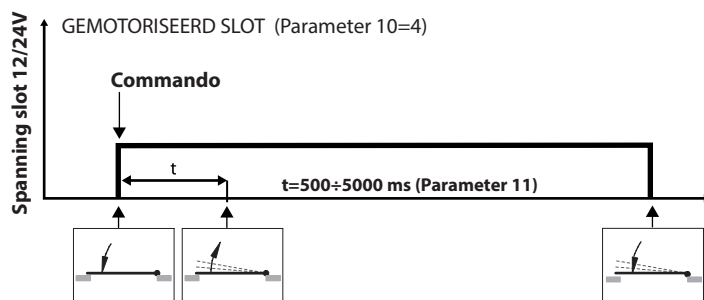
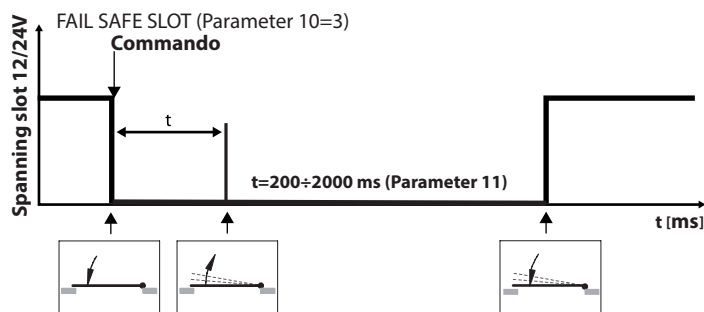
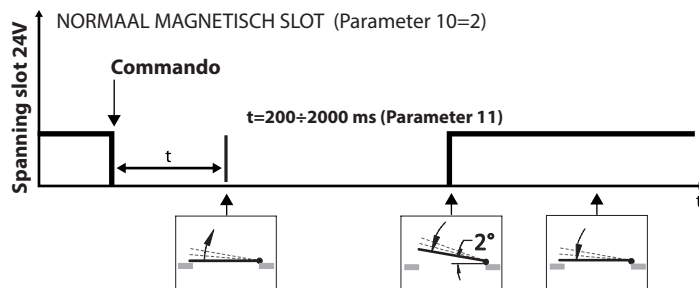
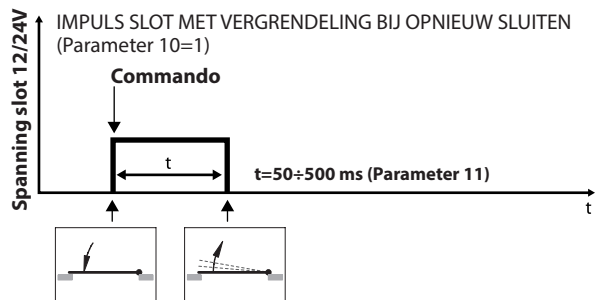
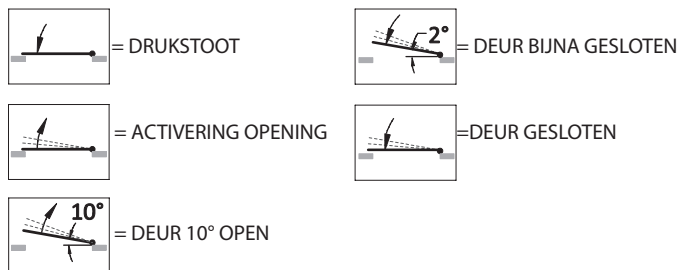
Legenda

<p>Het is mogelijk direct elektrosloten van 12 en 24 VDC te besturen instelbaar met de parameter $i9$ (zie paragraaf "Beheer werkingsparameters - display"). Het maximale vermogen dat voor het elektroslot voorzien is, is 15W</p>	
<p>Er kan een feedback commando van het slot beheerd worden dat de staat van ontgrendeling aangeeft en de beweging activeert. De beheerslogica, gecombineerd met de tijdparameter zorgt ervoor dat na het commando gegeven te hebben de centrale op toestemming van het slot wacht en als deze toestemming niet binnen de maximumtijd komt gaat de deur toch open. [in te stellen met de parameters $i5$ en $i6$ (zie paragraaf "Beheer werkingsparameters - display")]</p>	
<p>Naar gelang het type elektroslot kan de tijdsduur van het activeringsimpuls of de vertraging vanaf het ontgrendelingscommando van het slot tot aan de beweging gewijzigd worden. De parameter heeft een andere betekenis en een ander instelbereik naar gelang het geselecteerde type slot [in te stellen met de parameter $i1$ (zie paragraaf "Beheer werkingsparameters - display")].</p>	
IMPULS MET VERGREDELING BIJ OPNIEUW SLUITEN	<p>definieert de tijdsduur van het ontgrendelingsimpuls. De beweging van de vleugel begint bij de activering van het feedback signaal of aan het einde van de impuls.</p>
MAGNETISCH (met of zonder grendel):	<p>definieert de maximale vertraging vanaf het ontgrendelcommando tot het begin van de beweging. Het ontgrendelings signaal blijft actief totdat de deur weer gesloten is.</p>
GEMOTORISEERD:	<p>definieert de maximale vertraging vanaf het ontgrendelcommando tot het begin van de beweging. Het ontgrendelings signaal blijft actief totdat de deur weer gesloten is.</p>
IMPULS MET VERGREDELING BIJ SPANNINGSVRIJGAVE	<p>definieert de tijdsduur van het ontgrendelingsimpuls. De beweging van de vleugel begint bij de activering van het feedback signaal of aan het einde van de impuls. Bovendien blijft de spanning op het slot tot een opening van de deur van ongeveer 10°</p>
MAGNETISCH (maglock) met vertraagde activering tijdens sluiten	<p>Bepaalt de maximale vertraging van de bediening voor de heractivering als de deur weer is gesloten.</p>
<p>Om het weer sluiten van het elektroslot te garanderen kan de sluitkracht geregeld worden [in te stellen met de parameter $i2$ (zie paragraaf "Beheer werkingsparameters - display")]</p>	
<p>Mogelijkheid één van de secundaire inputs te gebruiken als handmatig ontgrendelingscommando van het slot dat parallel met de automatische ontgrendeling werkt, gebruikt om de deur in de handmatige modus te openen. [in te stellen met de parameters $i5$ e $i6$ (zie paragraaf "Beheer werkingsparameters - display")]</p>	

19) VISTA SW MASTER/SLAVE

De VISTA SW Master/Slave is een verbinding tussen twee automatiseringssystemen voor deuren met dubbele vleugel. Deze verbinding kan op twee wijzen verwezenlijkt worden Fig. T:

- met twee aparte VISTA SW, elk op een vleugel gemonteerd maar met mogelijke verbinding ertussen
- met twee aparte VISTA SW onderling verbonden met een verlengingskit (TSWP XL) Fig. U:
 - Verwijder beide zijanten van de twee automatiseringssystemen.
 - Verbind de twee zijdelingse dwarsdragers met de middelste van de kit met gebruik van de twee verbindingsskopen (Fig. U).
 - Verbind de schakelaars van de zijkant met het bedieningspaneel met behulp van de bekabeling van de kit.

19.1) AANSLUITING PRINTPLATEN

Door middel van een verbinding tussen de klemmen van de keuzeschakelaar communiceren deze onderling en wisselen ze de nodige informatie uit voor een correcte werking van de dubbele vleugels. Het basisconcept bestaat uit het bepalen van een "Master" kaart die de werkingslogica bewerkt en een "Slave" kaart die de door de Master gegeven commando's opvolgt.

LET OP: voor beide gevallen eerst, voor alle verbindingen te maken, de Master en Slave vleugel bepalen.

MASTER VLEUGEL: de eerste die open gaat, de laatste die sluit (in geval van faseverschil)

SLAVE VLEUGEL: de laatste die open gaat, de eerste die sluit (in geval van faseverschil)

Verbind de twee klemmen van de keuzeschakelaar voor de communicatie tussen de kaarten en een correcte werking van de twee automatiseringssystemen. (Fig. AA)

19.2) CONFIGURATIE PRINTPLATEN

- Op de MASTER kaart parameter 13=1 instellen
- Op de SLAVE kaart parameter 13=2 instellen

LET OP: de twee automatiseringssystemen moeten op dezelfde voedingstak gemonteerd worden en er mogen geen schakelaars of zekeringen tussen de twee systemen geplaatst worden. De eventueel aanwezige randapparaten PHOT CLOSE, KEY, EXT RADAR en INT RADAR moeten alleen op de MASTER kaart worden aangesloten.

De veiligheidssensors (PHOT OPEN en PHOT CLOSE) moeten daarentegen op beide kaarten aangesloten en bestuurd worden.

- SYNCHRONE vleugels: alleen op de MASTER printplaat de parameter 21 =0 en de parameter 22 =0 instellen
- NIET SYNCHRONE vleugels: op de MASTER printplaat de parameter 21 en de parameter 22 op een waarde hoger dan 0 instellen.

Om de automatiseringssystemen in werking te stellen, de handelingen van paragraaf "Inbedrijfstelling" herhalen, waarbij de Autoset alleen vanaf de als MASTER geconfigureerde printplaat moet worden uitgevoerd.

LET OP: als de Autoset manoeuvre begint start eerst alleen de Master vleugel. Dan moet de vleugel in zijn gewenste maximale openingsstand gestopt worden. Gelijk daarna begint de Slave vleugel te bewegen en moet ook deze in de gewenste maximale openingsstand gestopt worden. Direct daarna sluiten beide vleugels volledig en knippert op het display CL. Wanneer beide vleugels gesloten zijn blijft CL ononderbroken branden en is de deur klaar voor de werking.

De omkering van richting (EXT of INT RADAR, PHOT OPEN en PHOT CLOSE, beknellingsbeveiliging) vindt tegelijkertijd voor beide vleugels plaats.

De besturing van het elektroslot met hun desbetreffende werkingslogica's is op beide printplaten toegestaan, net als voor het geval van enkele automatiseringssystemen.

De Push&Go werking kan op beide automatiseringssystemen geactiveerd worden, net als voor het geval van enkele automatiseringssystemen. Als er een poging tot openen van één van de twee automatiseringssystemen wordt gedetecteerd, gaan beide vleugels open.

De beknellingsbeveiligingen en de detectie van obstakels worden apart en onafhankelijk van elkaar door beide printplaten bestuurd.

Als één printplaat een mogelijke beknelling tijdens het sluiten waarneemt, onderbreekt hij de beweging van beide vleugels en brengt ze langzaam in volledige openingsstand.

Als één printplaat een mogelijke beknelling tijdens het openen waarneemt, onderbreekt hij de beweging van deze vleugel en brengt hem langzaam in volledig gesloten stand. De andere vleugel, die ondertussen helemaal open is gegaan, wacht dan op de betreffende vleugel voor te sluiten.

20) AANSLUITING EN GEBRUIK INTERLOCK

De centrale van het automatiseringssysteem VISTA SW kan in interlock modus werken door middel van een verbinding met een elektronische centrale van dezelfde familie. Bij interlock werking kan een deur alleen open gaan als de andere niet in beweging is. Om twee automatiseringssystemen te interlocken als volgt te werk gaan

(Fig. AB):

- verbind de klem AUX IN 1 van de kaart MET VOORRANG met de klem AUX OUT 1 - A van de kaart ZONDER VOORRANG
- verbind de klem COM van de kaart MET VOORRANG met de klem AUX OUT 1 - B van de kaart ZONDER VOORRANG
- verbind de klem AUX OUT 1 - A van de kaart MET VOORRANG met de klem AUX IN 1 van de kaart ZONDER VOORRANG
- verbind de klem AUX OUT 1 - B van de kaart MET VOORRANG met de klem COM van de kaart ZONDER VOORRANG

Gebruik voor de verbinding een afgeschermd kabel 4x0.22 en verbind de afscherming niet.

Als de sensors op beide deuren tegelijk het openen ervan aansturen, dan moet er een openingsprioriteit bepaald worden; configureer daarom één deur in de modus MET VOORRANG en de andere in de modus ZONDER VOORRANG door dit op elk display in te stellen (zie paragraaf "Beheer werkingsparameters - display"):

- op de kaart MET VOORRANG de parameter 15 =2 instellen;
- op de kaart MET VOORRANG de parameter 17 =1 instellen;
- op de kaart ZONDER VOORRANG de parameter 15 =3 instellen;
- op de kaart ZONDER VOORRANG de parameter 17 =1 instellen;

In geval van gelijktijdige openingssignalen gaat de deur die als MET VOORRANG geselecteerd is open.

LET OP: Verwijder de jumper bij de klem aan de kant van de connector AUX OUT - 1, zowel op de kaart met voorrang als op de kaart zonder voorrang (Fig. AB)

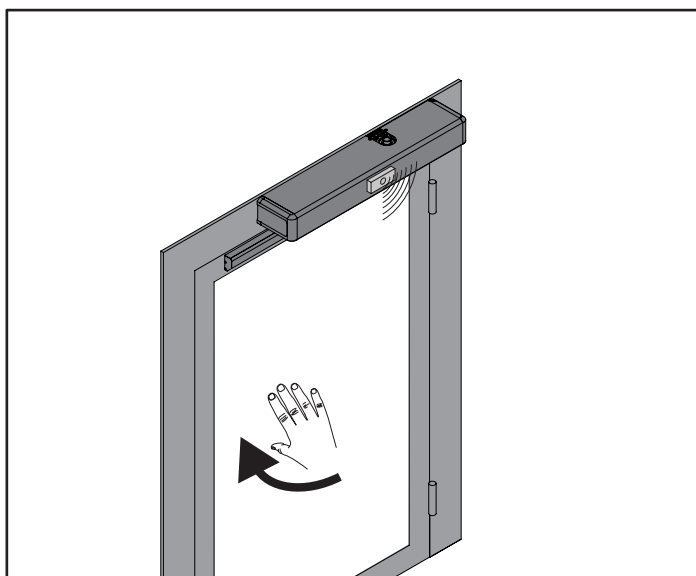
**ITALIANO****MANUALE D'USO**

ATTENZIONE! Importanti istruzioni di sicurezza. Leggere e seguire attentamente le Avvertenze e le Istruzioni che accompagnano il prodotto poiché un uso improprio può causare danni a persone, animali o cose. Conservare le istruzioni per consultazioni future e trasmetterle ad eventuali subentranti nell'uso dell'impianto.

Questo prodotto dovrà essere destinato solo all'uso per il quale è stato espressamente installato. Ogni altro uso è da considerarsi improprio e quindi pericoloso. Il costruttore non può essere considerato responsabile per eventuali danni causati da usi impropri, erronei e irragionevoli.

1) SICUREZZA GENERALE

Nel ringraziarVi per la preferenza accordata a questo prodotto, la Ditta è certa che da esso otterrete le prestazioni necessarie al Vostro uso.

Questo prodotto risponde alle norme riconosciute della tecnica e della disposizioni relative alla sicurezza se correttamente installato da personale qualificato ed esperto (installatore professionale).

L'automazione, se installata ed utilizzata correttamente, soddisfa gli standard di sicurezza nell'uso. Tuttavia è opportuno osservare alcune regole di comportamento per evitare inconvenienti accidentali:

- Tenere bambini, persone e cose fuori dal raggio d'azione dell'automazione, in particolare durante il movimento.
- Non permettere a bambini di giocare o sostare nel raggio di azione dell'automazione.
- Questa automazione non è destinata all'uso da parte di bambini o da parte di persone con ridotte capacità mentali, fisiche e sensoriali, o persone che mancano di conoscenze adeguate a meno che esse non abbiano potuto beneficiare, attraverso l'intermediazione di una persona responsabile della loro sicurezza, di una sorveglianza o di istruzioni riguardanti l'uso dell'apparecchio.
- I bambini devono essere sorvegliati per sincerarsi che non giochino con l'apparecchio. Non permettere ai bambini di giocare con i controlli fissi. Tenere i telecomandi lontani dai bambini.
- Evitare di operare in prossimità delle cerniere o organi meccanici in movimento.
- Non contrastare il movimento dell'anta e non ten-

tare di aprire manualmente la porta se non è stato sbloccato l'attuatore con l'apposita manopola di sblocco.

- Non entrare nel raggio di azione della porta o cancello motorizzati durante il loro movimento.
- Non lasciare radiocomandi o altri dispositivi di comando alla portata dei bambini onde evitare azionamenti involontari.
- L'attivazione dello sblocco manuale potrebbe causare movimenti incontrollati della porta se in presenza di guasti meccanici o di condizioni di squilibrio.
- La rottura o l'usura di organi meccanici della porta (parte guidata), quali ad esempio cavi, molle, supporti, cardini, guide.. potrebbe generare pericoli. Far controllare periodicamente l'impianto da personale qualificato ed esperto (installatore professionale) secondo quanto indicato dall'installatore o dal costruttore della porta.
- Per ogni operazione di pulizia esterna, togliere l'alimentazione di rete.
- Tenere pulite le ottiche delle fotocellule ed i dispositivi di segnalazione luminosa. Controllare che rami ed arbusti non disturbino i dispositivi di sicurezza.
- Non utilizzare l'automatismo se necessita di interventi di riparazione. In caso di guasto o di malfunzionamento dell'automazione, togliere l'alimentazione di rete sull'automazione, astenersi da qualsiasi tentativo di riparazione o intervento diretto e rivolgersi solo a personale qualificato ed esperto (installatore professionale) per la necessaria riparazione o manutenzione. Per consentire l'accesso, attivare lo sblocco di emergenza (se presente).
- Per qualsiasi intervento diretto sull'automazione o sull'impianto non previsto dal presente manuale, avvalersi di personale qualificato ed esperto (installatore professionale).
- Con frequenza almeno annuale far verificare l'integrità e il corretto funzionamento dell'automazione da personale qualificato ed esperto (installatore professionale), in particolare di tutti i dispositivi di sicurezza.
- Gli interventi d'installazione, manutenzione e riparazione devono essere documentati e la relativa documentazione tenuta a disposizione dell'utilizzatore.
- Il mancato rispetto di quanto sopra può creare situazioni di pericolo.

**DEMOLIZIONE**

L'eliminazione dei materiali va fatta rispettando le norme vigenti. Non gettate il vostro apparecchio scartato, le pile o le batterie usate nei rifiuti domestici. Avete la responsabilità di restituire tutti i vostri rifiuti da apparecchiature elettriche o elettroniche lasciandoli in un punto di raccolta dedicato al loro riciclo.

Tutto quello che non è espressamente previsto nel manuale d'uso, non è permesso. Il buon funzionamento dell'operatore è garantito solo se vengono rispettate le prescrizioni riportate in questo manuale. La Ditta non risponde dei danni causati dall'inosservanza delle indicazioni riportate in questo manuale.

Lasciando inalterate le caratteristiche essenziali del prodotto, la Ditta si riserva di apportare in qualunque momento le modifiche che essa ri-

tiene convenienti per migliorare tecnicamente, costruttivamente e commercialmente il prodotto, senza impegnarsi ad aggiornare la presente pubblicazione.

2) MANUTENZIONE

- Ad ogni sintomo di anomalie o malfunzionamento rivolgersi solo a personale qualificato.
- Effettuare una revisione periodica dell'automazione ogni 6 mesi o comunque dopo 1.000.000 di manovre.

3) MANOVRA DI EMERGENZA

3.1) Senza dispositivi di batterie tampone (Fig. 1).
 Le porte si aprono spingendo manualmente le ante nel verso di apertura.

ENGLISH

USER'S MANUAL

WARNING! Important safety instructions. Carefully read and comply with the Warnings and Instructions that come with the product as improper use can cause injury to people and animals and damage to property. Keep the instructions for future reference and hand them on to any new users.

This product is meant to be used only for the purpose for which it was explicitly installed. Any other use constitutes improper use and, consequently, is hazardous. The manufacturer cannot be held liable for any damage as a result of improper, incorrect or unreasonable use.

1) GENERAL SAFETY

Thank you for choosing this product. The Firm is confident that its performance will meet your operating needs.

This product meets recognized technical standards and complies with safety provisions when installed correctly by qualified, expert personnel (professional installer).

If installed and used correctly, the automated system will meet operating safety standards. Nonetheless, it is advisable to observe certain rules of behaviour so that accidental problems can be avoided:

- Keep adults, children and property out of range of the automated system, especially while it is moving.
- Do not allow children to play or stand within range of the automated system.
- This automated system is not meant for use by children or by people with impaired mental, physical or sensory capacities, or people who do not have suitable knowledge, unless a person who is responsible for their safety provides them with necessary supervision or instructions on how to use the device.
- Children must be supervised to ensure they do not play with the device. Do not allow children to play with the fixed controls. Keep remote controls out of reach of children.
- Do not work near hinges or moving mechanical parts.
- Do not hinder the leaf's movement and do not attempt to open the door manually unless the actuator has been released with the relevant release knob.
- Keep out of range of the motorized door or gate while they are moving.
- Keep remote controls or other control devices out of reach of children in order to avoid the automated system being operated inadvertently.
- The manual release's activation could result in uncontrolled door movements if there are mechanical

faults or loss of balance.

- The breakage or wear of any mechanical parts of the door (operated part), such as cables, springs, supports, hinges, guides..., may generate a hazard. Have the system checked by qualified, expert personnel (professional installer) at regular intervals according to the instructions issued by the installer or manufacturer of the door.
- When cleaning the outside, always cut off mains power.
- Keep the photocells' optics and illuminating indicator devices clean. Check that no branches or shrubs interfere with the safety devices.
- Do not use the automated system if it is in need of repair. In the event the automated system breaks down or malfunctions, cut off mains power to the system; do not attempt to repair or perform any other work to rectify the fault yourself and instead call in qualified, expert personnel (professional installer) to perform the necessary repairs or maintenance. To allow access, activate the emergency release (where fitted).
- If any part of the automated system requires direct work of any kind that is not contemplated herein, employ the services of qualified, expert personnel (professional installer).
- At least once a year, have the automated system, and especially all safety devices, checked by qualified, expert personnel (professional installer) to make sure that it is undamaged and working properly.
- A record must be made of any installation, maintenance and repair work and the relevant documentation kept and made available to the user on request.
- Failure to comply with the above may result in hazardous situations.



SCRAPPING

Materials must be disposed of in accordance with the regulations in force. Do not throw away your discarded equipment or used batteries with household waste. You are responsible for taking all your waste electrical and electronic equipment to a suitable recycling centre.

Anything that is not explicitly provided for in the user guide is not allowed. The operator's proper operation can only be guaranteed if the instructions given herein are complied with. The Firm shall not be answerable for damage caused by failure to comply with the instructions featured herein.

While we will not alter the product's essential features, the Firm reserves the right, at any time, to make those changes deemed opportune to improve the product from a technical, design or commercial point of view, and will not be required to update this publication accordingly.

2) MAINTENANCE

- For any symptom of anomaly or malfunction, only refer to qualified personnel.
- Carry out a periodical revision of the automation system every 6 months or, in any case, after 1,000,000 manoeuvres.

3) EMERGENCY MANOEUVRE

3.1) Without devices buffer batteries (Fig. 1).
 Open the doors by manually pushing the leaves in the open direction.

ATTENTION ! Instructions de sécurité importantes. Veuillez lire et suivre attentivement tous les avertissements et toutes les instructions fournis avec le produit sachant qu'un usage incorrect peut provoquer des préjudices aux personnes, aux animaux ou aux biens. Veuillez conserver les instructions pour d'ultérieures consultations et pour les transmettre aux propriétaires futurs éventuels.

Cet appareil ne peut être destiné qu'à l'usage pour lequel il a été expressément installé. Tout autre usage sera considéré comme impropre et donc dangereux. Le fabricant ne sera en aucun cas considéré comme responsable des préjudices dus à un usage impropre, erroné ou déraisonné.

1) SECURITE GÉNÉRALE

Nous vous remercions d'avoir choisi ce produit qui, nous n'en doutons pas, saura vous garantir les performances attendues.

Ce produit, correctement installé par du personnel qualifié et expérimenté (monteur professionnel) est conforme aux normes reconnues de la technique et des prescriptions de sécurité.

Si l'automatisation est montée et utilisée correctement, elle garantit la sécurité d'utilisation prescrite. Il est cependant nécessaire de respecter certaines règles de comportement pour éviter tout inconvénient accidentel.

- Tenir les enfants, les personnes et les objets à l'écart du rayon d'action de l'automatisation, en particulier pendant son fonctionnement.
- Empêcher les enfants de jouer ou de stationner dans le rayon d'action de l'automatisation.
- Cette automatisation n'est pas destinée à être utilisée par des enfants, des personnes ayant des capacités mentales, physiques et sensorielles réduites ou des personnes ne disposant pas des connaissances nécessaires à moins de disposer, par l'entremise d'une personne responsable de leur sécurité, d'une surveillance ou d'instructions sur l'usage de l'appareil.
- Les enfants doivent être surveillés afin de s'assurer qu'ils ne jouent pas avec l'appareil. Interdire aux enfants de jouer avec les contrôles fixes. Ranger les télécommandes hors de portée des enfants.
- Éviter d'opérer à proximité des charnières ou des organes mécaniques en mouvement.
- Ne pas s'opposer volontairement au mouvement du vantail et ne pas tenter d'ouvrir la porte à la main si le déclencheur n'est pas déverrouillé avec le levier de déverrouillage prévu à cet effet.
- Ne pas entrer dans le rayon d'action du portail/de la porte motorisé/e pendant son mouvement.
- Ranger les radiocommandes ou les autres dispositifs de commande hors de portée des enfants afin d'éviter tout actionnement involontaire.
- L'activation du déverrouillage manuel risque de provoquer des mouvements incontrôlés de la porte en présence de pannes mécaniques ou de conditions de déséquilibre.
- La rupture ou l'usure des organes mécaniques de la porte (partie guidée), tels que les câbles, les ressorts, les supports et les gonds peuvent générer des risques. Faire contrôler périodiquement l'installation par du personnel qualifié et expérimenté (monteur professionnel), conformément aux indications du monteur ou du fabricant de la porte.
- Mettre hors tension avant d'accomplir les opéra-

tions de nettoyage extérieur.

- Veiller à la propreté des lentilles des photocellules et des lampes de signalisation. Veiller à ce que les dispositifs de sécurité ne soient pas gênés par des branches ou des arbustes.
- Ne pas utiliser l'automatisation si elle a besoin d'être réparée. En cas de panne ou de mauvais fonctionnement de l'automatisation, mettre l'automatisation hors tension, éviter toute tentative de réparation ou d'intervention directe et s'adresser uniquement à du personnel qualifié et expérimenté (monteur professionnel) pour la réparation ou les opérations d'entretien nécessaires. Pour permettre l'accès, activer le déverrouillage d'urgence (s'il y en a un).
- Pour toutes les interventions directes sur l'automatisation ou sur l'installation non prévues dans le présent manuel, s'adresser uniquement à du personnel qualifié et expérimenté (monteur professionnel).
- Une fois par an au moins, faire vérifier le bon état et le bon fonctionnement de l'automatisation par du personnel qualifié et expérimenté (monteur professionnel) et en particulier tous les dispositifs de sécurité.
- Les interventions de montage, d'entretien et de réparation doivent être documentées et cette documentation doit être tenue à la disposition de l'utilisateur.
- Le non respect des prescriptions ci-dessus peut être à l'origine de dangers.

DÉMOLITION

Éliminez les matériaux en respectant les normes en vigueur. Ne jetez ni les vieux appareils, ni les piles, ni les batteries usées avec les ordures domestiques. Vous devez confier tous vos déchets d'appareils électriques ou électroniques à un centre de collecte différenciée, préposé à leur recyclage.

Tout ce qui n'est pas expressément prévu dans le manuel de montage est interdit. Le bon fonctionnement de l'appareil n'est garanti que si les données indiquées sont respectées. Le Fabricant ne répond pas des dommages provoqués par l'inobservation des indications données dans ce manuel.

En laissant inaltérées les caractéristiques essentielles de l'appareil, l'entreprise se réserve le droit d'apporter à tout moment les modifications qu'elle jugera opportunes pour améliorer le produit du point de vue technique, commercial et de sa construction, sans s'engager à mettre à jour la présente publication.

3) MANOEUVRE D'URGENCE

Sans dispositifs batteries de secours (Fig. 1).

Les portes s'ouvrent en poussant manuellement les vantaux dans le sens de d'ouverture.

Hinweise sowie die Bedienungsanleitung, die das Produkt begleiten, denn eine falsche Benutzung des Produkts kann zu Verletzungen von Menschen und Tieren sowie zu Sachschäden führen. Bitte bewahren Sie die Anweisungen für die zukünftige Konsultation sowie für eventuelle zukünftige Benutzer der Anlage auf.

Dieses Produkt ist ausschließlich für den Einsatz bestimmt, für den es ausdrücklich installiert worden ist. Alle sonstigen Einsatzweisen gelten als Zweckentfremdung und somit als gefährlich. Der Hersteller kann nicht für eventuelle Schäden haftbar gemacht werden, die auf Zweckentfrem-

ung oder unsachgemäße Verwendung zurückzuführen sind.

1) ALLGEMEINE SICHERHEIT

Wir danken Ihnen dafür, dass Sie diesem Produkt den Vorzug gegeben haben, und sind sicher, dass Sie mit ihm die für Ihre Anwendung erforderlichen Leistungen erzielen werden.

Dieses Produkt entspricht den anerkannten Normen der Technik sowie den Sicherheitsbestimmungen, falls es von qualifiziertem Fachpersonal (professioneller Installateur) ordnungsgemäß installiert wird. Bei ordnungsgemäßer Installation und Benutzung erfüllt die Automatisierung die geforderten Sicherheitsstandards. Dennoch sollten einige Verhaltensregeln beachtet werden, um Zwischenfälle zu vermeiden:

- Halten Sie Kinder, Personen und Sachen aus dem Wirkungsbereich der Automatisierung fern, vor allem während der Bewegung.
- Verhindern Sie, dass sich Kindern im Aktionsradius der Automatisierung aufhalten oder dort spielen.
- Diese Automatisierung ist nicht für die Benutzung durch Kinder, Personen mit eingeschränkten geistigen, körperlichen oder sensorischen Fähigkeiten oder Personen ohne angemessene Kenntnisse vorgesehen, es sei denn, sie werden durch ihren Sicherheitsbeauftragten überwacht oder in die Benutzung der Vorrichtung eingewiesen.
- Kinder müssen überwacht werden, um sicherzustellen, dass sie nicht mit der Vorrichtung spielen. Stellen Sie sicher, dass die Kinder nicht mit den festen Bedienelementen spielen. Halten Sie die Fernbedienungen von Kindern fern.
- Vermeiden Sie Arbeiten in der Nähe der Scharniere oder der beweglichen Bauteile.
- Halten Sie die Bewegung der Tür nicht auf und versuchen Sie nicht, die Tür von Hand zu öffnen, wenn der Trieb nicht mit dem entsprechenden Entsperrhebel entsperrt worden ist.
- Halten Sie sich während der Bewegung aus dem Aktionsradius der Tür oder des motorisierten Tors fern.
- Halten Sie die Funkfernbedienung oder sonstige Steuerungsvorrichtungen von Kindern fern, um unbeabsichtigte Betätigungen der Automatisierung zu vermeiden.
- Die Aktivierung der manuellen Entsperrung könnte bei mechanischen Defekten oder Ungleichgewichtssituationen zu unkontrollierten Bewegungen der Tür führen.
- Das Brechen oder die Abnutzung der mechanischen Organe der Tür (geführter Teil) wie zum Beispiel Kabel, Federn, Aufhängungen, Führungen usw. könnte zu Gefahren führen. Lassen Sie die Anlage in regelmäßigen Abständen von qualifiziertem Fachpersonal (professioneller Installateur) unter Beachtung der Angaben des Installateurs oder des Herstellers der Tür überprüfen.
- Unterbrechen Sie vor allen externen Reinigungsarbeiten die Stromversorgung.
- Halten Sie die Linsen der Fotozellen und die Anzeigevorrichtungen sauber. Stellen Sie sicher, dass die Sicherheitsvorrichtungen nicht durch Zweige oder Sträucher beeinträchtigt werden.
- Benutzen Sie die Automatisierung nicht, falls sie Reparatureingriffe erforderlich macht. Unterbrechen Sie bei Beschädigungen oder Funktionsstörungen die Stromversorgung der Automatisierung, unternehmen Sie keine Reparaturversuche oder direkte Eingriffe und wenden Sie sich für die erforderliche

Reparatur oder Wartung an qualifiziertes Fachpersonal (professioneller Installateur). Aktivieren Sie für den Zugang die Notfallentsperrung (falls vorhanden).

- Wenden Sie sich für alle im vorliegenden Handbuch nicht vorgesehenen direkten Eingriffe an der Automatisierung oder der Anlage an qualifiziertes Fachpersonal (professioneller Installateur).
- Lassen Sie die Unversehrtheit und den ordnungsgemäßen Betrieb der Automatisierung sowie insbesondere der Sicherheitsvorrichtungen zumindest einmal jährlich von qualifiziertem Fachpersonal (professioneller Installateur) überprüfen.
- Die Installations-, Wartungs- und Reparatureingriffe müssen dokumentiert werden und die Dokumentation muss dem Benutzer zur Verfügung gehalten werden.
- Die Nichtbeachtung dieser Anweisung kann zu Gefahrensituationen führen.



VERSCHROTTUNG

Die Entsorgung der Materialien muss unter Beachtung der geltenden Normen erfolgen. Bitte werfen Sie Ihr Altgerät oder die leeren Batterien nicht in den Haushaltsabfall. Sie sind verantwortlich für die ordnungsgemäße Entsorgung Ihrer elektrischen oder elektronischen Altgeräte durch eine offizielle Sammelstelle.

Alles, was im Installationshandbuch nicht ausdrücklich vorgesehen ist, ist untersagt. Der ordnungsgemäße Betrieb des Triebs kann nur garantiert werden, wenn alle angegebenen Daten eingehalten werden. Die Firma haftet nicht für Schäden, die auf die Nichtbeachtung der Hinweise im vorliegenden Handbuch zurückzuführen sind.

Unter Beibehaltung der wesentlichen Eigenschaften des Produktes kann die Firma jederzeit und ohne Verpflichtung zur Aktualisierung des vorliegenden Handbuches Änderungen zur technischen, konstruktiven oder handelstechnischen Verbesserung vornehmen.

2) WARTUNG

- Bei jedem Anzeichen von Abweichungen oder Störungen ausschließlich Fachpersonal verständigen.
- Eine regelmäßige Durchsicht des Antriebs aller 6 Monate oder zumindest nach 1.000.000 Bedienungsvorgängen durchführen.

3) HANDHABUNG IM NOTFALL

3.1) Ohne Pufferbatterie (Fig. 1).

Zum Öffnen der Türen man die Gleitflügel von Hand auf.

ESPAÑOL

MANUAL DE USO

¡ATENCIÓN! Instrucciones de seguridad importantes. Leery seguir con atención las Advertencias y las Instrucciones que acompañan el producto, ya que el uso inapropiado puede causar daños a personas, animales o cosas. Guardar las instrucciones para futuras consultas y transmitir las a eventuales reemplazantes en el uso de la instalación.

Este producto se deberá utilizar únicamente para el uso para el cual ha sido expresamente instalado. Cualquier otro uso se considerará inadecuado y por lo tanto peligroso El fabricante no se responsabiliza por posibles daños causados debido a usos inapropiados, erróneos e irrazonables.

1) SEGURIDAD GENERAL

Le agradecemos por haber elegido este producto, en la Empresa estamos seguros que obtendrán las prestaciones necesarias para su uso.

Este producto responde a las normas reconocidas de la técnica y de las disposiciones inherentes a la seguridad siempre que haya sido correctamente instalado por personal cualificado y experto (instalador profesional).

La automatización, si se instala y utiliza de manera correcta, cumple con los estándares de seguridad para el uso. Sin embargo es conveniente respetar algunas reglas de comportamiento para evitar inconvenientes accidentales:

- Mantener a niños, personas y cosas fuera del radio de acción de la automatización, especialmente durante su movimiento.
- No permitir que los niños jueguen o permanezcan en el radio de acción de la automatización.
- Esta automatización no está destinada para ser utilizada por niños o por personas con capacidades mentales, físicas y sensoriales reducidas, o personas que no cuenten con conocimientos adecuados, salvo que sean supervisadas o hayan recibido instrucciones de uso del equipo por parte de una persona responsable de su seguridad.
- Los niños deben ser vigilados para cerciorarse que no jueguen con el equipo. No permitir que los niños jueguen con los controles fijos. Mantener los mandos a distancia alejados de los niños.
- Evitar operar cerca de las bisagras o de los órganos mecánicos en movimiento.
- No obstaculizar el movimiento de la hoja y no intentar abrir manualmente la puerta si no se ha desbloqueado el accionador con el botón de desbloqueo específico.
- No ingresar al radio de acción de la puerta o cancela motorizadas durante el movimiento de las mismas.
- No dejar radiomandos u otros dispositivos de mando al alcance de niños, para evitar accionamientos involuntarios.
- La activación del desbloqueo manual podría causar movimientos incontrolados de la puerta en caso de averías mecánicas o condiciones de desequilibrio.
- La rotura o el desgaste de órganos mecánicos de la puerta (parte guiada), como por ejemplo cables, muelles, soportes, goznes, guías, etc. podría generar peligros. Hacer controlar periódicamente la instalación por personal cualificado y experto (instalador profesional), según lo indicado por el instalador o por el fabricante de la puerta.
- Para cualquier operación de limpieza exterior, interrumpir la alimentación de red.
- Mantener limpias las ópticas de las fotocélulas y los dispositivos de señalización luminosa. Controlar que ramas y arbustos no obstaculicen los dispositivos de seguridad.
- No utilizar la automatización si necesita intervenciones de reparación. En caso de avería o de defecto de funcionamiento de la automatización, interrumpir la alimentación de red en la automatización, abstenerse de cualquier intento de reparación o intervención directa y recurrir sólo a personal cualificado y experto (instalador profesional) para la necesaria reparación y mantenimiento. Para permitir el acceso, activar el desbloqueo de emergencia (si estuviera presente).
- Para cualquier intervención directa en la automatización o en la instalación no prevista por el presente manual, recurrir a personal cualificado y experto (instalador profesional).

- Al menos una vez al año hacer controlar la integridad y el correcto funcionamiento de la automatización por personal cualificado y experto (instalador profesional), en particular de todos los dispositivos de seguridad.
- Las intervenciones de instalación, mantenimiento y reparación deben ser registradas y la documentación correspondiente se debe mantener a disposición del usuario.
- El incumplimiento de lo antes indicado puede provocar situaciones de peligro.



DESGUACE

La eliminación de los materiales se debe realizar respetando las normas vigentes. No desechar su equipo descartado, las pilas o las baterías usadas con los residuos domésticos. Usted tiene la responsabilidad de desechar todos sus residuos de equipos eléctricos o electrónicos, entregándolos a un punto de recogida dedicado al reciclaje de los mismos.

Todo aquello que no expresamente previsto en el manual de uso, no está permitido. El buen funcionamiento del operador es garantizado sólo si se respetan las prescripciones indicadas en el presente manual. La Empresa no se responsabiliza por los daños causados por el incumplimiento de las indicaciones dadas en el presente manual. Dejando inalteradas las características esenciales del producto, la Empresa se reserva el derecho de realizar, en cualquier momento, modificaciones que considere convenientes para mejorar la técnica, la fabricación y la comercialización del producto, sin comprometerse a actualizar la presente publicación.

2) MANTENIMIENTO

- Ante cualquier síntoma de anomalía o de mal funcionamiento, diríjase únicamente a personal cualificado.
- Es preciso efectuar una revisión periódica del automatismo cada 6 meses o, en cualquier caso, después de 1.000.000 de maniobras.

3) MANIOBRA DE EMERGENCIA

3.1) Sin dispositivos de baterías tampón (Fig. 1). Las puertas se abren empujando manualmente las hojas en el sentido de apertura.

NEDERLANDS

GEBRUIKERSHANDLEIDING

LET OP! Belangrijke veiligheidsinstructies. De Waarschuwingen en de Instructies die met het product meegeleverd worden zorgvuldig lezen en volgen, aangezien verkeerd gebruik schade aan personen, dieren of voorwerpen kan veroorzaken. De instructies bewaren voor toekomstige raadpleging en doorgeven aan eventuele personen die het gebruik van de installatie overnemen. Dit product is uitsluitend bestemd voor het gebruik waarvoor het uitdrukkelijk geïnstalleerd is. Ieder ander gebruik dient als oneigenlijk en dus gevaarlijk beschouwd te worden. De fabrikant mag niet verantwoordelijk worden gehouden voor eventuele schade veroorzaakt door oneigenlijk, verkeerd of onredelijk gebruik.

1) ALGEMENE VEILIGHEID

Wij danken u ervoor dat u de voorkeur hebt gegeven aan dit product. Wij als bedrijf zijn er zeker van dat dit product de voor uw gebruik noodzakelijke prestaties kan leveren.

Dit product voldoet aan de erkende normen van de techniek en van de bepalingen betreffende de veiligheid, indien correct geïnstalleerd door gekwalificeerd en ervaren personeel (professionele installateur).

Het automatiseringssysteem, indien juist geïnstalleerd en gebruikt, voldoet aan de vereiste veiligheidsgraad bij het gebruik. Het is niettemin nuttig enkele gedragsregels in acht te nemen om onopzettelijke ongemakken te vermijden:

- Kinderen, personen en voorwerpen buiten de actieradius van het automatiseringssysteem houden, met name tijdens de beweging.
- Niet aan kinderen toestaan om in de actieradius van het automatiseringssysteem te spelen of zich daarbinnen te bevinden.
- Deze automatisering is niet bestemd voor gebruik vanwege kinderen of personen met beperkte mentale, lichamelijke en sensorische capaciteiten, of vanwege personen die het toestel niet voldoende kennen, tenzij ze beroep kunnen doen op de hulp van een persoon die verantwoordelijk is voor hun veiligheid en die toezicht houdt of de nodige instructies verschaft m.b.t. het gebruik van het toestel.
- De kinderen moeten in het oog worden gehouden zodanig dat ze zeker niet met het toestel gaan spelen. De kinderen niet laten spelen met de vaste controles. De afstandsbedieningen uit de buurt van de kinderen houden.
- Vermijden om te werken in de buurt van de scharnieren of bewegende mechanische onderdelen.
- De beweging van de vleugel niet tegengaan en niet proberen de deur handmatig te openen, als de actuator niet gedeblokkeerd is met de speciale deblokkeringknop.
- Niet de actieradius van de gemotoriseerde deur of hek betreden tijdens de beweging daarvan.
- Afstandsbedieningen of andere besturingsinrichtingen buiten bereik van kinderen bewaren om ongewilde activeringen te vermijden.
- De activering van de handmatige deblokkering zou ongecontroleerde bewegingen van de deur kunnen veroorzaken, als dit gebeurt tijdens mechanische storingen of in onevenwichtige toestanden.
- Het stukgaan of de slijtage van mechanische onderdelen van de deur (geleide deel), zoals bijvoorbeeld kabels, veren, steunen, klepscharnieren, geleiders, kan gevaren veroorzaken. De installatie periodiek laten controleren door gekwalificeerd en ervaren personeel (professionele installateur) volgens hetgeen aangegeven door de installateur of de deurenfabrikant.
- Voor alle externe schoonmaakwerkzaamheden het voedingsnet loskoppelen.
- De optieken van de fotocellen en de signaleringsinrichtingen schoon houden. Controleren of takken en struiken de veiligheidsinrichtingen niet storen.
- Het automatische niet gebruiken, als daarop onderhoudswerkzaamheden nodig zijn. In geval van

storing of defect van het automatiseringssysteem, het voedingsnet loskoppelen van het automatiseringssysteem, geen pogingen ondernemen tot reparatie of directe werkzaamheden en zich alleen tot gekwalificeerd en ervaren personeel wenden (professionele installateur) voor de noodzakelijke reparatie of onderhoud. Om de toegang mogelijk te maken, de nood-deblokkering activeren (indien aanwezig).

- Voor wat voor directe werkzaamheden dan ook op het automatiseringssysteem of de installatie, die niet door deze handleiding voorzien zijn, gebruik maken van gekwalificeerd en ervaren personeel (professionele installateur).
- Minstens eenmaal per jaar de goede toestand en de correcte werking van het automatiseringssysteem laten controleren door gekwalificeerd en ervaren personeel (professionele installateur), met name van alle veiligheidsinrichtingen.
- De installatie-, onderhouds- en reparatiewerkzaamheden moeten gedocumenteerd worden en de desbetreffende documentatie moet ter beschikking worden gehouden van de gebruiker.
- Het niet naleven van hetgeen hierboven beschreven is, kan gevaarlijke situaties creëren.

SLOOP

De materialen moeten verwijderd worden met inachtneming van de geldende normen. Uw niet meer gebruikte apparaat, de lege batterijen of accu's niet bij het huisvuil weggooiden. U bent er verantwoordelijk voor al uw afval van elektrische of elektronische apparatuur weg te brengen naar een inzamelpunt voor de recycling ervan.

Al hetgeen niet uitdrukkelijk voorzien is in deze gebruikershandleiding, is niet toegestaan. De goede werking van de controller is alleen gegarandeerd, als de voorschriften aanwezig in deze handleiding in acht worden genomen. Het bedrijf is niet gehouden zich te verantwoorden voor de schade veroorzaakt door het niet in acht nemen van de aanwijzingen vermeld in deze handleiding.

Terwijl de hoofdkenmerken van het product ongewijzigd blijven, behoudt het Bedrijf zich het recht voor om op ieder willekeurig moment die wijzigingen aan te brengen die zij geschikt acht om het product technisch, constructief en commercieel gezien te verbeteren, zonder deze publicatie te hoeven bijwerken.

2) ONDERHOUD

- Bij ieder teken van afwijkingen of storing zich alleen tot gekwalificeerd personeel wenden.
- Een periodieke revisie van het automatiseringssysteem uitvoeren om de 6 maanden of in ieder geval na 1.000.000 manoeuvres.

3) NOODMANOEUVRE

3.1) Zonder bufferbatterijen (Fig. 1).

De deuren gaan open door de vleugels handmatig in voor opening te duwen