



ERRATA CORRIGE ELI 250 / ELI 250 BT



ELI 250

Fig. 7

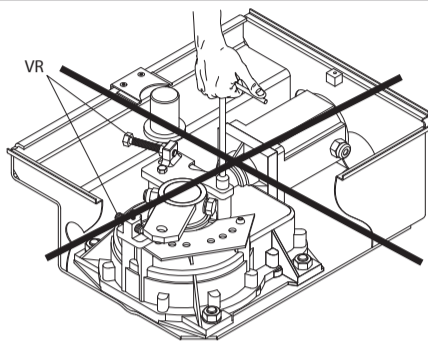

Fig. 8

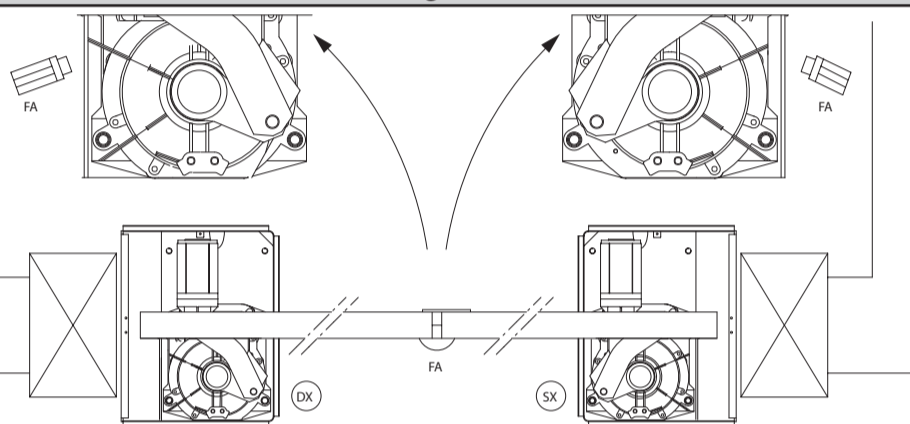

Fig. 10

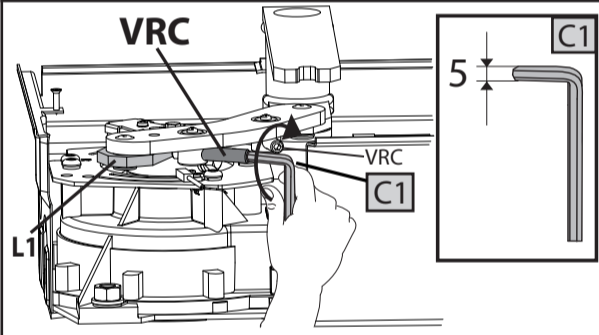

Fig. 11

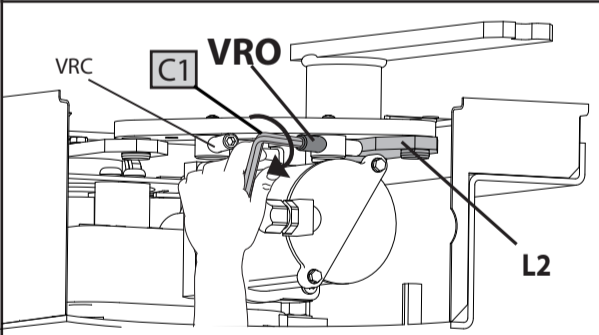

Fig. 11B

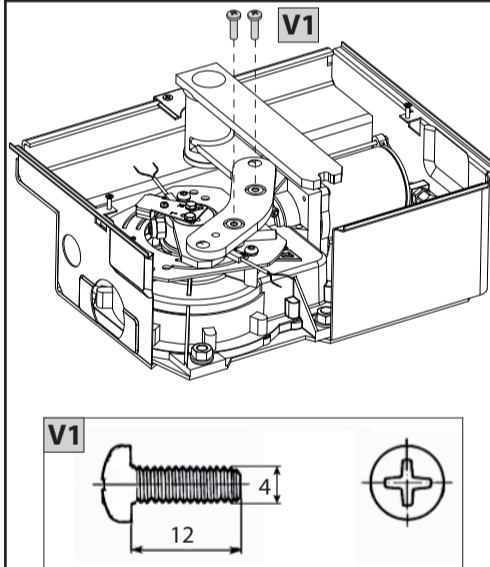

Fig. 13a

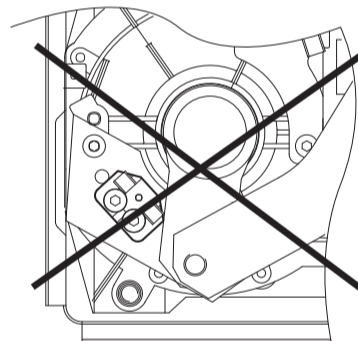

Fig. 9

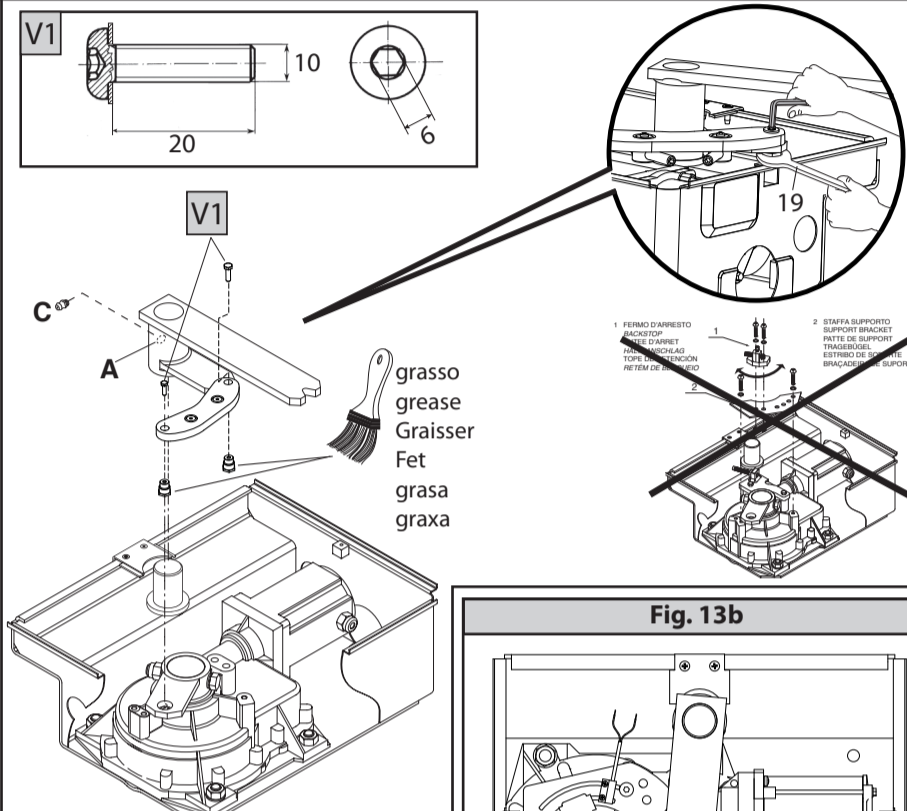
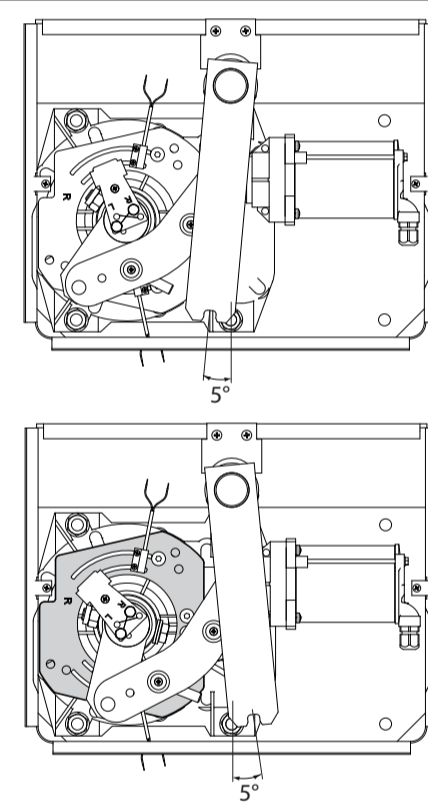

Fig. 13b



7) MONTAGGIO MOTORIDUTTORE

Togliere i dadi dal fondo della cassa con chiave a tubo CH19. Il motoriduttore si fissa alla cassa di fondazione nella posizione indicata in fig.6 e 8, utilizzando i 4 dadi precedentemente tolti.

- Montare i particolari della leva di collegamento motore-perno, nella sequenza corretta indicata in fig.9.
- Nel caso, la posizione assunta dalle leve, intralci il montaggio dei particolari, dare alimentazione ai motori (tramite la centralina) fino a quando le leve raggiungono la posizione desiderata.
- Fig.9: inserire all'interno del foro filettato della leva (A) l'ingrassatore (C). Il grasso da noi consigliato è: ROCOL FOODLUBE MULTIPASTE.
- Ingrassare il mozzo dentro il quale andrà infilato il tubo A.
- Verificare l'operazione di apertura e chiusura.
- Applicare all'anta le etichette di sblocco interne ed esterne, nel verso e nella posizione indicata in fig.14. Il simbolo del lucchetto aperto, deve essere sempre rivolto verso l'asse di rotazione dell'anta.
- E' necessario fare la connessione del cavo del motoriduttore in una scatola di derivazione posta all'esterno della cassa di fondazione senza tagliare il cavo fornito in dotazione (Fig.2-4-5 Rif.D).

8) REGOLAZIONE FINECORSA

Nel caso non ci siano i fermi d'arresto al suolo "FA", regolare i fermi d'arresto interni agendo sulle viti "VRC-VRO" (fig.10-11) fino a quando l'anta si arresta nel punto desiderato. La battuta d'arresto meccanica in chiusura e apertura, si regola agendo nelle apposite viti "VRC-VRO".

- In **CHIUSURA** (fig.10). Girare la vite regolazione finecorsa "VRC", fino ad intercettare la leva "L1" dopo che l'anta è arrivata nella posizione in corrispondenza della posizione di CHIUSURA.
- In **APERTURA** (fig.11). Girare la vite regolazione finecorsa "VRO", fino ad intercettare la leva "L2" dopo che l'anta è arrivata nella posizione in corrispondenza della posizione di APERTURA.
- Ultimata la regolazione, bloccare le viti V1 che bloccano i grani di regolazione finecorsa (VRC/VRO) Fig.11B.
- Ripetere le stesse operazioni anche per il secondo attuatore.
- Se la cassa di fondazione non fosse ortogonale all'anta è possibile effettuare una compensazione di 5° sia in senso orario che in senso antiorario.

7) GEARMOTOR FITTING

Remove the nuts from the bottom of the case using a CH19 socket wrench. The gearmotor is to be fixed to the foundation case in the position shown in fig.6 and 8, using the 4 nuts which were previously removed.

- Fit the motor-pivot connecting lever components following the correct sequence given in fig.9.
- In the case where the position of the levers interferes with the assembly of the components, supply the motors with current (by means of the control unit) until the levers reach the required position.
- Fig.9: insert the greaser (C) into the threaded hole of the lever (A). The type of grease recommended is: ROCOL FOODLUBE MULTIPASTE.
- Grease the hub where pipe "A" must be inserted.
- Check the opening and closing operations.
- Attach to the leaf the internal and external release labels observing the direction and position indicated in fig.14. The open-padlock symbol must always be directed towards the leaf rotation axis.
- Connection of the gearmotor cable must be carried out in a junction box positioned outside the foundation case without cutting the cable supplied as standard (Fig.2-4-5 Ref.D).

8) END-OF-STROKE ADJUSTMENT

If no ground stop plates "FA" are fitted, adjust the internal stops using the screws "VRC-VRO" (fig.10-11) until the leaf stops at the required point. The mechanical stop for the opening and closing operations can be adjusted by means of the appropriate screws "VRC-VRO".

- On **CLOSING** (fig.10): Tighten the limit stop adjustment screw "VRC" until it engages with lever "L1" once the leaf has stopped in the position corresponding to CLOSED.
- On **OPENING** (fig.11): Tighten the limit stop adjustment screw "VRO" until it engages with lever "L2" once the leaf has stopped in the position corresponding to OPEN.
- Once you have finished adjustment, tighten screws V1, which lock the limit stop adjustment grub screws (VRC/VRO), Fig. 11B.
- Repeat the same procedure for the second actuator.
- If the foundation case is not orthogonal to the leaf, a 5° adjustment can be carried out both in clockwise and anticlockwise directions.

7) MONTAGE DU MOTORÉDUCTEUR

Enlever les écrous du fond de la caisse avec une clé CH19. Le motoréducteur doit être fixé à la caisse de fondation dans la position indiquée dans les fig.6 et 8, en utilisant les 4 écrous précédemment enlevés.

- Monter les pièces du levier de connexion moteur-pivot dans l'exacte séquence indiquée dans la fig.9. Si la position prise par les leviers entrave le montage des pièces, appliquer l'alimentation aux moteurs (par l'unité de commande) jusqu'à ce que les leviers prennent la position voulue.
- Fig.9: insérer à l'intérieur du trou fileté du levier (A) le graisseur (C). Nous conseillons d'utiliser la graisse: ROCOL FOODLUBE MULTIPASTE.
- Graisser le moyeu dans lequel il faudra introduire le tube A.
- Vérifier l'opération d'ouverture et de fermeture.
- Appliquer au vantail les étiquettes de déblocage internes et externes, dans le sens et dans la position indiquée à la fig.14. Le symbole du cadenas ouvert doit être toujours dirigé vers l'axe de rotation du vantail.
- Il faut réaliser le branchement du câble du motoréducteur dans un boîtier de dérivation placé à l'extérieur du caisson de fondation sans couper le câble fourni (Fig.2-4-5 Réf.D).

8) RÉGLAGE DES FINS DE COURSE

Si le portail ne dispose pas des butées d'arrêt au sol "FA", il faudra régler les butées d'arrêt internes en agissant sur les vis "VRC-VRO" (fig.10-11) jusqu'à ce que le vantail s'arrête dans la position voulue.

- Régler la butée d'arrêt mécanique en fermeture et en ouverture au moyen des vis spéciales "VRC-VRO".
- En **FERMETURE** (fig.10). Faites tourner la vis de réglage du fin de course "VRC" pour arrêter le levier "L1" lorsque le vantail est arrivé au niveau de la position de FERMETURE.
- En **OUVERTURE** (fig.11). Faites tourner la vis de réglage du fin de course "VRO" pour arrêter le levier "L2" lorsque le vantail est arrivé au niveau de la position de OUVERTURE.
- Au terme du réglage, verrouillez les vis V1 qui verrouillent les vis de réglage des fins de course (VRC/VRO). Fig. 11B.
- Répéter les mêmes opérations pour le deuxième vérin.
- Si le caisson de fondation n'était pas orthogonal au vantail, il est possible d'effectuer une compensation de 5° tant dans le sens des aiguilles d'une montre que dans le sens contraire.

7) MONTAGE DES GETRIEBEMOTORS

Die Muttern am Boden des Kastens mit einem 19er Steckschlüssel lösen. Die Stelle zur Befestigung des Getriebemotors am Fundamentkasten ist in den Abb.6 und 8 gekennzeichnet. Zur Verankerung dienen die vorher entfernten vier Muttern.

- Die Einzelteile des Hebels zur Verbindung zwischen Motor und Zapfen in der richtigen Reihenfolge nach Abb.9 zusammenbauen. Wenn durch die Stellung des Hebels die Montage der Teile behindert wird, versorgen Sie (mit Hilfe der Steuerung) die Motoren solange mit Strom, bis die Hebel die gewünschte Position erreicht haben.
- Abb. 9: In das Gewindeloch des Hebels (A) ist der Schmierer (C) einzufügen. Das von uns empfohlene Fett lautet: ROCOL FOODLUBE MULTIPASTE.
- Die Nabe, in die das Rohr A gesteckt wird, muß eingefettet werden.
- Untersuchen Sie, ob sich das Tor einwandfrei öffnen und schließen läßt.
- In der in Abb.14 gezeigten Position und der dort abgebildeten Richtung die internen und externen Aufkleber für die Entsperrung anbringen. Das Symbol des offenen Vorhängeschlosses muß stets zur Rotationsachse des Torflügels zeigen.
- Das Kabel des Getriebemotors muß in einem Abzweigkasten außerhalb des Fundamentkastens angeschlossen werden, ohne das mitgelieferte Kabel zu kürzen (Abb. 2-4-5 Abb. D).

8) EINSTELLUNG ENDANSCHLÄGE

Wenn keine Blockierungselemente am Boden "FA" vorliegen, die Anschlagselemente mit den Schrauben "VRC-VRO" (Abb.10-11) einstellen, bis der Flügel an der gewünschten Stelle hält.

- Der während der Schließung und Öffnung verwendete mechanische Anschlag wird über die Schrauben "VRC-VRO" eingestellt.
- Bei der **SCHLIESSUNG** (Abb.10). Drehen Sie die Einstellschraube des Endschalters "VRC" bis an den Hebel „L1“, nachdem der Torflügel die Position erreicht hat, die der Position SCHLIESSUNG entspricht.
 - Bei der **ÖFFNUNG** (Abb.11). Drehen Sie die Einstellschraube des Endschalters "VRO" bis an den Hebel „L2“, nachdem der Torflügel die Position erreicht hat, die der Position ÖFFNUNG entspricht.
 - Nach beendeter Einstellung die Schrauben V1, die die Endanschlagstifte (VRC/VRO) blockieren, fest anziehen, Abb. 11B.
 - Auf dieselbe Weise ist auch beim zweiten Antrieb zu verfahren.
 - Sollte der Grundkasten nicht rechtwinklig zum Flügel stehen, kann man sowohl im Uhrzeigersinn als auch gegen den Uhrzeigersinn einen Ausgleich um 5° vornehmen.

7) MONTAJE DEL MOTORREDUCTOR

En primer lugar, hay que quitar las tuercas del fondo de la caja con una llave tubular CH19. El motorreductor se fija a la caja de cimentación en la posición indicada en las figs.6 y 8, utilizando las 4 tuercas que se han quitado antes. A continuación, es preciso:

- Montar las piezas de la palanca de conexión motor-perno en la secuencia correcta, indicada en la fig.9.
- Caso de que la posición asumida por las palancas obstaculice el montaje de las piezas, dar alimentación a los motores (mediante la central) hasta que las palancas alcancen la posición deseada.
- Engrasar el cubo dentro del cual se insertará el tubo A.
- Fig. 9: Introduzca dentro del agujero roscado de la palanca (A) el engrasador (C). La grasa que nosotros aconsejamos es: ROCOL FOODLUBE MULTIPASTE.
- Verificar la operación de apertura y cierre.
- Aplicar a la hoja las etiquetas de desbloqueo internas y externas, en el sentido y en la posición indicados en la fig.14. El símbolo del candado abierto debe estar siempre orientado hacia el eje de rotación de la hoja.
- Es necesario hacer la conexión del cable del motorreductor en una caja de derivación situada fuera de la caja de cimentación sin cortar el cable suministrado en el equipamiento base (Figs. 2-4-5, Ref. D).

8) REGULACIÓN DE LOS FINES DE CARRERA

Caso de que no estén los retenes "FA" en el suelo, se regularán los retenes internos a través de los tornillos "VRC-VRO" (figs.10-11) hasta que la hoja se pare en el punto deseado. El tope mecánico en fase de cierre y apertura se regula a través de los tornillos "VRC-VRO". Hay que realizar lo siguiente:

- En fase de **CIERRE** (fig.10). Girar el tornillo de ajuste de final de carrera "VRC" hasta interceptar la palanca "L1", después que la puerta ha llegado a la posición que se corresponde con la de CIERRE.
- En fase de **ABERTURA** (fig.11). Girar el tornillo de ajuste de final de carrera "VRO" hasta interceptar la palanca "L2", después que la puerta ha llegado a la posición que se corresponde con la de APERTURA.
- Una vez realizada la regulación, bloquear los tornillos V1 que bloquean los pernos de regulación de los finales de carrera (VRC/VRO), Fig. 11B.
- Repetir las mismas operaciones para el segundo servomotor.
- Si la caja de cimentación no es ortogonal respecto a la hoja, es posible efectuar una compensación de 5° tanto en el sentido de las agujas del reloj como en sentido contrario.

7) MONTAGEM MOTOREDUTOR

Tirar as porcas do fundo da caixa com a chave CH19. O motoredutor fixa-se à caixa de fundação na posição indicada nas figs. 6 e 8, utilizando as 4 porcas anteriormente tiradas.

- Montar os detalhes da alavanca de ligação motoreixo, na sequência correcta indicada na fig.9. Caso a posição assumida pelas alavancas atrapalhe a montagem dos detalhes, alimentar os motores (por meio da central de comando) até que as alavancas atinjam a posição desejada.
- Fig.9: inserir no interior do furo roscado da alavanca (A) o lubrificador (C). Recomendamos a massa: ROCOL FOODLUBE MULTIPASTE.
- Angraxar o cubo dentro do qual será introduzido o tubo A.
- Verificar a operação de abertura e fechamento.
- Aplicar à folha do portão as etiquetas de desbloqueio internas e externas, no sentido e na posição indicada na fig.14. O símbolo do cadeado aberto deve estar sempre virado para o eixo de rotação da folha do portão.
- É necessário efectuar a conexão do cabo do motoredutor numa caixa de derivação situada no exterior da caixa de fundação cortar o cabo fornecido com o equipamento base (Fig.2-4-5 Ref.D).

8) REGULAGEM FIM DE CURSO

Caso não haja os stop de parada no piso "FA", regular os stop de parada internos agindo nos parafusos "VRC-VRO" (fig.10-11) até quando a folha do portão pára no ponto desejado. O batente de parada mecânica em fechamento e abertura, é regulada agindo-se nos apóstitos parafusos "VRC-VRO" em fechamento (fig.10).

- Em **FECHAMENTO** (fig. 10). Girar o parafuso de regulação do fim de curso "VRC", até interceptar a alavanca "L1", depois da folha ter chegado à posição de FECHO.
- Em **ABERTURA** (fig.11). Girar o parafuso de regulação do fim de curso "VRO", até interceptar a alavanca "L2", depois da folha ter chegado à posição de ABERTURA.
- Uma vez efectuada a regulação deve-se bloquear as cavilhas de regulação dos fins de curso (VRC/VRO), Fig.11B.
- Repetir as mesmas operações também para o segundo atuador.
- Se a caixa de fundação não fosse ortogonal à folha, é possível efectuar uma compensação de 5° quer no sentido horário que no sentido anti-horário.

ELI 250 BT

Fig. 6

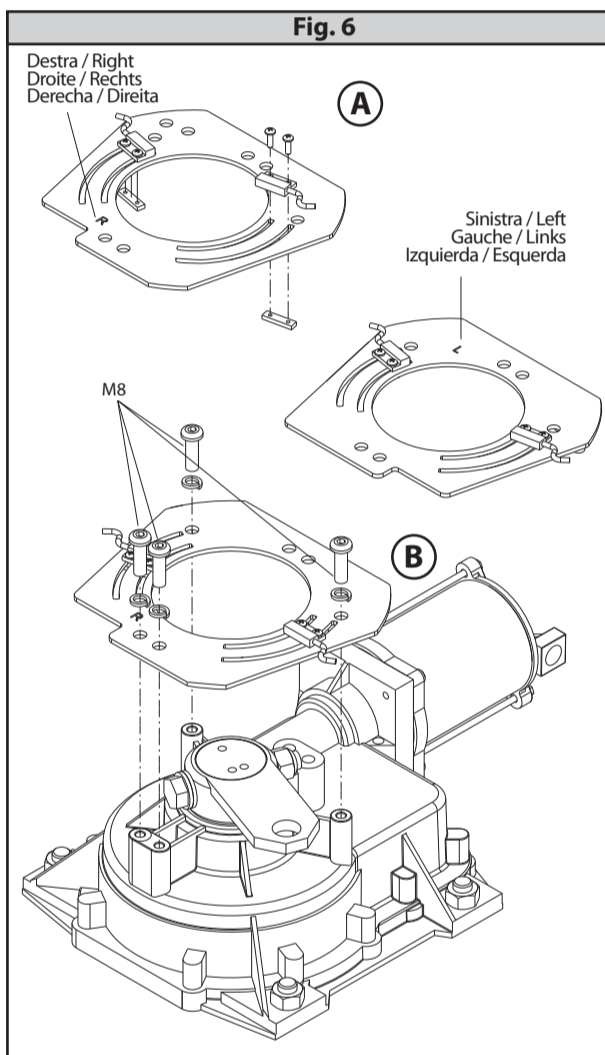

Fig. 9

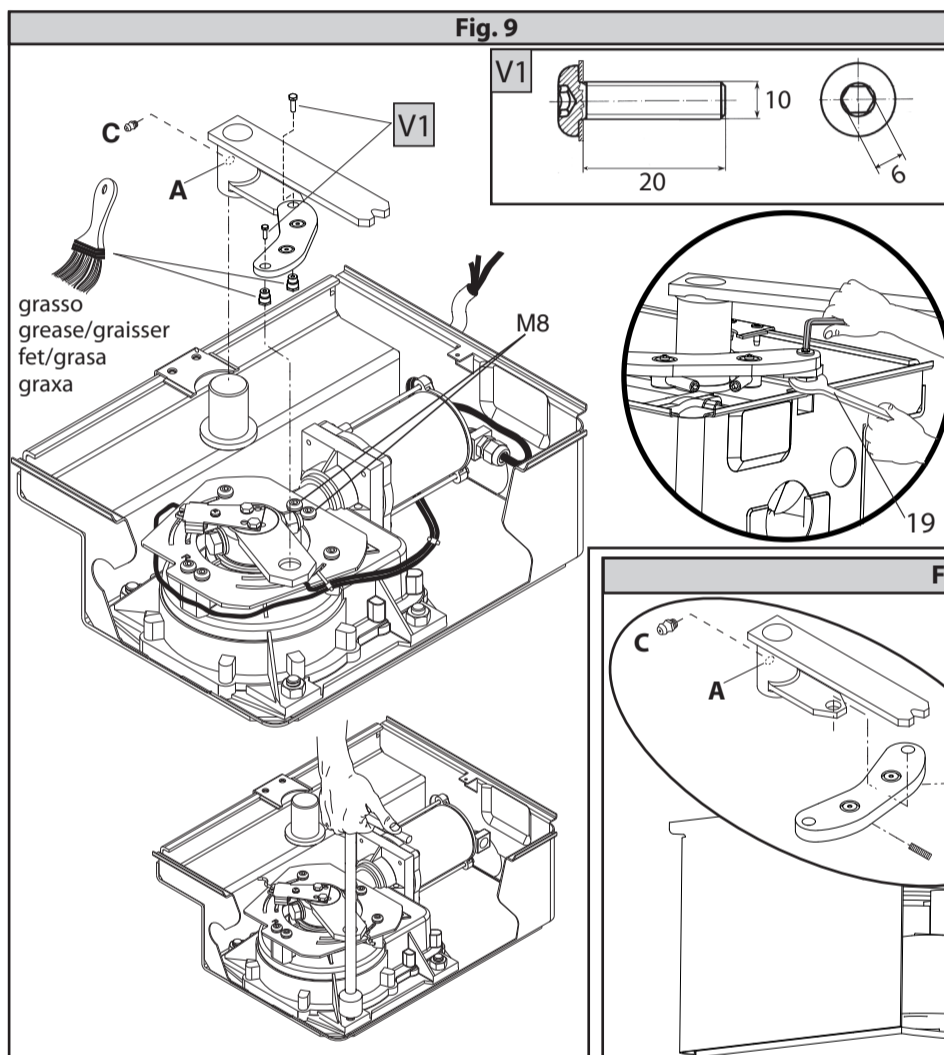

Fig. 10B

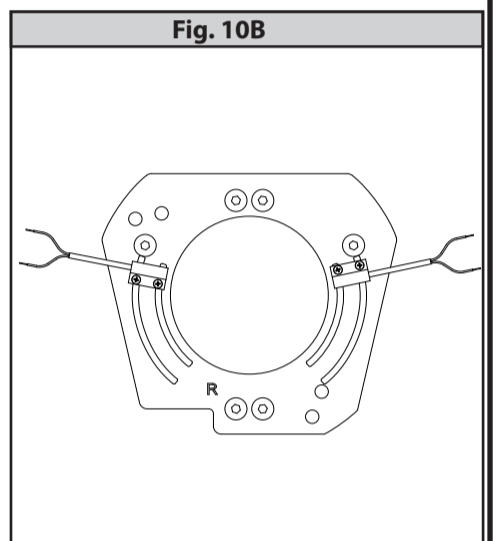

Fig. 11 / Fig. 11A

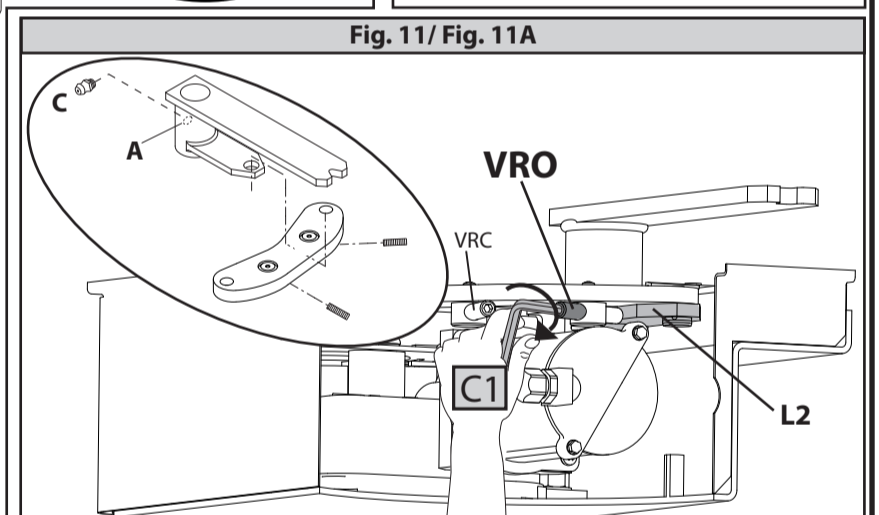

Fig. 11B

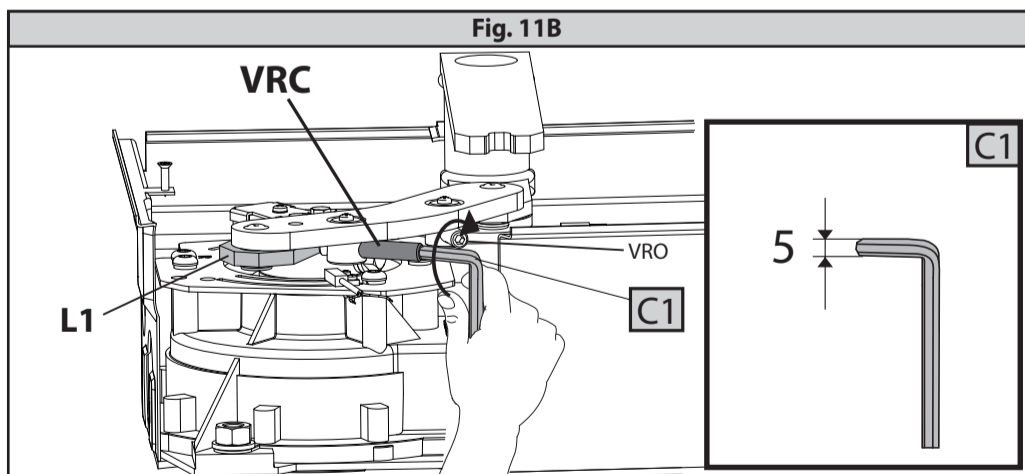
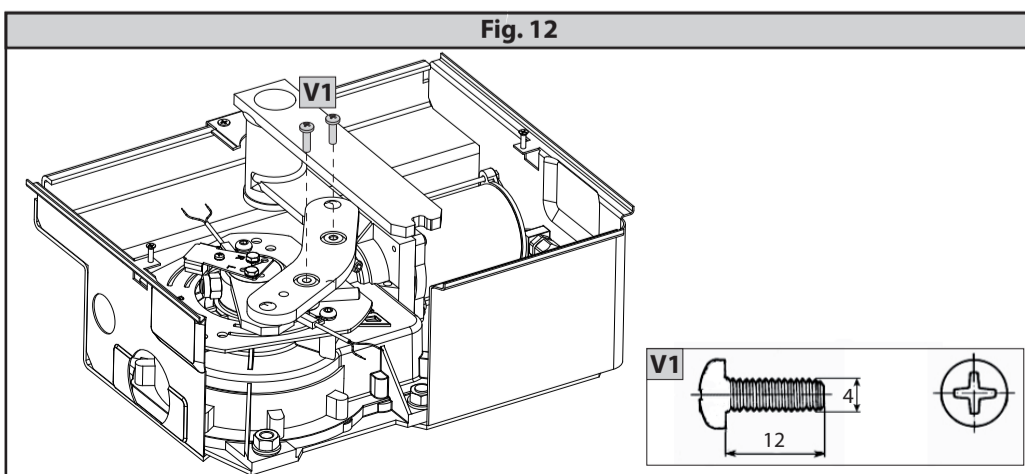

Fig. 12



7) MONTAGGIO MOTORIDUTTORE

Togliere i dadi dal fondo della cassa con chiave a tubo CH19.

- Montare i sensori di finecorsa e i fermi meccanici sulle piastre (Fig. 6A).
- Avvitare le viti VR e le rispettive viti VT 4x12 ed individuare la posizione di fissaggio destra o sinistra (Fig.6A).

Lati piastra marchiati:

R - LATO DESTRO
L - LATO SINISTRO.

7) GEARMOTOR FITTING

Remove the nuts from the bottom of the case using a CH19 socket wrench.

- Fit the end-of-stroke sensors and mechanical small blocks onto the plates (Fig. 6A).
- Tighten the VR screws and the corresponding VT 4 x 12 screws and select left-hand or right-hand fixing position (Fig.6A).

Plate sides are marked as follows:

R - RIGHT SIDE
L - LEFT SIDE

7) MONTAGE DU MOTOREDUCTEUR

Enlever les écrous du fond de la caisse avec une clé CH19.

- Monter les capteurs de fin de course et les butées mécaniques sur les plaques (Fig. 6A).
- Visser les vis VR et les vis correspondantes VT 4 x 12 et individualiser la position de fixation à droite ou à gauche (Fig.6A).

Côté plaque marqué:

R - COTE DROIT
L - COTE GAUCHE.

7) MONTAGE DES GETRIEBEMOTORS

Die Muttern am Boden des Kastens mit einem 19er Steckschlüssel lösen.

- Die Endlagensensoren und mechanischen Anschläge auf die Platten montieren (Abb. 6A).
- Die Schrauben VR und die zugehörigen Schrauben VT 4 x 12 festziehen und die rechte oder linke Befestigungsposition identifizieren (Abb. 6A).

Kennzeichen Plattenseiten:

R - RECHTE SEITE
L - LINKE SEITE.

7) MONTAJE DEL MOTORREDUCTOR

En primer lugar, hay que quitar las tuercas del fondo de la caja con una llave tubular CH19.

- Monte los sensores de fin de carrera y los retenes mecánicos en las placas (Fig. 6A).
- Atornille los tornillos VR y los respectivos tornillos VT 4 x 12 e identifique la posición de fijación derecha o izquierda (Fig. 6A).

Lados de la placa marcados:

R - LADO DERECHO
L - LADO IZQUIERDO.

7) MONTAGEM MOTOREDUTOR

Tirar as porcas do fundo da caixa com a chave CH19.

- Montar os sensores de fim-de-curso e os bloqueios mecânicos nas placas (Fig. 6A).
- Aparafusar os parafusos VR e os respectivos parafusos VT 4 x 12 e localizar a posição de fixação direita ou esquerda (Fig.6A).

Lados da placa marcados:

R - LADO DIREITO
L - LADO ESQUERDO.