

Automazione esterna per cancelli a battente
External automatic opening system for wing gates
Automatisme extérieur pour portails à battant
Externe Automatik für Flügeltore
Automatización exterior para puertas batientes

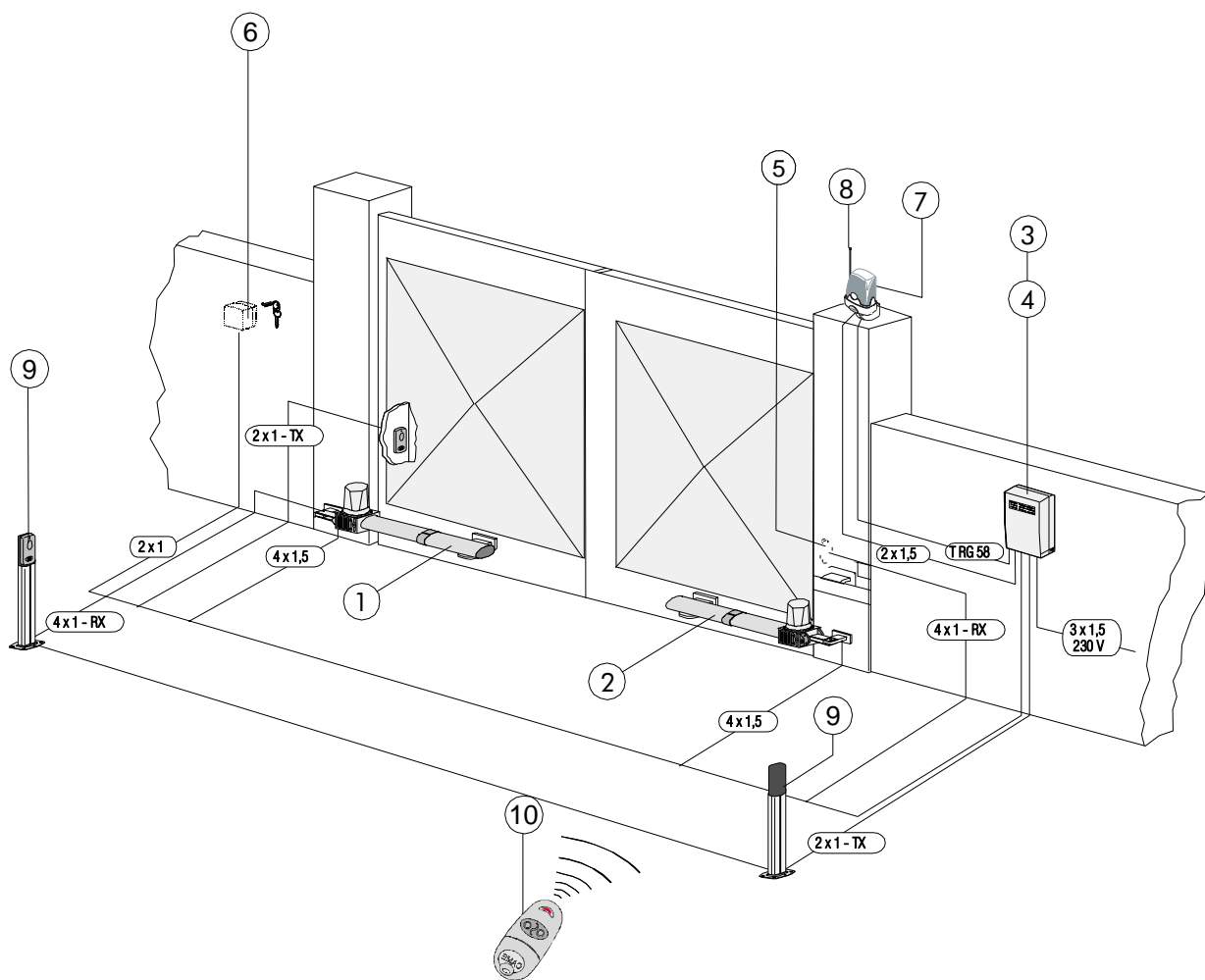

Impianto tipo:

Standard installation:

Installation type:

Standard montage:

Instalación tipo:

- 1) Gruppo motore sx
- 2) Gruppo motore dx
- 3) Quadro comando
- 4) Ricevitore radio
- 5) Fotocellula di sicurezza
- 6) Selettore a chiave
- 7) Lampeggiatore di movimento
- 8) Antenna di ricezione
- 9) Colonnina per fotocellula
- 10) Trasmettitore radio

- 1) Left-hand motor unit
- 2) Right-hand motor unit
- 3) Control panel
- 4) Radio receiver
- 5) Safety photocell
- 6) Key-operated selector switch
- 7) Flashing light
- 8) Photocell column
- 10) Radio transmitter

- 1) Groupe moteur gauche
- 2) Groupe moteur droit
- 3) Armoire de commande
- 4) Récepteur radio
- 5) Photocellule de sécurité
- 6) Sélecteur à clé
- 7) Clignotant de mouvement
- 8) Nantenne de réception
- 9) Colonne pour photocellule
- 10) Emetteur radio

- 1) Motoreinheit, links
- 2) Motoreinheit, rechts
- 3) Steuergerät
- 4) Funkempfänger
- 5) Sicherheits-Photozelle
- 6) Schlüsselschalter
- 7) Blinkmeldeleuchte
- 8) Empfangsantenne
- 9) Lichtschrankeensäule
- 10) Handsender

- 1) Conjunto motor izq.
- 2) Conjunto motor der.
- 3) Cuadro de mandos
- 4) Radiorreceptor
- 5) Fotocélula de seguridad
- 6) Selèctor con llave intermitente
- 8) Antena de recepción
- 9) Columna para fotocélula
- 10) Transmisor

DESCRIZIONE:

- Automazione esterna per cancelli a battente;
- Progettato e costruito interamente dalla CAME S.p.A., risponde alle vigenti norme di sicurezza in vigore, con grado di protezione IP 54;
- Garantito 24 mesi salvo manomissioni.

VERSIONI:**KR 300 S**

Versione sinistra;

KR 300 D

Versione destra;

KR 310 S

Versione sinistra con finecorsa in apertura e chiusura;

KR 310 D

Versione destra con finecorsa in apertura e chiusura.

KR 510 S

Versione sinistra con finecorsa in apertura e chiusura;

KR 510 D

Versione destra con finecorsa in apertura e chiusura.

LIMITI D'IMPIEGO:

- Dimensione ante fino a 3 metri (KR3), fino a 5 m (KR5);
- Apertura dell'anta: max 120° (KR3), max 130° (KR5);
- I valori indicati (vedi tab. 2 a pag. 4) sono validi per un servizio ad uso residenziale; per un servizio intensivo ridurre tali valori dal 10 al 20%.

ACCESSORI:**KR001**

Serratura a chiave personalizzata.

DESCRIPTION:

- External automating opening system for wing gates;
- Designed and built entirely by CAME S.p.A., it meets the regulations in force, with IP54 protection level;
- Guaranteed for 24 months, unless tampered with by unauthorized personnel.

VERSIONS:**KR 300 S**

Left side model ;

KR 300 D

Right side model ;

KR 310 S

- Version left with end-stop during opening and closing;

KR 310 D

- Right version with end-stop during opening and closing;

KR 510 S

- Version left with end-stop during opening and closing;

KR 510 D

- Right version with end-stop during opening and closing;

OPERATIONAL LIMITS:

- Door height up to 3 meters (KR3), to 5 meters (KR5);
- Maximum opening of wing: 120° (KR3), max 130° (KR5);
- The values shown (see table 2 on page 4) refer to normal residential use; for more intensive use, these values should be reduced by 10 to 20%.

ACCESSORIES:**KR001**

Personalised key lock.

DESCRIPTION:

- Automatisme extérieur pour portails à battant;
- Conçu et construit entièrement par CAME S.p.A., il satisfait aux normes de sécurité en vigueur avec degré de protection IP 54;
- Il est garanti 24 mois sauf en cas d'altérations.

VERSIONS:**KR 300 S**

Version gauche;

KR 300 D

Version droite;

KR 310 S

Version gauche avec interrupteur de fin de course en ouverture et fermeture;

KR 310 D

Version droite avec interrupteur de fin de course en ouverture et fermeture.

KR 510 S

Version gauche avec interrupteur de fin de course en ouverture et fermeture;

KR 510 D

Version droite avec interrupteur de fin de course en ouverture et fermeture.

LIMITES D'EMPLOI:

- Dimensions des portes jusqu'à 3 mètres (KR3), jusqu'à 5 mètres (KR5);
- L'ouverture standard maximum de la porte est de 120°(KR3), max 130°(KR5);
- Les valeurs indiquées (voir tableau 2 - pag. 4) sont valables pour un service à usage résidentielle; pour un service particulièrement intensif, il convient de réduire ces valeurs de 10 à 20%.

ACCESSOIRES:**KR 001**

Serrure avec clé personnalisée.

Beschreibung:

- Externe Automatik für Flügel Tore;
- Komplette von der CAME S.p.A. geplant und gebaut und den gültigen Sicherheitsvorschriften entsprechend. Schutzgrad IP 54;
- Garantie: 24 Monate, vorbehaltlich unsachgemäßer Handhabung und Montage.

Ausführungen:**KR 300 S**

Linke Version;

KR 300 D

Rechte Version;

KR 310 S

Linke Version mit Endanschlag beim Öffnen und Schließen;

KR 310 D

Rechte Version mit Endanschlag beim Öffnen und Schließen.

KR 510 S

Linke Version mit Endanschlag beim Öffnen und Schließen;

KR 510 D

Rechte Version mit Endanschlag beim Öffnen und Schließen.

Einsatzbereich:

- Torflügel Dimensionen bis 3 Meter (KR3), bis 5 Meter (KR5);
- Maximale Standard Toröffnung: 120°(KR3), max 130° (KR5);
- die angegebenen Werte (Siehe Tabelle 2 auf Seite 4) gelten für den Einsatz in Wohnanlagen; bei besonders starkem Einsatz sind diese Werte um 10% bis 20% zu reduzieren.

Zubehör:**KR 001**

Schloß mit personalisiertem Schlüssel.

Descripción:

- Automatización exterior para puertas batientes;
- Completamente diseñado y fabricado por CAME S.p.A., responde a las normas de seguridad vigentes, con clase de protección IP 54;
- Garantizado 24 meses, salvo manipulaciones.

Modelos:**KR 300 S**

Versión izquierda;

KR 300 D

Versión derecha;

KR 310 S

Versión izquierda con final de carrera en apertura y cierre;

KR 310 D

Versión derecha con final de carrera en apertura y cierre.

KR 510 S

Versión izquierda con final de carrera en apertura y cierre;

KR 510 D

Versión derecha con final de carrera en apertura y cierre.

Límites de empleo:

- Dimensión hojas hasta 3 metros (KR3), hasta 5 metros (KR5);
- Apertura standard máxima de la hoja: 120° (KR3), max 130° (KR5);
- Los valores indicados (ver tab. 2 - pag. 4) valen para el uso residencial; para un servicio más intensivo es preciso reducir dichos valores de 10 al 20%.

Accesorios:**KR 001**

Cerradura con llave personalizada.

CARATTERISTICHE TECNICHE - TECHNICAL CHARACTERISTICS - CONTRÔLES GENERALES - ALLGEMEINE PRÜFUNGEN CONTROLES GENERALES

Tab. 1

MOTORIDUTTORE <i>GEARMOTOR</i>	GRADO DI PROTEZIONE <i>PROTECTION RATING</i>	PESO <i>WEIGHT</i>	ALIMENTAZIONE <i>POWER SUPPLY</i>	ASSORBIMENTO <i>CURRENT</i>	POTENZA <i>POWER</i>	INTERMITTENZA LAVORO <i>DUTY CYCLE</i>	SPINTA <i>PUSH</i>	TEMPO CORSA <i>TRAVEL TIME</i>	CONDENSATORE <i>CAPACITOR</i>
MOTORÉDUCTEUR <i>GETRIEBEMOTOR</i>	DEGRÉ DE PROTECTION <i>SCHUTZGRAD</i>	POIDS <i>GEWICHT</i>	ALIMENTATION <i>STROMVERSORGUNG</i>	ABSORPTION <i>STROMAUFNAHME</i>	PUISSANCE <i>LEISTUNG</i>	INTERMITTENCE DE TRAVAIL <i>EINSCHALTDAUER</i>	POUSSÉE <i>REGELBARER</i>	TEMPS COURSE <i>LAUFZEIT</i>	CONDENSATEUR <i>KONDENSATOR</i>
MOTORREDUCTOR	GRADO DE PROTECCION	PESO	ALIMENTACION	ABSORBENCIA	POTENCIA	INTERMITENCIA TRABAJO	EMPUJE	TIEMPO DE RECORRIDO	CONDENSADOR
KR3	IP 54	10 Kg	230V a.c.	1,1 A	130W	30 %	* Max 3000 N	22 s (90°)	8 µF
KR5	IP 54	12 Kg	230V a.c.	1,1 A	130W	30 %	3000 N	26 s (90°)	8 µF

* Ottenuta mediante quadro comando CAME

* Obtained with CAME control panel

* Obtenue au moyen armoire de commande CAME

* Regulierbarer schub erreicht mit Hilfe der CAME Motorsteuerung

* Empuje regulable obtenido mediante tablero de control CAME

LIMITI D'IMPIEGO - USE LIMITS - LIMITES D'EMPLOI - VERWENDUNGSBEREICH - LIMITES DE EMPLEO

Tab. 2

KR3		KR5	
Larghezza anta <i>Width of gate wing</i> Largueur du vantail <i>Torflügelbreite</i> Ancho puerta	Peso anta <i>Weight of gate wing</i> Poids du vantail <i>Torflügelgewicht</i> Peso puerta	Larghezza anta <i>Width of gate wing</i> Largueur du vantail <i>Torflügelbreite</i> Ancho puerta	Peso anta <i>Weight of gate wing</i> Poids du vantail <i>Torflügelgewicht</i> Peso puerta
m 2.00	Kg 800	m 2.00	Kg 1000
m 2.50	Kg 600	m 2.50	Kg 800
m 3.00	Kg 400	m 3.00	Kg 600
		m 4.00	Kg 500
		m 5.00	Kg 400

MISURE D'INGOMBRO - EXTERNAL DIMENSIONS - MEASURES D'ENCOMBREMENT - ABMESSUNGEN - DIMENSIONES

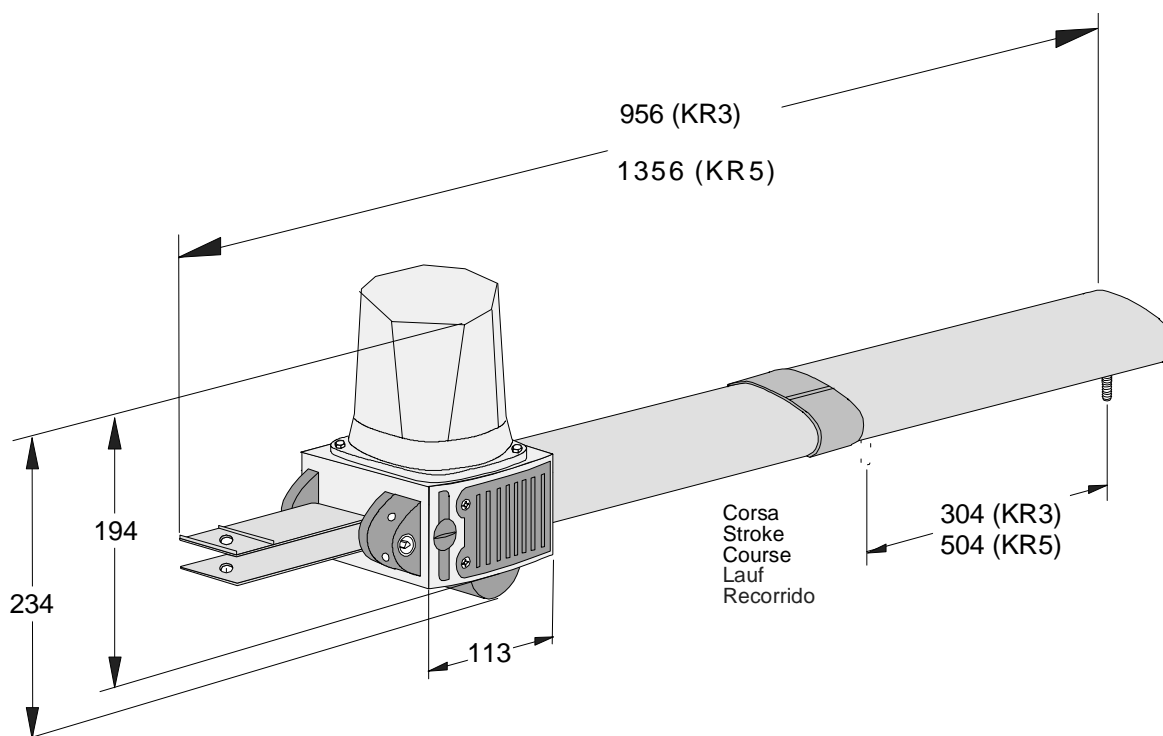

**CONTROLLI GENERALI - GENERAL CONTROL PROCEDURE - CONTRÔLES GÉNÉRAUX - ALLGEMEINE PRÜFUNGEN
CONTROLES GENERALES**

Controllare che:

- la struttura del cancello sia adeguatamente robusta e che i cardini siano lubrificati;
- la misura C non sia superiore al valore indicato nella "tab. 3" pag. 5, in caso contrario è necessario intervenire sul pilastro in modo da raggiungere tale misura.

Make sure:

- the structure of the gate is suitably strong and the hinges are lubricated;
- the measure C is not above the value indicated in the "tab. 3" pag. 5, otherwise it is necessary to intervene on the pillar so as to reach this measure.

Vérifier que:

- si la structure du portail est suffisamment robuste et si les gonds sont lubrifiés;
- la mesure C ne doit pas être supérieure à la valeur indiquée dans le "tableau 3" page 5. Dans le cas contraire, il est nécessaire d'intervenir sur le pilier afin d'atteindre cette mesure.

Überprüfen:

- Die Torstruktur muß angemessen robust und die Angelzapfen geschmiert sein; das Maß C darf nicht über dem in „Tab. 3“, Seite 5 angeführten Wert liegen, andernfalls muß zur Erreichung jenes Maßes auf den Pfosten eingegriffen werden.

Comprobar que:

- la estructura de la cancela sea robusta y las bisagras estén lubricadas;
- la medida C no sea superior al valor indicado en la "tab. 3" pág. 5, en caso contrario es necesario reducir el pilar para alcanzar tal medida.

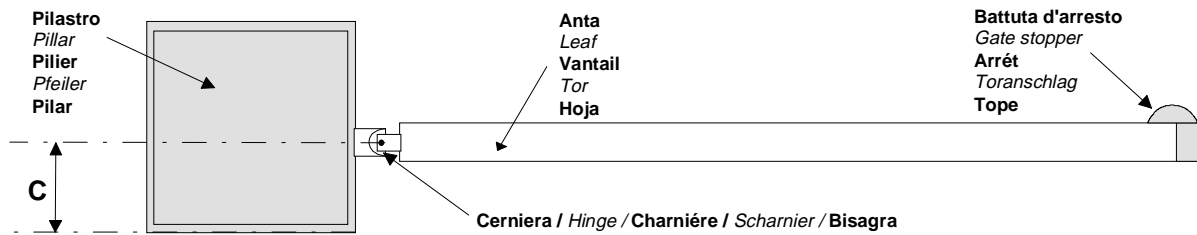

MONTAGGIO - ASSEMBLY - MONTAGE - MONTAGE - MONTAJE

Tab. 3

TIPO TYPE TYPE TYPE TIPO	APERTURA OPENING ANGLE OUVERTURE ÖFFNUNG APERTURA	A mm	B mm	C mm	E mm
KR3	90°	130	130	60	910
	120°		110	50	
KR5	90°	200	200	120	1310
	130°	200	140	70	1310

1

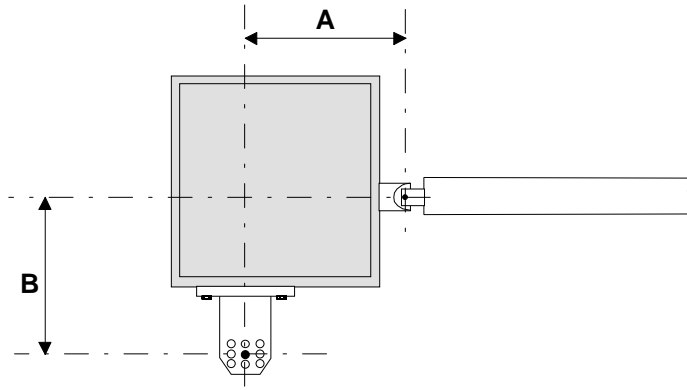

Fissare la staffa di coda rispettando le quote A e B (Tab. 3) tra il cardine del cancello e il foro centrale della staffa (sulla quale deve essere fissato il motori-duttore). La staffa di coda è dotata di ulteriori forature per agevolare il montaggio del motori-duttore o per variare l'angolo di apertura del cancello. A seconda dell'installazione e della posizione del cardine del cancello (rispetto al pilastro) è possibile allungare o accorciare la staffa di coda.

Install the rear bracket while respecting distances A and B (Tab. 3) between the hinge on the gate and the hole in the centre of the bracket (which is used to hold the gear motor). The rear bracket is equipped with additional holes to make installation of the gear motor easier, or to change the opening angle of the gate. The rear bracket can be lengthened or shortened to suit the individual installation site and the position of the gate hinge (with respect to the pillar).

Fixer l'étrier arrière en respectant les cotes A et B (Tabl. 3) entre le gond du portail et le trou central de l'étrier (sur lequel sera fixé le motoréducteur). L'étrier arrière comprend d'autres perforations pour faciliter le montage du motoréducteur ou pour modifier l'angle d'ouverture du portail. Suivant l'installation et la position du gond du portail (par rapport au pilier), il est possible d'allonger ou de raccourcir l'étrier arrière.

Den hinteren Bügel unter Einhaltung der Maße A und B (Tab. 3) zwischen Angelzapfen und der zentralen Bügelbohrung, die zur Montage des Getriebemotors dient, befestigen. Der hintere Bügel ist mit einer Reihe von Bohrungen versehen, die die Montage des Getriebe-motors erleichtern sowie eine Änderung des Toröffnungswinkels erlauben. Entsprechend der Angelzapfenposition am Torpfosten kann der hintere Bügel verlängert bzw. verkürzt werden.

Fijar en soporte trasero respetando las medi-das A o B (Tabla 3) entre el gozne de la puerta y el agujero central del soporte (en que se debe fijar el motorreductor). El soporte trasero está dotado de otros agujeros para simplificar el montaje del motorreductor o para variar el ángulo de apertura de la puerta. En función de la instalación y de la posición del gozne de la puerta metálica (con relación al pilar) es posible alargar o acortar el soporte trasero.

2

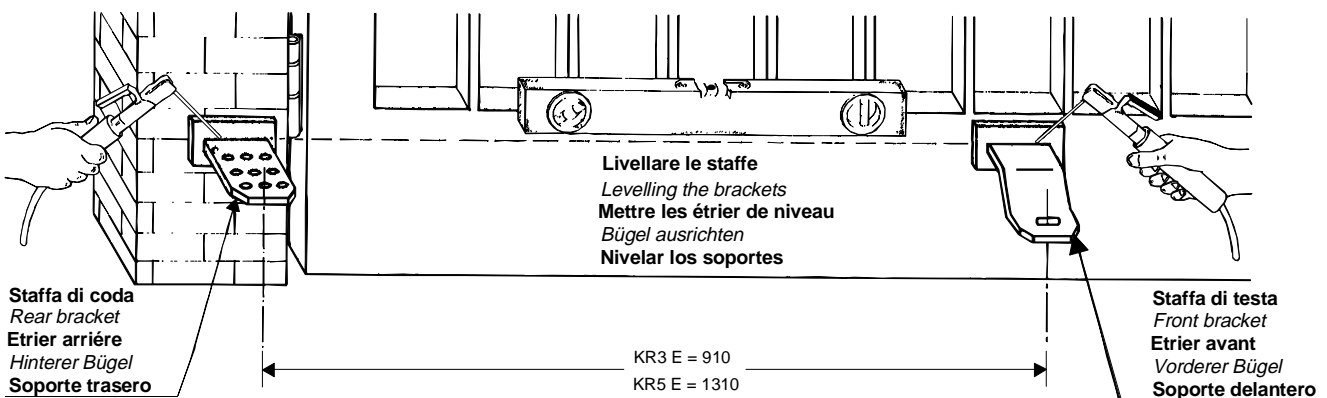

A cancello chiuso, fissare la staffa di testa sull'anta del cancello, in asse orizzontale con la staffa di coda e interasse come indicato.

With the gate closed, install the front bracket on the gate wing. The front bracket, when installed, must be aligned along the horizontal axis of the rear bracket (see figure) and the distance between the centre axes of the brackets must be .

Fixer l'étrier avant sur le vantail du portail (vantail en position fermée), de façon à obtenir un axe horizontal avec l'étrier arrière et avec l'entraxe comme indiqué sur le schéma.

Bei geschlossenem Tor, den vorderen Bügel auf gleicher Achse des hinteren Bügels und mit einem Achsabstand gemäß Abbildung am Torflügel befestigen.

Estando la puerta metálica cerrada, fijar el soporte delantero en la hoja de la puerta, en línea horizontal con el soporte trasero y con la distancia entre los ejes indicada.

3

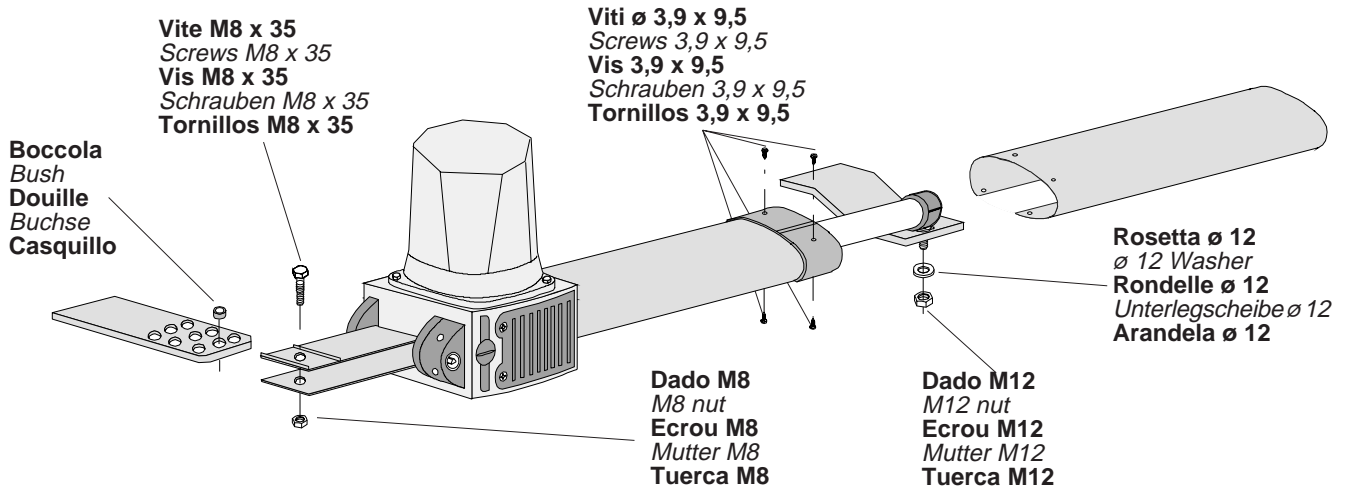

Procedere al montaggio del motoriduttore alle due staffe.

Install the gear motor on the two brackets.

Réaliser le montage du motoréducteur sur les deux étriers.

Getriebemotor auf beide Bügel montieren.

Montar el motor-reductor en los dos soportes.

4

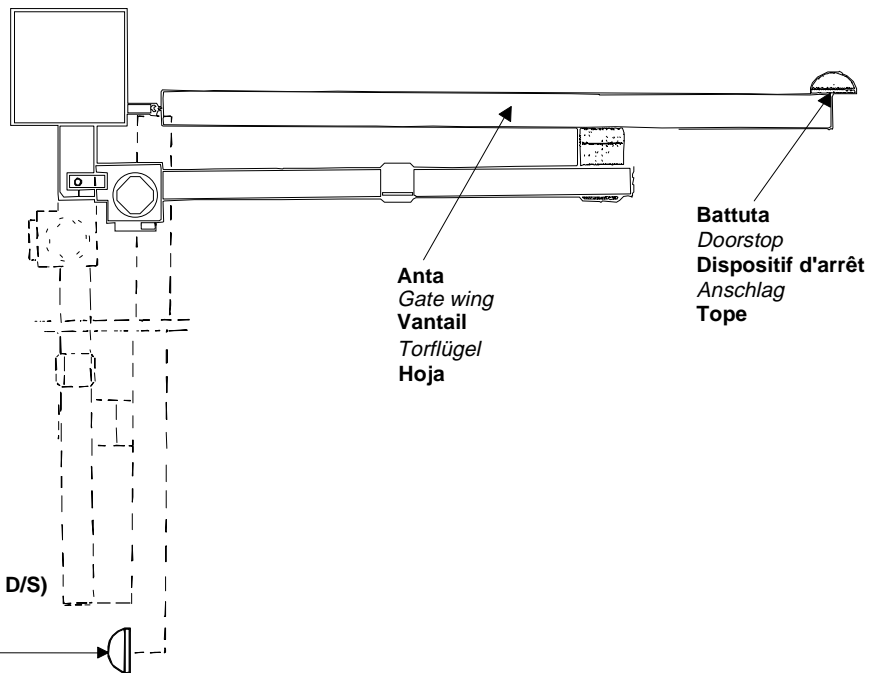

Battuta (solo per KR300 D/S)
Doorstop (only for KR300 D/S)
Dispositif d'arrêt (uniquement pour KR300 D/S)
Anschlag (Stop) - nur bei KR300 D/S
Tope (sólo para KR300 D/S)

Prevedere una battuta di arresto meccanico (ben fissata al suolo) in chiusura per evitare l'oltrecorsa anta motoriduttore.

Install a mechanical doorstop (which must be solidly implanted in the ground) at the closed points of the gate wing to prevent the gate wing from exceeding its maximum travel at the open and closed positions.

Prévoir un dispositif d'arrêt mécanique (correctement fixé au sol) dans la phase de fermeture afin d'éviter une course excessive vantail/motoréducteur.

Einen mechanischen Endanschlag (gut am Boden befestigt) in Öffnungs-vorsehen; dies um Torüberlauf des Getriebemotors zu verhindern.

Disponer un tope (bien fijado en el suelo) para el cierre para evitar que la carrera de la hoja motorreductor sobrepase el umbral.

5

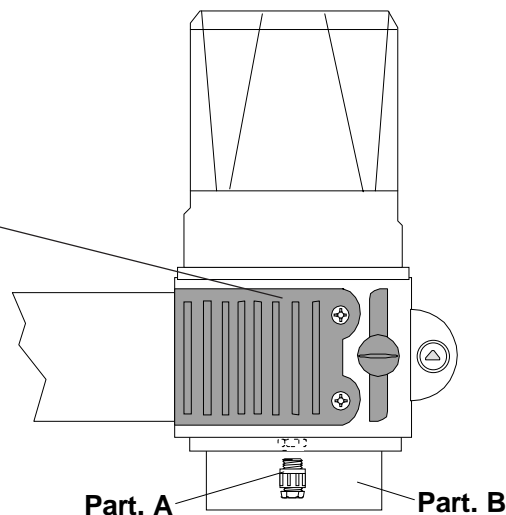
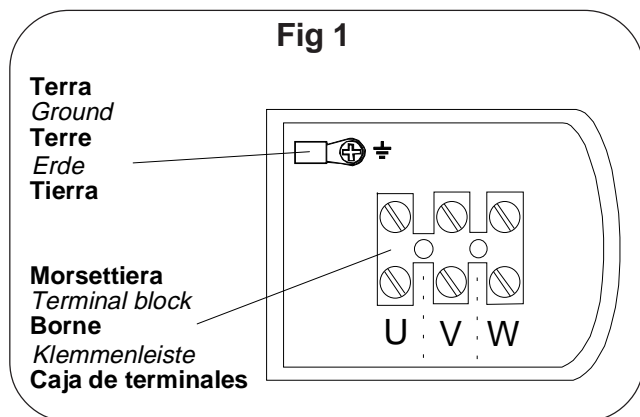

- **Eseguire i collegamenti elettrici, come indicato sull'apposita etichetta fissata sul motoriduttore stesso (Fig. 1);**
- **per il cavo di collegamento utilizzare l'apposito pressacavo (part. A) in dotazione fissandolo alla calottina porta-condensatore (part. B).**
- *Wire the gear motor by following the wiring diagram on the label which is fastened to the gear motor. (Fig. 1);*
- *for the cable connection, use the appropriate cable clamp (part. A) supplied, fixing it to the capacitor support (part. B).*
- **Brancher le motoréducteur de la manière indiquée sur l'étiquette appliquée sur le motoréducteur (Fig. 1);**
- **pour le câble de branchement, utiliser le serre-câble (pièce A) fourni de série en le fixant à la calotte porte-condensateur (pièce B).**
- *Den Getriebemotor gemäß des Motorschildes anschließen (Abb. 1);*
- *für das Anschlußkabel die mitgelieferte kabelführung (A) verwenden, die am Deckel der Kondensatorhalterung (B) angebracht wird.*
- **Conectar el motorreductor como se indica en la etiqueta específica incorporada al motorreductor (Fig. 1);**
- **para el cable de conexión use el sujetador de cable (det. A) de serie fijándolo a la tapa portacondensador (det. B).**

**REGOLAZIONE FINECORSA - LIMIT SWITCH ADJUSTMENT - RÉGLAGE INTERRUPTEURS DE FIN DE COURSE
EINSTELLUNG ENDANSCHLAG - REGULACIÓN DEL FINAL DE CARRERA**

Per le regolazioni dei finecorsa utilizzare un giravite sull'intaglio dell'asta filettata A per l'APERTURA, sull'asta filettata C per la CHIUSURA.

For the adjustments of the end stops, use a screwdriver on the notch of threaded bar A for OPENING, on threaded bar C for CLOSURE.

Pour régler les interrupteurs de fin de course, agir avec un tournevis sur l'entaille de la tige filetée A pour l'OUVERTURE et de la tige filetée C pour la FERMETURE.

Zur Einstellung vom Endanschlag ÖFFNEN den Schraubenzieher am Schlitz ansetzen, der sich an der Gewindestange A befindet, für den Endanschlag SCHLIESSEN am Schlitz der Gewindestange C.

Para las regulaciones de los finales de carrera, utilice un destornillador en la ranura de la varilla roscada A para la APERTURA y en la ranura de la varilla roscada C para el CIERRE.

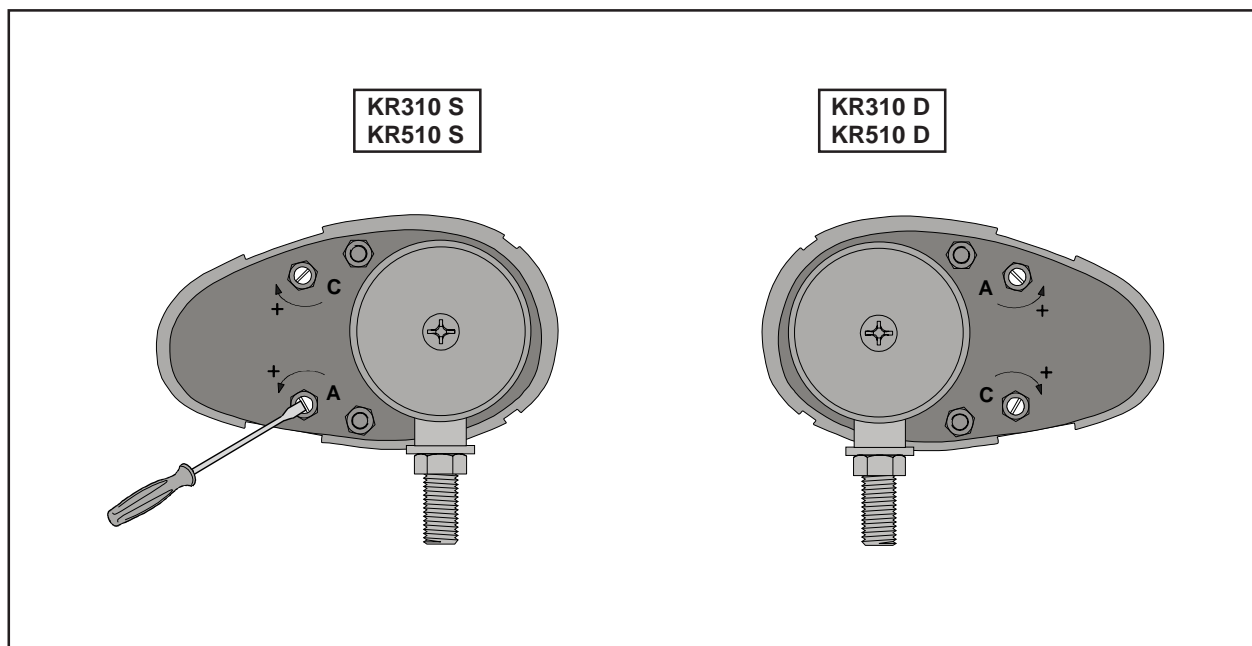

- Inserire la chiave (A) nella serratura, ruotar-la per permettere alla leva di sblocco (B) di sganciarsi ed estrarre la chiave (fig. 2-3); ruotare quindi la leva di sblocco di 90° in uno dei due sensi (fig. 4).

- Insert key (A) in the keylock, turn it to allow the release lever (B) to unlock and remove the key (fig. 2-3); then turn the release lever 90° in either direction (fig. 4).

- Introduire la clé (A) dans la serrure, tourner pour permettre au levier de déblocage (B) de se décrocher et extraire la clé (fig. 2-3); tourner ensuite le levier de déblocage de 90° dans un des deux sens (fig. 4).

- Den Schlüssel (A) in das Schloß stecken und drehen, damit der Entriegelungshebel (B) freigegeben wird und den Schlüssel abziehen (Abb. 2-3) Anschließend den Entriegelungshebel um 90° in eine der beiden Richtungen drehen (Abb. 4).

- Introduzca la llave (A) en la cerradura, gírela para que la palanca de dsbloqueo (B) se desenganche y extraiga la llave (fig. 2-3); entonces gire la palanca de desbloqueo 90° en una de las dos direcciones (fig. 4).

Fig 2

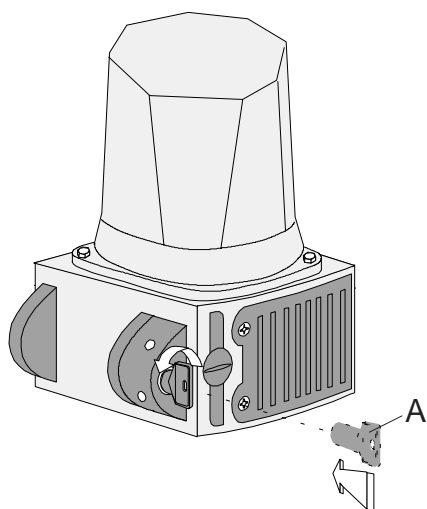

Fig 3

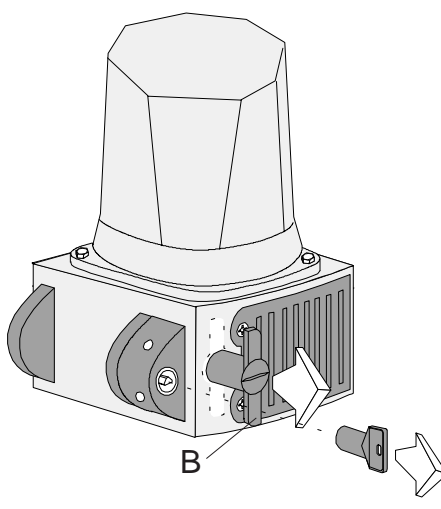
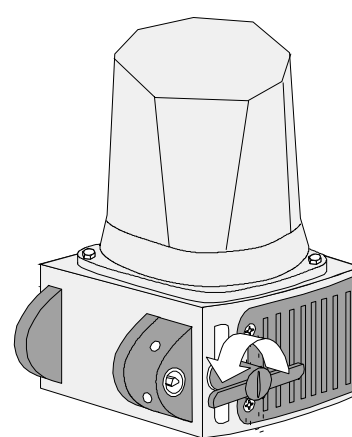

Fig 4



- Per ribloccare l'anta, riportare la leva di sblocco nella posizione iniziale (fig. 5).

- To relock the door, reset the release lever to the initial position (fig. 5).

- Pour bloquer à nouveau le vantail, remettre le levier de déblocage dans sa position initiale (fig. 5).

- Um den Torflügel wieder zu verriegeln, den Entriegelungshebel zu-rück in die Ausgangsstellung bringen (Abb. 5).

- Para volver a bloquear la hoja, coloque nuevamente la palanca de desbloqueo en la posición inicial (fig. 5).

Fig 5

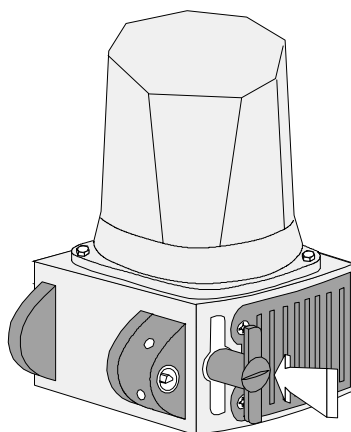

- Lubrificare la testa traente e i perni di rotazione;
- Controllare le viti di fissaggio;
- Verificare l'integrità dei cavi di collegamento.

- Lubricate the drawing head and the rest pins
- Check the clamps screws;
- Check the connection cable's soundness.

- Lubrifier la tête de traction et les pivots de rotation;
- Contrôler les vis de fixation;
- Contrôler l'intégrité des câbles de branchement.

-Den Zugkopf und Drehzapfen schmieren
- Kontrollieren Sie die Befestigungsschrauben.
- Kontrollieren Sie, ob die Anschlußkabel unversehrt sind.

- Lubrique la cabeza portante y los pernos de rotación;
- Controle los tornillos de sujeción;
- Controle el estado de los cables de conexión.

Tutti i dati sono stati controllati con la massima cura. Non ci assumiamo comunque alcuna responsabilità per eventuali errori od omissioni.

All data checked with the maximum care. However, no liability is accepted for any error or omission.

Toutes les données ont été contrôlées très soigneusement. Nous n'assumons de toute façon aucune responsabilité pour les erreurs ou omissions éventuelles.

Die Daten wurden mit höchster Sorgfalt geprüft. Für eventuelle Fehler oder Auslassungen übernehmen wir keine Haftung.

Todos los datos se han controlado con la máxima atención. No obstante no nos responsabilizamos de los posibles errores u omisiones.



® ASSISTENZA TECNICA
NUMERO VERDE
☎ 800 295830
WEB
www.came.it
E-MAIL
info@came.it



CAME LOMBARDIA S.R.L. COLOGNO M. (MI)
☎ (+39) 02 26708293 ☎ (+39) 02 25490288

CAME SUD S.R.L. NAPOLI
☎ (+39) 081 7524455 ☎ (+39) 081 7529109

CAME (AMERICA) L.L.C. MIAMI (FL)
☎ (+1) 305 5930227 ☎ (+1) 305 5939823

CAME AUTOMATISMOS S.A. MADRID
☎ (+34) 091 5285009 ☎ (+34) 091 4685442

CAME BELGIUM LESSINES
☎ (+32) 068 333014 ☎ (+32) 068 338019

CAME FRANCE S.A. NANTERRE CEDEX (PARIS)
☎ (+33) 01 46130505 ☎ (+33) 01 46130500

CAME GMBH KORNTAL BEI (STUTTART)
☎ (+49) 07 11839590 ☎ (+49) 07 118395925

CAME GMBH SEEFELD BEI (BERLIN)
☎ (+49) 03 33988390 ☎ (+49) 03 339885508

CAME PL SP.ZO.O. WARSZAWA
☎ (+48) 022 8365076 ☎ (+48) 022 8369920

CAME UNITED KINGDOM LTD NOTTINGHAM
☎ (+44) 01159 9210430 ☎ (+44) 01159 9210431

CAME CANCELLI AUTOMATICI S.P.A.
DOSSON DI CASIER (TREVISO)

☎ (+39) 0422 4940 ☎ (+39) 0422 4941