

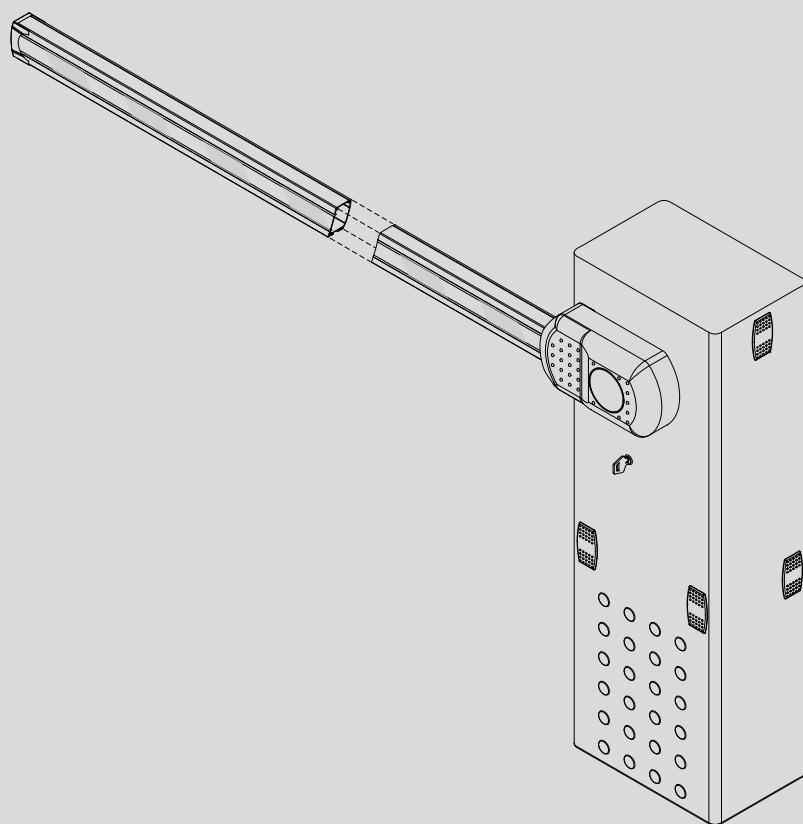

AUTOMATISMO ELETTROMECCANICO PER BARRIERA VEICOLARE  
 ELECTROMECHANICAL CONTROL DEVICE FOR VEHICULAR BARRIERS  
 AUTOMATISME ELECTROMECHANIQUE POUR BARRIERE POUR VÉHICULES  
 ELEKTROMECHANISCHER ANTRIEB FÜR FAHRZEUGSCHRANKEN  
 AUTOMATISMOS ELECTROMECHANICOS PARA BARRERAS VEHICULAR  
 ELEKTROMECHANISCH AUTOMATISERINGSSYSTEEM VOOR SLAGBOOM



ISTRUZIONI D'USO E DI INSTALLAZIONE  
 INSTALLATION AND USER'S MANUAL  
 INSTRUCTIONS D'UTILISATION ET D'INSTALLATION  
 INSTALLATIONS-UND GEBRAUCHSANLEITUNG  
 INSTRUCCIONES DE USO Y DE INSTALACION  
 GEBRUIKS- EN INSTALLAATIEAANWIJZINGEN

# MOOVIMBTB30-50

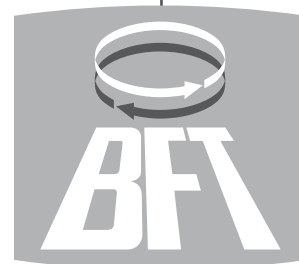
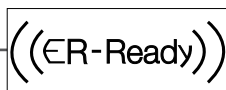

DICHIARAZIONE DI CONFORMITÀ / DECLARATION OF CONFORMITY / DÉCLARATION DE CONFORMITÉ / KONFORMITÄTSERKLÄRUNG / DECLARACION DE CONFORMIDAD / VERKLARING VAN OVEREENSTEMMING/DECLARAÇÃO DE CONFORMIDADE / ΔΗΛΩΣΗ ΣΥΜΜΟΡΦΩΣΗΣ / DEKLARACJA ZGODNOŚCI / ДЕКЛАРАЦІЯ О СООТВЕТСТВИИ / PROHLÁŠENÍ O SHODĚ / UYGUNLUK BEYANNAMES (Dir. 98/37/EEC allegato / annex / on annexe / anlage / adjunto / ficheiro / bijlage / συνημμένο / załącznik / приложение / příloha / ek IIB)

Fabrizante / Manufacturer / Fabricant / Hersteller / Fabricante / Fabrikant / Fabricante/ Κατασκευαστής / Producent / Изготовитель / výrobce / Üretici:

BFT S.p.a.

Indirizzo / Address / Adresse / Adresse / Dirección / Adres / Endereço / Διεύθυνση / Adres / Адрес / Adresa / Adres:

Via Lago di Vico 44  
36015 - Schio  
VICENZA - ITALY

Dichiara sotto la propria responsabilità che il prodotto: / Declares under its own responsibility that the following product: / Déclare sous sa propre responsabilité que le produit: / Erklärt auf eigene Verantwortung, daß das Produkt: / Declara, bajo su propia responsabilidad, que el producto: / Verklaart onder haar verantwoordelijkheid dat het product / Declara, sob a sua responsabilidade, que o produto / Δηλώνει υπεύθυνα ότι το προϊόν / Oświadcza na własną odpowiedzialność, że produkt / Заявляет под свою ответственность, что изделие / Prohlašuje na vlastní odpovědnost, že výrobek / Kendi sorumluluğu altında aşağıdaki ürünü:

Automatismo elettromeccanico per barriera stradale mod. / Electromechanical control device for barriers mod. / Automatische electromechanische poort oprijtuur mod. / Elektromechanischer schrankenanstrieb mod. / Automatismos electromecanicos para barreras mod. / Elektromechanisch automatiseringssysteem voor wegfsluiting mod. / Automatização electromecânica para barreira estradal mod. / Ηλεκτρομηχανικός αυτοματισμός για οδική πύλη mod. / Elektromechaniczny automat do szlabanów drogowych mod. / Электромеханический шлагбаум для автомобилей модель: / Elektromechanický automatický systém pro silniční závoru mod. / modeli yol bariyerleri için elektromekanik otomasyon sistemi.

MOOVI 30 BT, MOOVI 50 BT

È costruito per essere incorporato in un macchinario che verrà identificato come macchina ai sensi della DIRETTIVA MACCHINE. / Has been produced to be incorporated into a machinery, which will be identified as a machine according to the MACHINERY DIRECTIVE. / A été construit pour l'incorporation successive dans un équipement qui sera identifié comme machine conformément à la DIRECTIVE MACHINES. / Dafür konstruiert wurde, in ein Gerät eingebaut zu werden, das als Maschine im Sinne der MASCHINEN-DIREKTIVE identifiziert wird. / Ha sido construido para ser incorporado en una maquinaria, que se identificará como máquina de conformidad con la DIRECTIVA MÁQUINAS. / Gebouwd is om deel uit te maken van een inrichting die wordt geïdentificeerd als machine volgens de MACHINERIECHTLIJN. / Foi construído para ser incorporado numa maquinaria, que será identificada como máquina em conformidade com a DIRECTIVA MÁQUINAS / Έχει κατασκευαστεί για να ενσωματωθεί σε ένα μηχάνημα που θα προσδιοριστεί ως μηχάνημα σύμφωνα με την ΟΔΗΓΙΑ ΜΗΧΑΝΗΜΑΤΩΝ / Został wyprodukowany z przeznaczeniem do montażu w urządzeniu, które zostanie określone jako maszyna w myśl DYREKTYWY MASZYNOWEJ / Изготовлен для встраивания в оборудование, которое будет определено как «машина» в соответствии с ДИРЕКТИВОЙ ПО МАШИНАМ / Je vyroben pro montáž do strojího zařízení, které bude označeno jako stroj podle SMĚRNICE O STROJNÍCH ZAŘÍZENÍCH. / MAKINE DIREKTİFİ'nin hükümleri uyarınca makine olarak tanımlanacak bir makine grubuna entegre edilme için üretilmiş oldu / Conforme ai requisiti essenziali di sicurezza delle Direttive: / It also complies with the main safety requirements of the following Directives: / Est conforme aux exigences essentielles de sécurité des Directives: / Es entspricht den grundlegenden Sicherheitsbedingungen der Direktiven: / Es conforme a los requisitos esenciales de seguridad de las Directivas: / Conform is met de fundamentele veiligheidsvereisten van de volgende Richtlijnen / Está conforme aos requisitos essenciais de segurança das Directivas / Συμμορφείται στις βασικές απαιτήσεις ασφαλείας των Οδηγιών / Jest zgodny z podstawowymi wymogami bezpieczeństwa Dyrektyw / Соответствует основным требованиям по безопасности Директив / Удовольяє головним безпечністним вимогам директив / Aşağıdaki direktiflerin temel güvenlik şartlarına uygun olduğunu beyan eder.

BASSA TENSIONE / LOW VOLTAGE / BASSE TENSION / NIEDERSPANNUNG / BAJA TENSION / BAIXA TENSÃO / LAAGSPANNING / ΧΑΜΗΛΗΣ ΤΑΣΗΣ / NISKIE NAPIĘCIE / НИЗКОЕ НАПРЯЖЕНИЕ / BEZPEČNOST ELEKTRICKÝCH ZAŘÍZENÍ NÍZKÉHO NAPĚTÍ / ALÇAK GERİLİM 73/23/CEE, 93/68/CEE, 2006/95/CEE (EN60335-1 (02)) (e modifiche successive / and subsequent amendments / et modifications successives / und ihren nachfolgende Änderungen / e modificações sucessivas / y modificaciones sucesivas / en daaropvolgende wijzigingen / και επόμενες τροποποιήσεις / z późniejszymi zmianami / с последующими изменениями / s pozdějšími změnami / ve sonraki deęişiklikler).

COMPATIBILITÀ ELETTROMAGNETICA / ELECROMAGNETIC COMPATIBILITY / COMPATIBILITÉ ÉLECTROMAGNÉTIQUE / ELEKTROMAGNETISCHE KOMPATIBILITÄT / COMPATIBILIDAD ELECTROMAGNETICA / COMPATIBILIDADE ELECTROMAGNÉTICA / ELEKTROMAGNETISCHE KOMPATIBILITEIT / ΗΛΕΚΤΡΟΜΑΓΝΗΤΙΚΉ ΣΥΜΒΑΤΟΤΗΤΑΣ / KOMPATYBILNOŚĆ ELEKTROMAGNETYCZNA / ЭЛЕКТРОМАГНИТНАЯ СОВМЕСТИМОСТЬ / ΗΛΕΚΤΡΟΜΑΓΝΗΤΙΚΉ ΣΥΜΒΑΤΙΛΙΤΑ / ELEKTROMANYETİK UYUMLULUK 89/336/CEE, 91/263/CEE, 92/31/CEE, 93/68/CEE, 2004/108/CEE (EN61000-6-2, EN61000-6-3) (e modifiche successive / and subsequent amendments / et modifications successives / und ihren nachfolgende Änderungen / e modificações sucessivas / y modificaciones sucesivas / en daaropvolgende wijzigingen / και επόμενες τροποποιήσεις / z późniejszymi zmianami / с последующими изменениями / s pozdějšími změnami / ve sonraki deęişiklikler).

APPARECCHIATURE RADIO / RADIO SETS / INSTALLATIONS RADIO / RADIOAPPARATE / RADIOEQUIPOS / RADIOAPARELHOS / RADIO-INSTALLATIES / ΣΥΣΚΕΥΕΣ ΡΑΔΙΟΜΕΤΑΔΟΣΗΣ / URZĄDZENIA RADIOWE / ΡΑΔΙΟΑΠΠΑΡΑΤΥΡΑ / ΡΑΔΙΟΪΑ ΖΑΡΕΖΕΝÍ / RADYO DONANIMI 99/5/CEE (ETSI EN 301 489-3 (2002) +ETSI EN 301 489-1 (2005), ETSI EN 300 220-2 (2006)) (e modifiche successive / and subsequent amendments / et modifications successives / und ihren nachfolgende Änderungen / e modificações sucessivas / y modificaciones sucesivas / en daaropvolgende wijzigingen / και επόμενες τροποποιήσεις / z późniejszymi zmianami / с последующими изменениями / s pozdějšími změnami / ve sonraki deęişiklikler).

Si dichiara inoltre che è vietata la messa in servizio del prodotto, prima che la macchina in cui sarà incorporato, sia stata dichiarata conforme alle disposizioni della DIRETTIVA MACCHINE. / We also declare that it is forbidden to start the product before the machinery into which it will be incorporated is declared in compliance with the prescriptions of the MACHINERY DIRECTIVE. / Nous déclarons en outre que la mise en service du produit est interdite, avant que la machine où il sera incorporé n'ait été déclarée conforme aux dispositions de la DIRECTIVE MACHINES. / Es wird außerdem erklärt, daß die Inbetriebnahme des Produkts verboten ist, solange die Maschine, in die es eingebaut wird, nicht als mit den Vorschriften der MASCHINEN-DIREKTIVE konform erklärt wurde. / Se declara, además, que está prohibido instalar el producto antes de que la máquina en la que se incorporará haya sido declarada conforme a las disposiciones de la DIRECTIVA MÁQUINAS / Verder verklaren wij dat de inbedrijfstelling van het product verboden is, voordat de machine waarin het zal worden opgenomen, conform wordt verklaard aan de beschikkingen van de MACHINERIECHTLIJN / Declaramos, além disso, que é proibido instalar o produto, antes que a máquina em que será incorporada, tenha sido declarada conforme às disposições da DIRECTIVA MÁQUINAS / Δηλώνουμε επίσης ότι απαγορεύεται η θέση σε λειτουργία του προϊόντος, πριν το μηχάνημα στο οποίο θα ενσωματωθεί, δηλωθεί ότι συμμορφείται στις διατάξεις της ΟΔΗΓΙΑΣ ΜΗΧΑΝΗΜΑΤΩΝ / Oświadczaemy ponadto, że zabronione jest uruchamianie produktu zanim maszyna, w której zostanie on zamontowany zostanie zadeklarowana jako zgodna z zapisami DYREKTYWY MASZYNOWEJ / Помимо этого, мы заявляем, что запрещается вводить эксплуатацию изделия до тех пор, пока не будет заявлено, что машина, в которую оно будет встроено, соответствует предписаниям ДИРЕКТИВЫ ПО МАШИНАМ. / Kromě toho prohlašujeme, že uvedení výrobku do provozu je zakázáno, dokud stroj, do kterého bude zabudován, nebude mít prohlášení o shodě s předpisy SMĚRNICE O STROJNÍCH ZAŘÍZENÍCH. / Ayrıca ürünün entegre edilmeşi için makinenin, MAKINE DIREKTİFİ'nin hükümlerine uygunluğu beyan edilmeden önce, ürünün hizmete alınmasının yasak olduğunu beyan ederiz

SCHIO, 31/08/2009

Il Rappresentante Legale / The legal Representative/Le Représentant Légal / Der gesetzliche Vertreter / El Representante Legal / De Wettelijk Vertegenwoordiger / O Representante legal / Ο Νόμιμος Εκπρόσωπος / Przedstawiciel Prawny / Юридический представитель / Zákonný zástupce / Yasal Temsilci

  
(GIANCARLO BONOLLO)

**INSTALLAZIONE VELOCE-QUICK INSTALLATION-INSTALLATION RAPIDE  
SCHNELLINSTALLATION-INSTALACION RÁPIDA - SNELLE INSTALLATIE**

ITALIANO

ENGLISH

FRANÇAIS

DEUTSCH

ESPAÑOL

NEDERLANDS

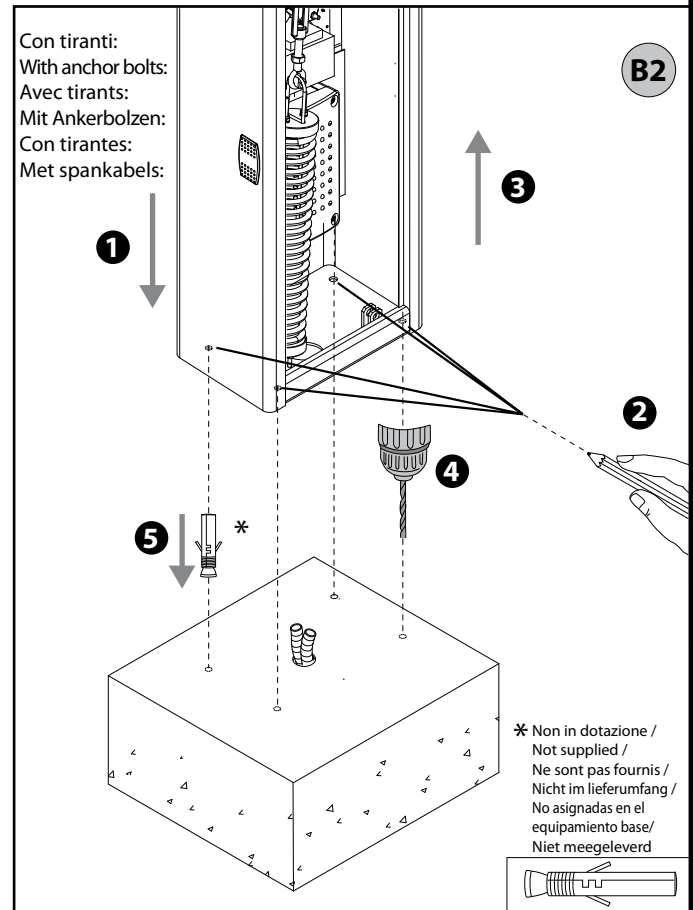
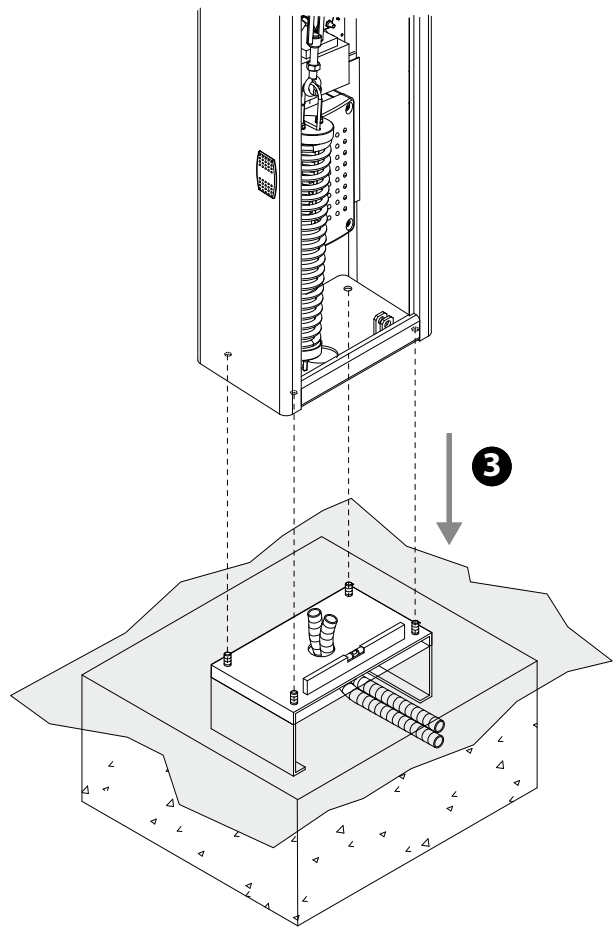
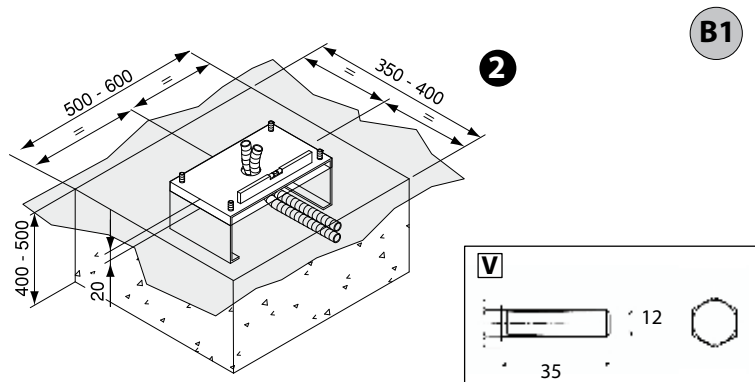
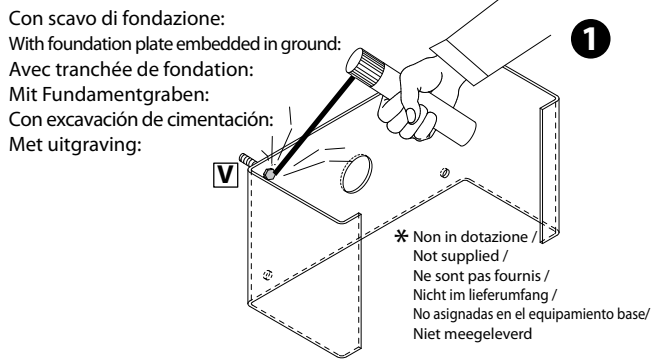
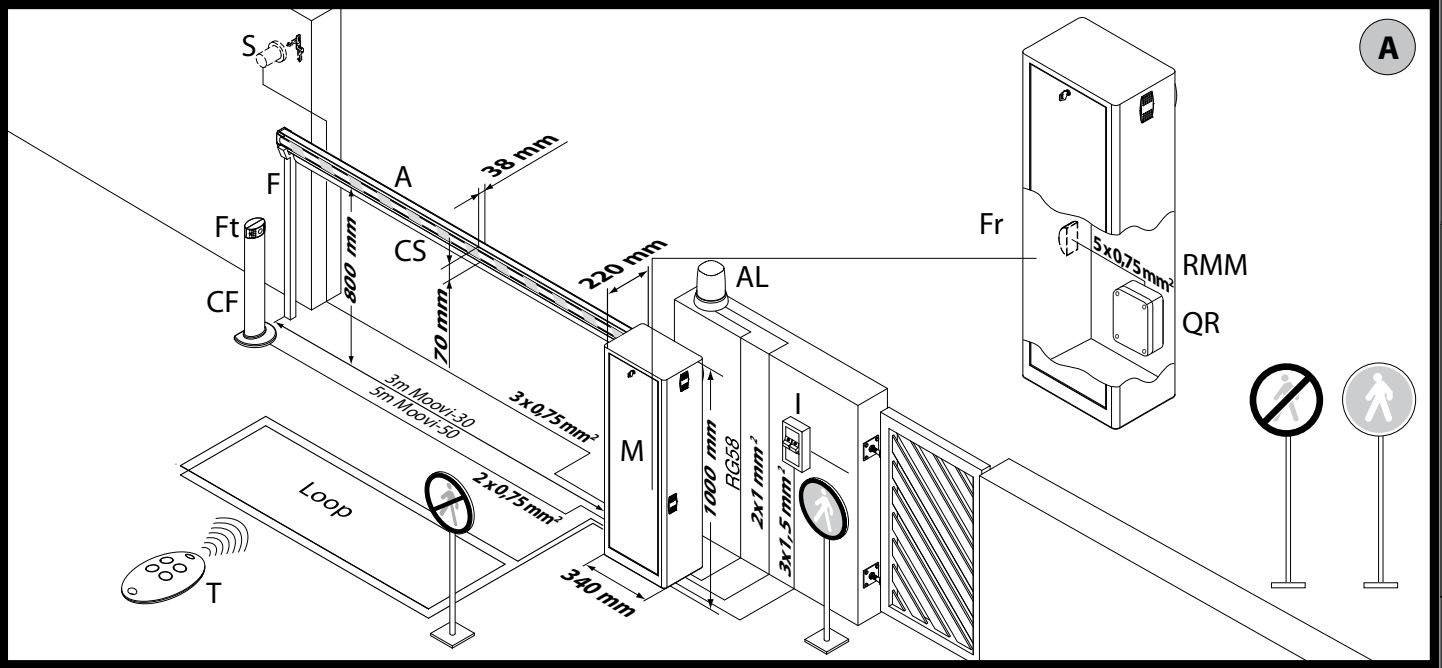

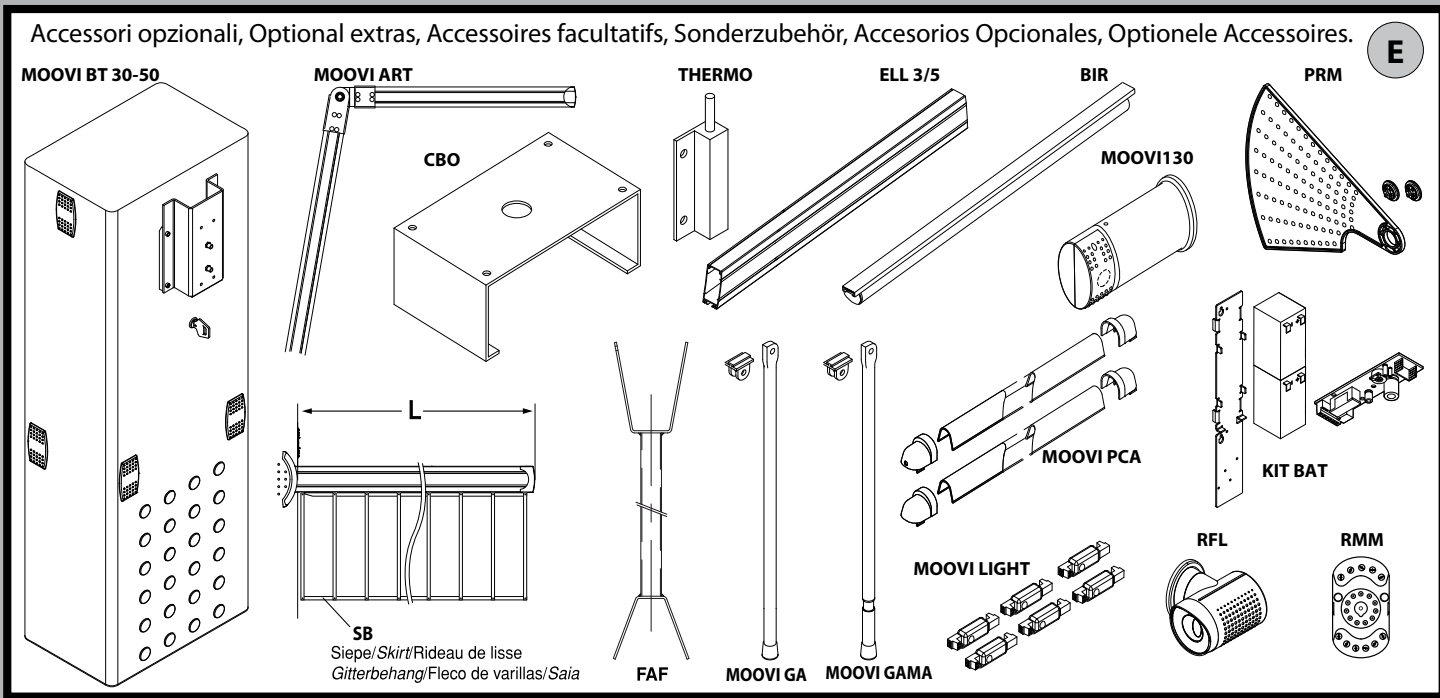
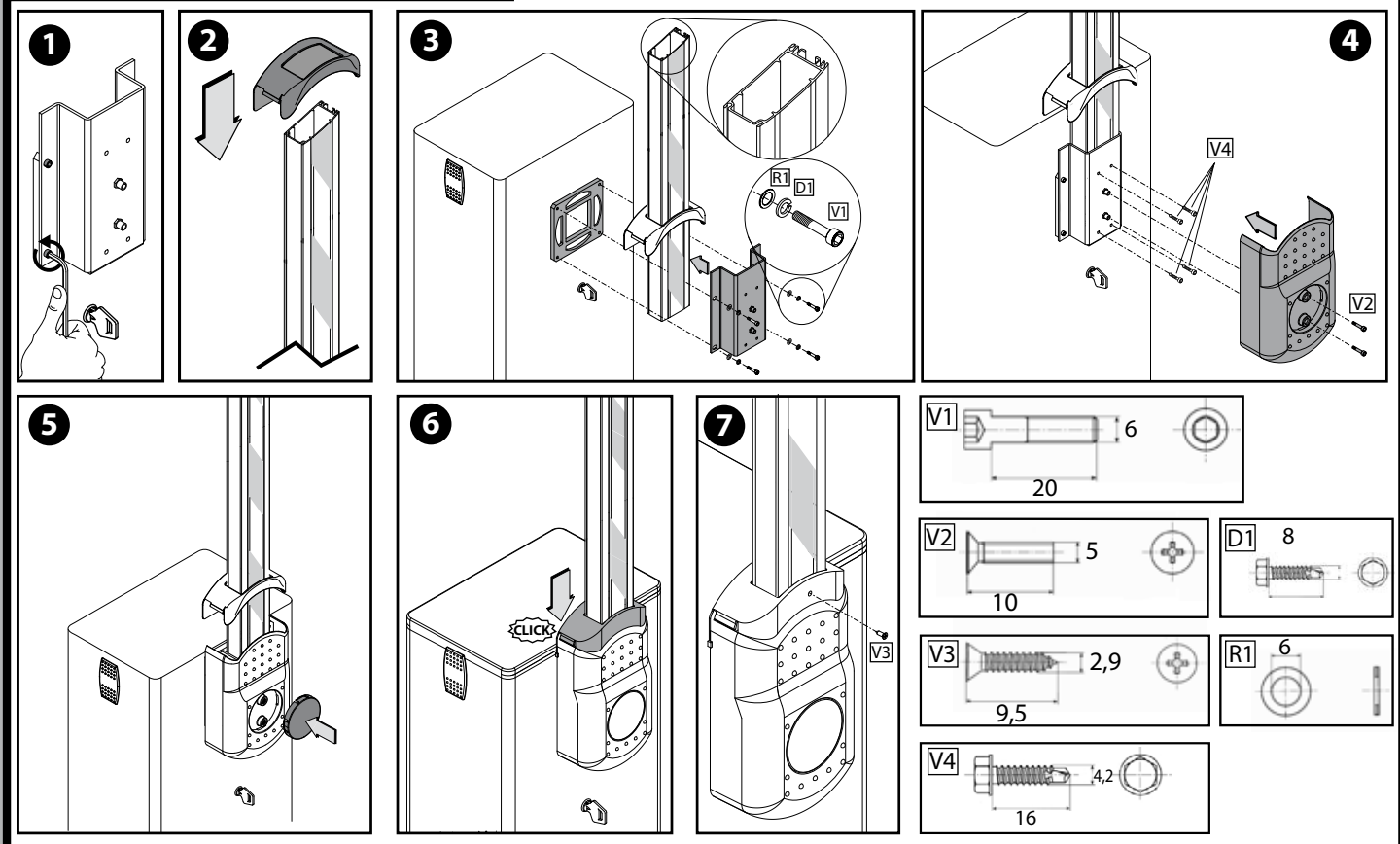
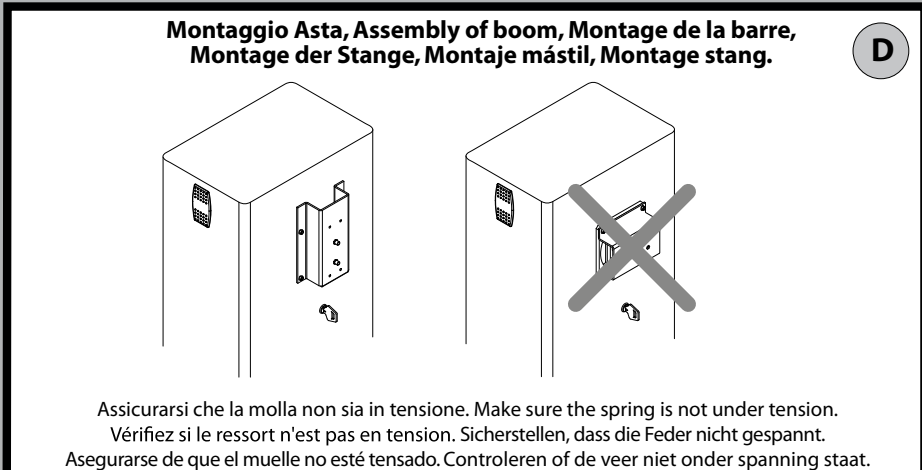
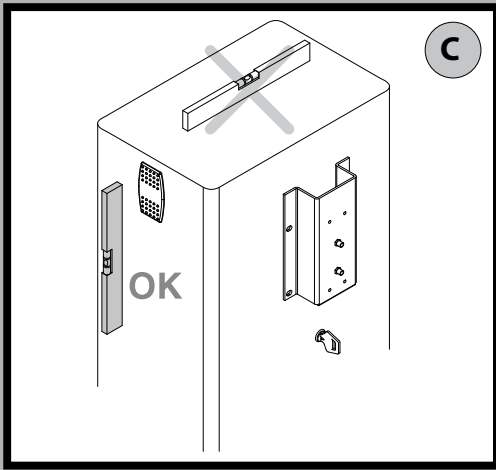



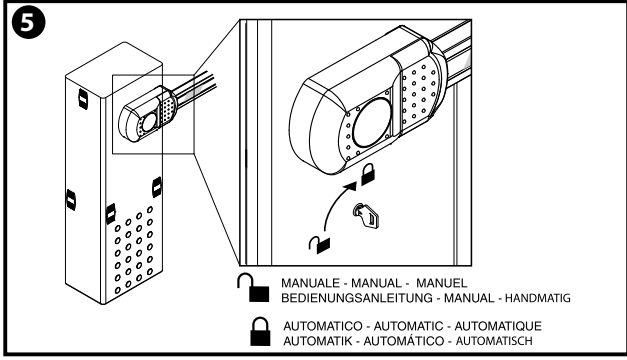
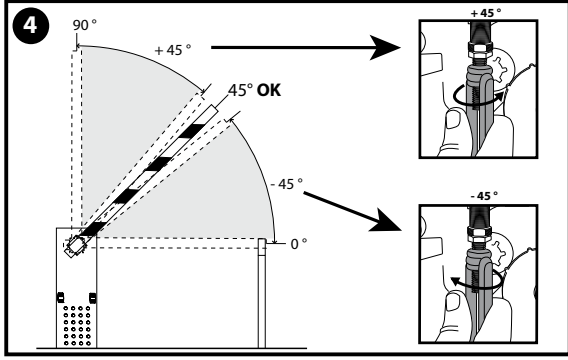
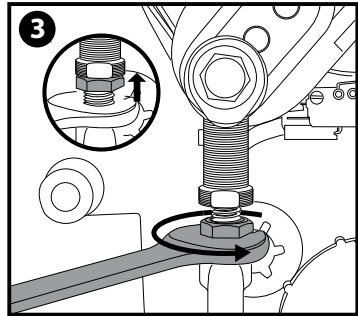
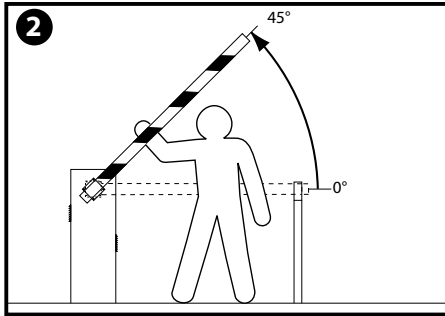
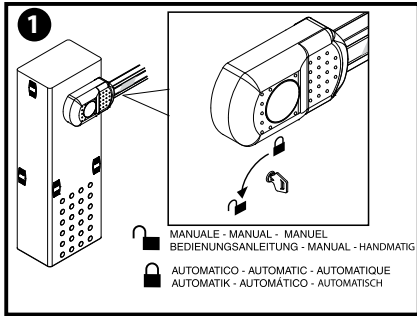

Collegamenti morsetteria, Terminal board wiring, Branchements sur le bornier, Anschlüsse Klemmleiste, Conexiones tablero de bornes, Aansluitingen aansluitkast.

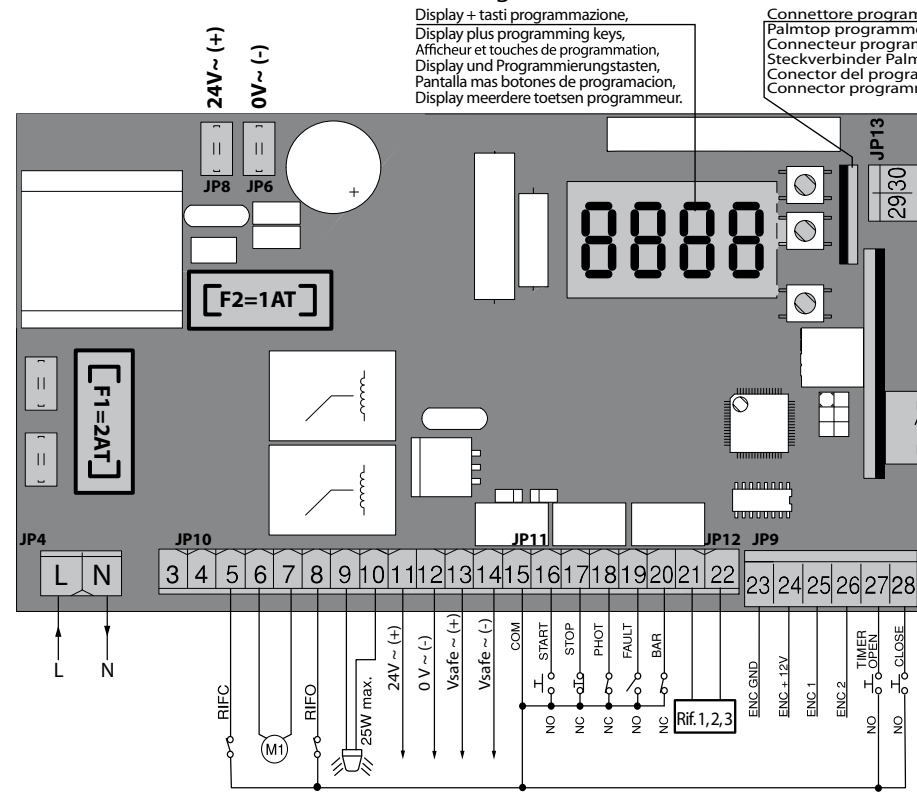

Display + tasti programmazione, Display plus programming keys, Afficheur et touches de programmation, Display und Programmierungstasten, Pantalla mas botones de programacion, Display meerdere toetsen programmeur.

Connettore programmatore palmare, Palmtop programmer connector, Connecteur programmeur de poche, Steckverbinder Palmtop-Programmierer, Conector del programador de bolsillo, Connector programmeerbare palmtop.

Connettore scheda opzionale, Optional board connector, Connecteur carte facultative, Steckverbinder Zusatzkarte, Conector de la tarjeta opcional, Connector optionele kaart.

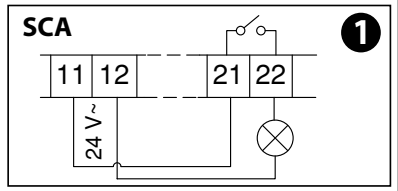

Uscita Allarme, Alarm Output, Sortie Alarmes, Alarmausgang, Salida Para Alarma, Uitgang Alarm.

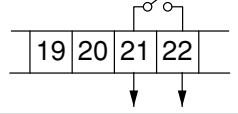

Connessione A Sistema Gestione Parcheggio Parky, Connection To Parky Car-park Management System, Connexion Au Systeme De Gestion Des Parkings Parky, Anschluss An Das Parkplatzbewirtschaftungssystem Parky, Conexion Al Sistema De Gestion De Aparcamien tos Parky, Erbinding Met Beheersysteem Parky-parkeerplaatsen.

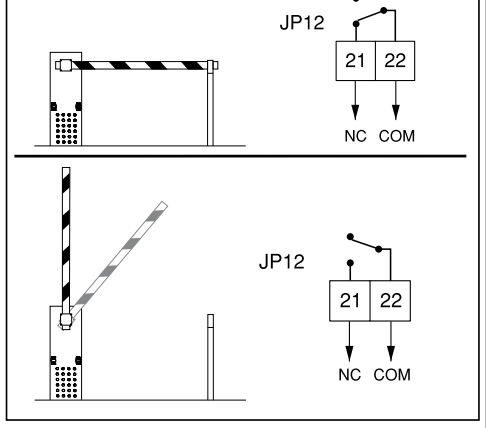
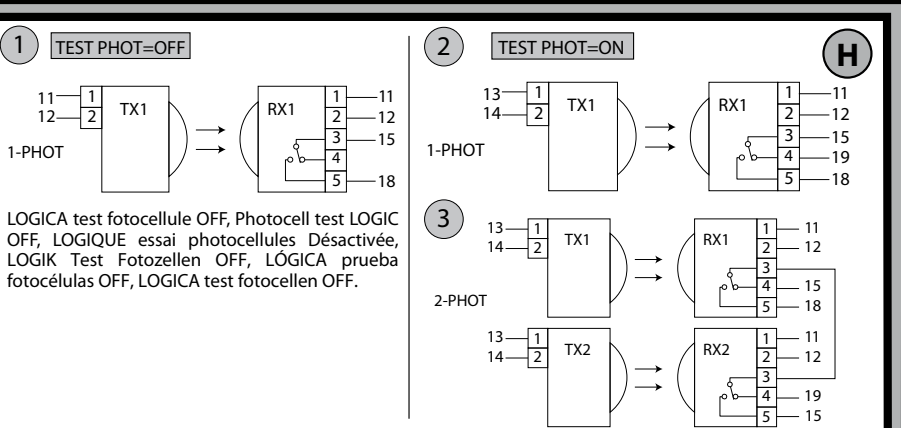

## MENU SEMPLIFICATO

**LEGENDA**

+ ↑ Scorri su  
- ↓ Scorri giù  
OK ↵ Conferma/  
 Accensione display  
+/- Uscita menu

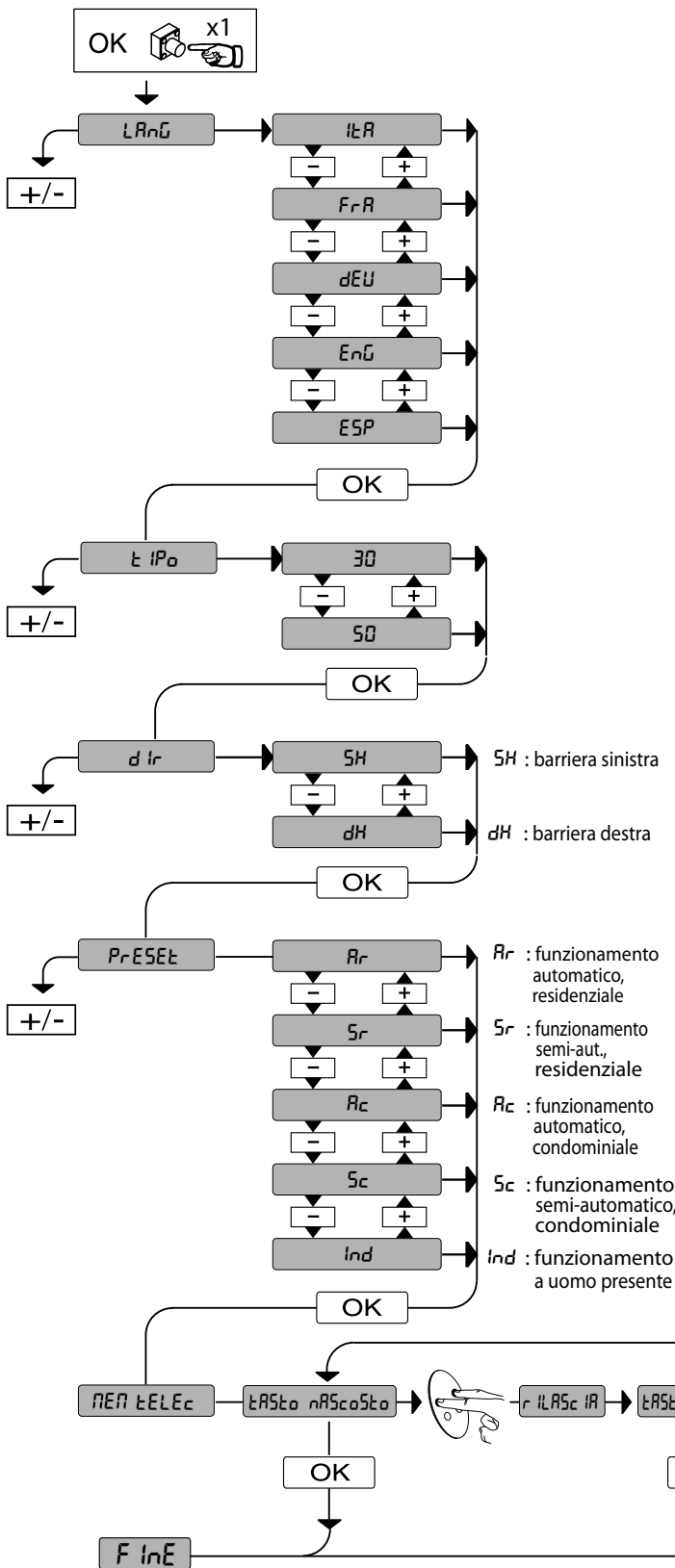

PRESET	DEFAULT	R <sub>r</sub>	S <sub>r</sub>	R <sub>c</sub>	S <sub>c</sub>	Ind
<b>PARAMETRI</b>						
Tempo Chiusura Automatica	10	10	10	5	5	5
Coppia Apertura	75	99	99	99	99	99
Coppia Chiusura	75	99	99	99	99	99
Velocità Apertura	99	99	99	99	99	99
Velocità Chiusura	99	99	99	99	99	99
Spazio Rallentamento	70	60 (MOOVI 30)	60 (MOOVI 30)	60 (MOOVI 30)	60 (MOOVI 30)	60 (MOOVI 30)
		70 (MOOVI 50)	70 (MOOVI 50)	70 (MOOVI 50)	70 (MOOVI 50)	70 (MOOVI 50)
Tempo Allarme	30	60	60	30	30	30
Frenatura	2	2	2	2	2	2
Zona	0	0	0	0	0	0
Calibrazione Quota Apertura	80	80	80	80	80	80
Calibrazione Quota Chiusura	25	25	25	25	25	25
Accelerazione	3	3	3	3	3	3
<b>LOGICHE</b>						
Tempo Chiusura Auto- matica	ON	ON	OFF	ON	OFF	OFF
Blocca Impulsi apertura	ON	OFF	OFF	ON	ON	OFF
Blocca Impulsi TCA	OFF	OFF	OFF	OFF	OFF	OFF
Logica 2 Passi	OFF	OFF	OFF	OFF	OFF	OFF
Logica 3 Passi	ON	ON	OFF	ON	OFF	OFF
Preallarme	OFF	OFF	OFF	ON	ON	OFF
Uomo presente	OFF	OFF	OFF	OFF	OFF	ON
Fotocellule in apertura	ON	ON	ON	ON	ON	OFF
Chiusura rapida	OFF	OFF	OFF	OFF	OFF	OFF
Test fotocellule	OFF	OFF	OFF	OFF	OFF	OFF
Master/Slave	OFF	OFF	OFF	OFF	OFF	OFF
Codice Fisso	OFF	OFF	OFF	OFF	OFF	OFF
Programmazione radio	ON	ON	ON	ON	ON	ON
Allarme SCA	ON	ON	ON	OFF	OFF	ON
Inversione direzione	OFF	OFF (sinistro)	OFF (sinistro)	OFF (sinistro)	OFF (sinistro)	OFF (sinistro)
		ON (destro)	ON (destro)	ON (destro)	ON (destro)	ON (destro)
Timer su open	OFF	OFF	OFF	ON	ON	OFF

# SIMPLIFIED MENU

D811701 00100\_02

**LEGENDA**

⬆
Scroll up

⬇
Scroll down

⏹
Confirm/Switch on display

+
OK

-
OK

Exit Menü

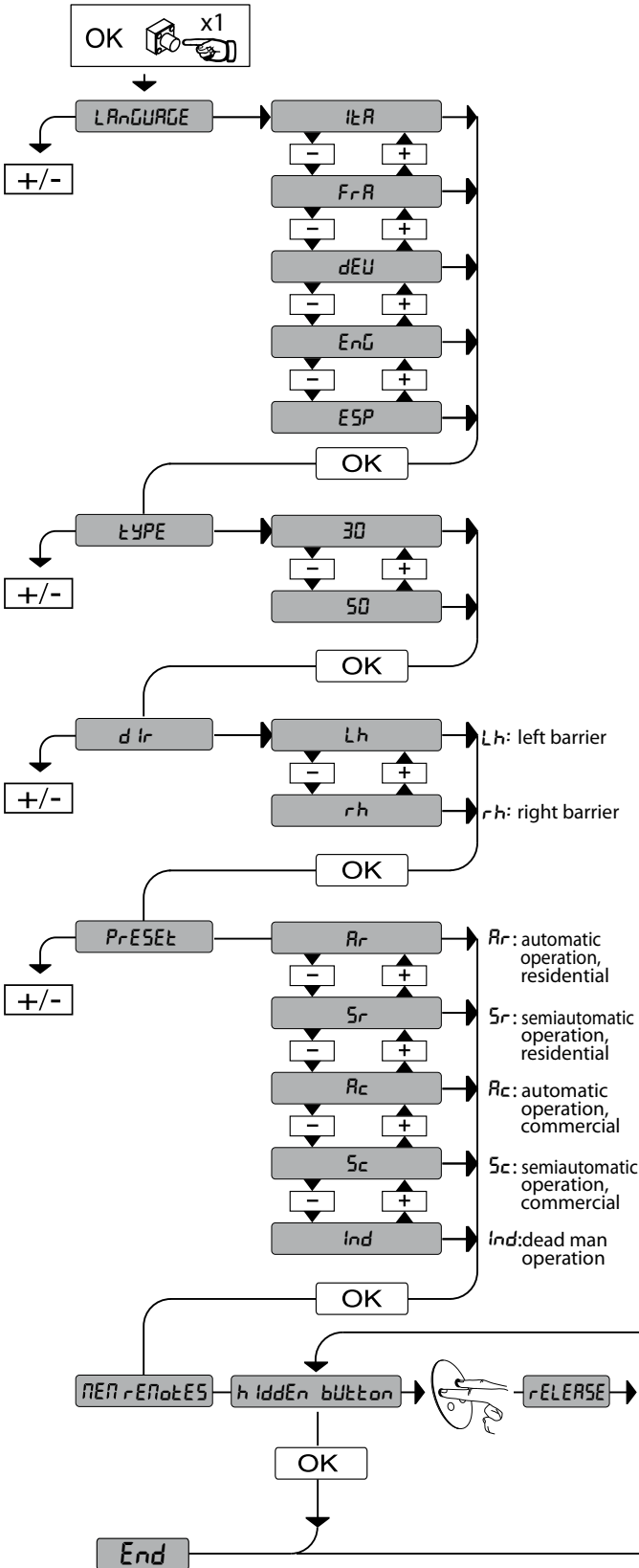

PRESET	DEFAULT	Rr	Sr	Rc	Sc	Ind
<b>PARAMETERS</b>						
Automatic Closing Time	10	10	10	5	5	5
Opening motor torque	75	99	99	99	99	99
Closing motor torque	75	99	99	99	99	99
Speed during opening	99	99	99	99	99	99
Speed during closing	99	99	99	99	99	99
Slow-down distance	70	60 (MOOVI 30)	60 (MOOVI 30)	60 (MOOVI 30)	60 (MOOVI 30)	60 (MOOVI 30)
		70	70	70	70	70
		70 (MOOVI 50)	70 (MOOVI 50)	70 (MOOVI 50)	70 (MOOVI 50)	70 (MOOVI 50)
Alarm time	30	60	60	30	30	30
Braking	2	2	2	2	2	2
Zone	0	0	0	0	0	0
Opening value calibration	80	80	80	80	80	80
Closing value calibration	25	25	25	25	25	25
Acceleration	3	3	3	3	3	3
<b>LOGIC</b>						
Automatic Closing Time	ON	ON	OFF	ON	OFF	OFF
Block Pulses	ON	OFF	OFF	ON	ON	OFF
Impulse lock TCA	OFF	OFF	OFF	OFF	OFF	OFF
2 step	OFF	OFF	OFF	OFF	OFF	OFF
3 step	ON	ON	OFF	ON	OFF	OFF
Pre-alarm	OFF	OFF	OFF	ON	ON	OFF
Deadman	OFF	OFF	OFF	OFF	OFF	ON
Photocells during opening	ON	ON	ON	ON	ON	OFF
Rapid closing	OFF	OFF	OFF	OFF	OFF	OFF
Photocell test	OFF	OFF	OFF	OFF	OFF	OFF
Master/slave	OFF	OFF	OFF	OFF	OFF	OFF
Fixed code	OFF	OFF	OFF	OFF	OFF	OFF
Remote control programming	ON	ON	ON	ON	ON	ON
SCA Alarm	ON	ON	ON	OFF	OFF	ON
Reversing motion	OFF	OFF (left)	OFF (left)	OFF (left)	OFF (left)	OFF (left)
		ON (right)	ON (right)	ON (right)	ON (right)	ON (right)
Timer on open	OFF	OFF	OFF	ON	ON	OFF



## MENU SIMPLIFIÉ

### LEGENDA

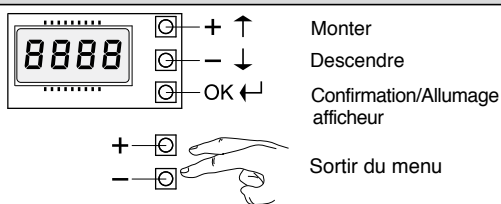

PRESET	DEFAULT	R <sub>r</sub>	S <sub>r</sub>	R <sub>c</sub>	S <sub>c</sub>	ind
<b>PARAMÈTRES</b>						
Temps Fermeture Auto-matique	10	10	10	5	5	5
Couple ouverture	75	99	99	99	99	99
Couple fermeture	75	99	99	99	99	99
Vitesse Ouverture	99	99	99	99	99	99
Vitesse Fermeture	99	99	99	99	99	99
Espace ralentissement	70	60 (MOOVI 30)	60 (MOOVI 30)	60 (MOOVI 30)	60 (MOOVI 30)	60 (MOOVI 30)
		70 (MOOVI 50)	70 (MOOVI 50)	70 (MOOVI 50)	70 (MOOVI 50)	70 (MOOVI 50)
Temps alarme	30	60	60	30	30	30
Freinage	2	2	2	2	2	2
Zone	0	0	0	0	0	0
Calibrage cote ouverture	80	80	80	80	80	80
Calibrage cote fermeture	25	25	25	25	25	25
Accélération	3	3	3	3	3	3
<b>LOGIQUE</b>						
Temps Fermeture Auto-matique	ON	ON	OFF	ON	OFF	OFF
Blocage des Impulsions d'ouverture	ON	OFF	OFF	ON	ON	OFF
Blocage des Impulsions TCA	OFF	OFF	OFF	OFF	OFF	OFF
Logique 2 pas	OFF	OFF	OFF	OFF	OFF	OFF
Logique 3 pas	ON	ON	OFF	ON	OFF	OFF
Préalarme	OFF	OFF	OFF	ON	ON	OFF
Homme présent	OFF	OFF	OFF	OFF	OFF	ON
Cellules photoélectriques en ouverture	ON	ON	ON	ON	ON	OFF
Fermeture rapide	OFF	OFF	OFF	OFF	OFF	OFF
Test des cellules photoélectriques	OFF	OFF	OFF	OFF	OFF	OFF
Maître/Esclave	OFF	OFF	OFF	OFF	OFF	OFF
Code Fixe	OFF	OFF	OFF	OFF	OFF	OFF
Programmation des radio commandes	ON	ON	ON	ON	ON	ON
Alarme SCA	ON	ON	ON	OFF	OFF	ON
Inversion de Direction	OFF	OFF (gauche)	OFF (gauche)	OFF (gauche)	OFF (gauche)	OFF (gauche)
		ON (droite)	ON (droite)	ON (droite)	ON (droite)	ON (droite)
Minuterie sur Open (ouvert)	OFF	OFF	OFF	ON	ON	OFF

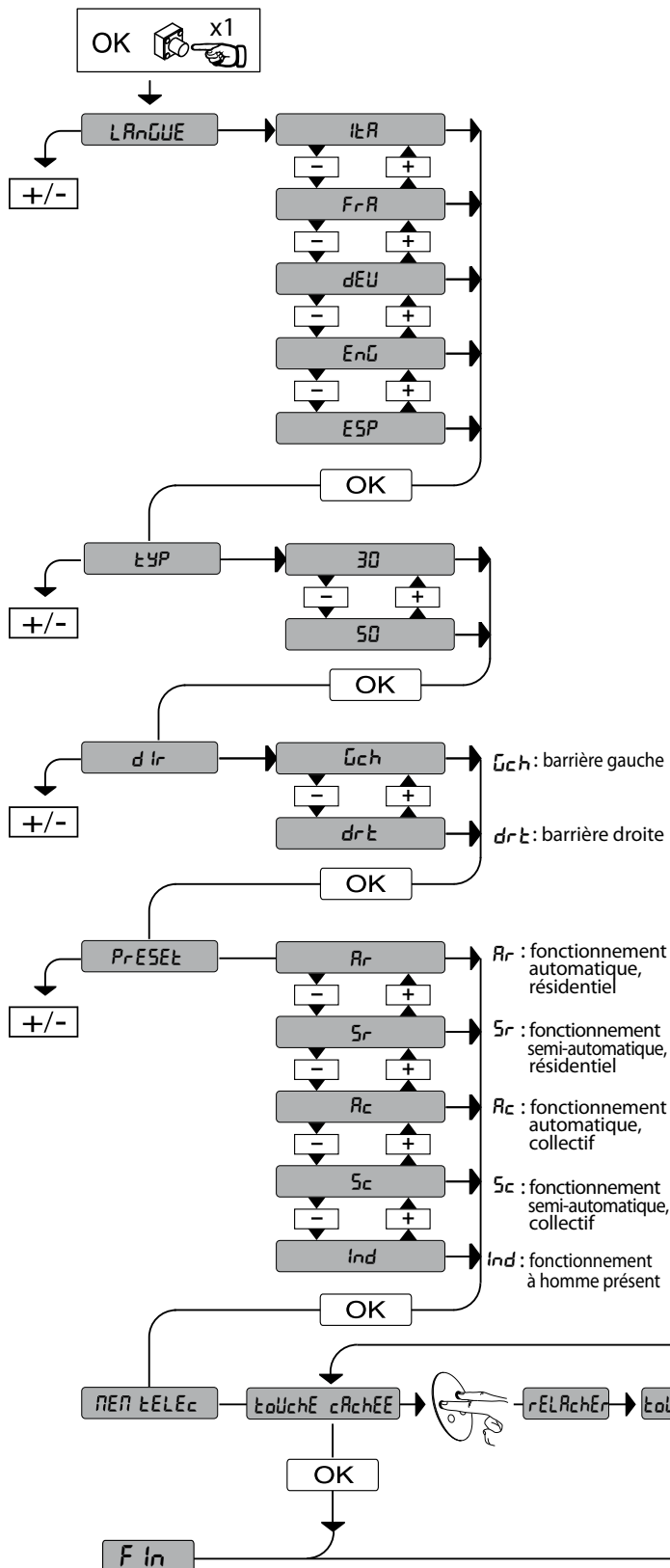

# VEREINFACHTES MENÜ

D811701 001 00\_02

**Legende:**

+ ↑ Aufwärts  
 - ↓ Abwärts  
 OK → Bestätigung/Aufleuchten Display  
 +/- → Zurück zum Hauptmenü

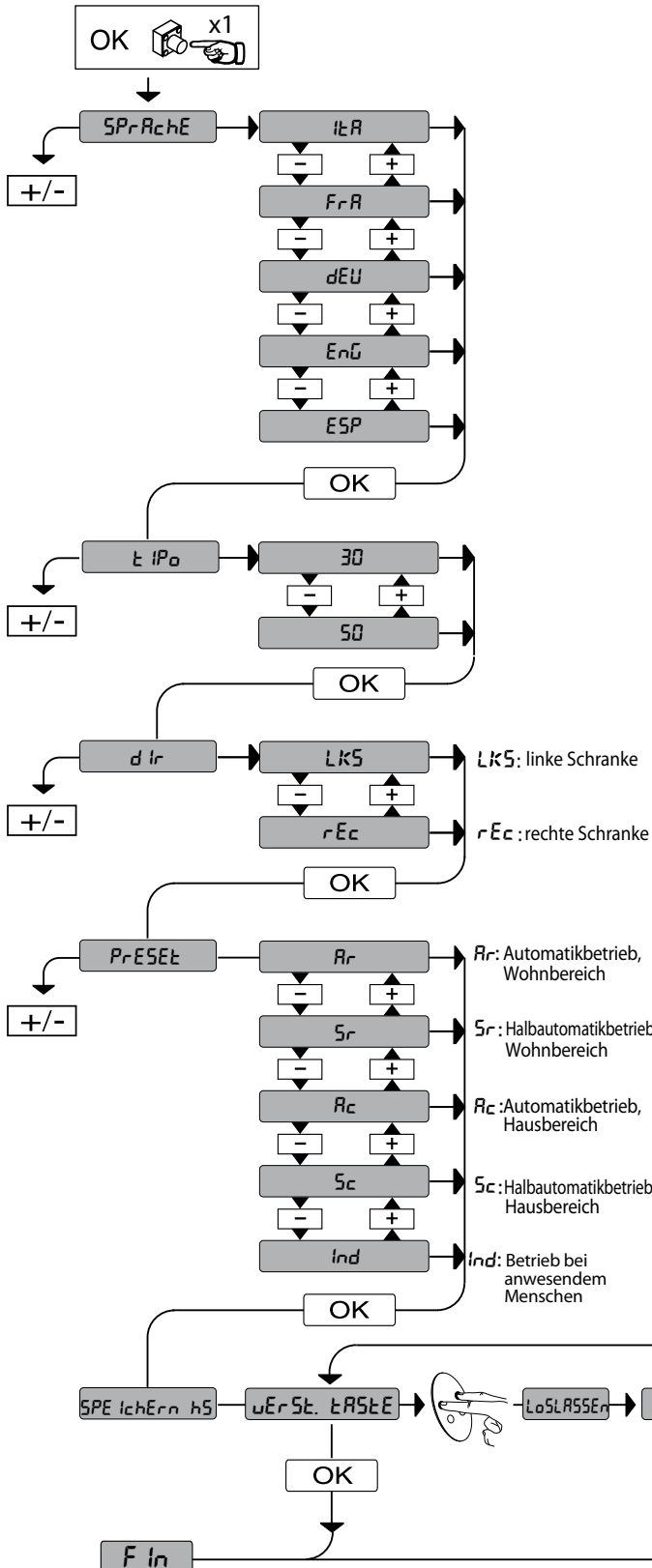

PRESET	DEFAULT	Rr	Sr	Rc	Sc	Ind
<b>PARAMETER</b>						
Zeit Schließautomatik	10	10	10	5	5	5
Drehmomente Motoren Öffnung	75	99	99	99	99	99
Drehmoment Motoren Schließung	75	99	99	99	99	99
Geschwindigkeit Öffnung	99	99	99	99	99	99
Geschwindigkeit Schließung	99	99	99	99	99	99
Raum Verlangsamung	70	60 (MOOVI 30)	60 (MOOVI 30)	60 (MOOVI 30)	60 (MOOVI 30)	60 (MOOVI 30)
		70 (MOOVI 50)	70 (MOOVI 50)	70 (MOOVI 50)	70 (MOOVI 50)	70 (MOOVI 50)
Alarmzeit	30	60	60	30	30	30
Bremmung	2	2	2	2	2	2
Zone	0	0	0	0	0	0
Kalibrierung Öffnungsposition	80	80	80	80	80	80
Kalibrierung Schließposition	25	25	25	25	25	25
Beschleunigung	3	3	3	3	3	3
<b>LOGIK</b>						
Zeit	ON	ON	OFF	ON	OFF	OFF
Schließautomatik	ON	OFF	OFF	ON	ON	OFF
Impulssperre in Auf	ON	OFF	OFF	ON	ON	OFF
Impulssperre TCA	OFF	OFF	OFF	OFF	OFF	OFF
2-Schritt-Logik	OFF	OFF	OFF	OFF	OFF	OFF
Schritt-Logik	ON	ON	OFF	ON	OFF	OFF
Voralarm	OFF	OFF	OFF	ON	ON	OFF
Totmannsteuerung	OFF	OFF	OFF	OFF	OFF	ON
Fotozellen bei Öffnung	ON	ON	ON	ON	ON	OFF
Schnellschließung	OFF	OFF	OFF	OFF	OFF	OFF
Lichtschrankentest	OFF	OFF	OFF	OFF	OFF	OFF
Master/Slave	OFF	OFF	OFF	OFF	OFF	OFF
Festcode	OFF	OFF	OFF	OFF	OFF	OFF
Fernbedienungsprogrammierung	ON	ON	ON	ON	ON	ON
Alarmer SCA	ON	ON	ON	OFF	OFF	ON
Reversierung	OFF	OFF (links)	OFF (links)	OFF (links)	OFF (links)	OFF (links)
		ON (rechts)	ON (rechts)	ON (rechts)	ON (rechts)	ON (rechts)
Timer auf open	OFF	OFF	OFF	ON	ON	OFF

## MENUS SEMPLIFICADO

**LEGENDA**

⊖ ↑

⊕ ↓

OK ↵

Desplazar hacia arriba

Desplazar hacia abajo

Confirmación/  
Encendido pantalla

+ -

- +

Retorno al menú principal

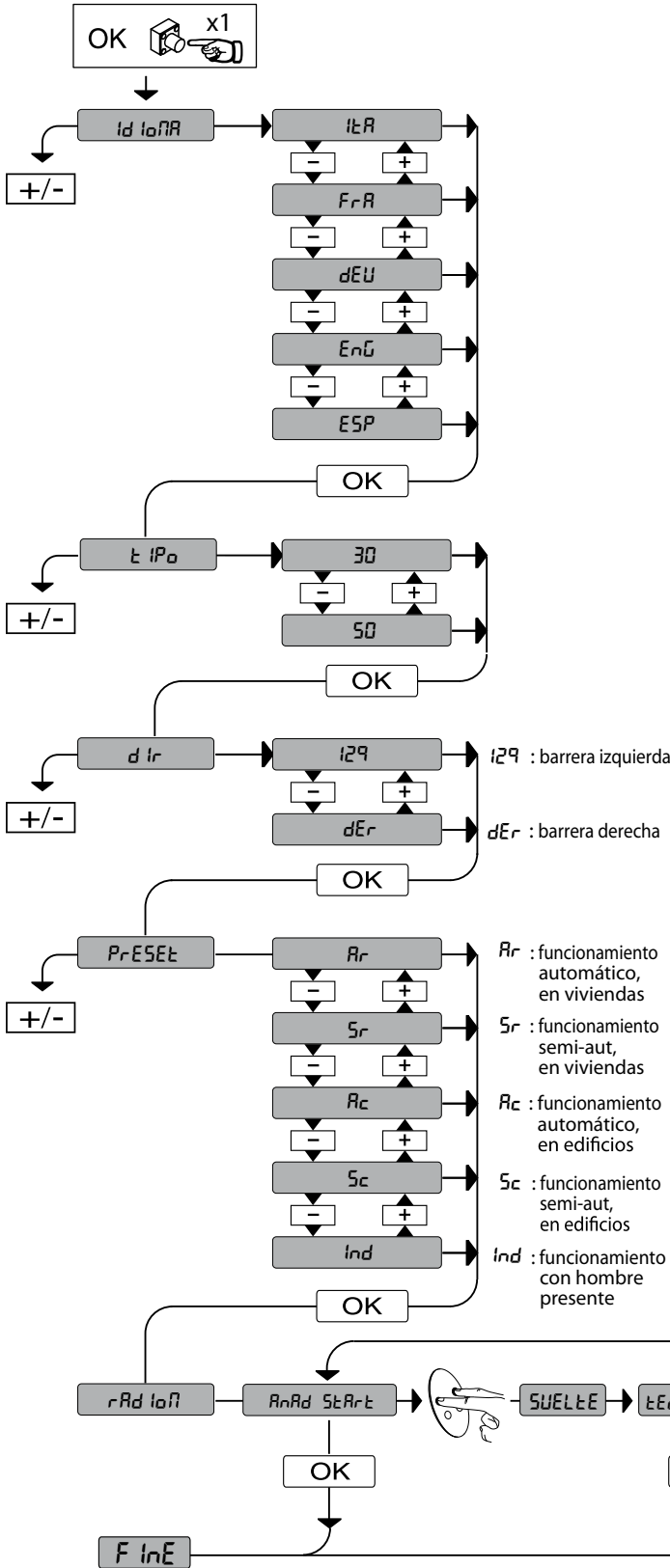

PRESET	DEFAULT	R <sub>r</sub>	S <sub>r</sub>	R <sub>c</sub>	S <sub>c</sub>	Ind
<b>PARÁMETROS</b>						
Tiempo Cierre Automático	10	10	10	5	5	5
Par motores apertura	75	99	99	99	99	99
Par motores cierre	75	99	99	99	99	99
Velocidad en fase de Apertura	99	99	99	99	99	99
Velocidad en fase de cierre	99	99	99	99	99	99
Espacio de deceleración	70	60 (MOOVI 30)	60 (MOOVI 30)	60 (MOOVI 30)	60 (MOOVI 30)	60 (MOOVI 30)
		70 (MOOVI 50)	70 (MOOVI 50)	70 (MOOVI 50)	70 (MOOVI 50)	70 (MOOVI 50)
Tiempo de alarma	30	60	60	30	30	30
Frenado	2	2	2	2	2	2
Zone	0	0	0	0	0	0
Calibrado de la cota de apertura	80	80	80	80	80	80
Calibrado de la cota de cierre	25	25	25	25	25	25
Aceleración	3	3	3	3	3	3
<b>LÓGICA</b>						
Tiempo Cierre Automático	ON	ON	OFF	ON	OFF	OFF
Bloquea Impulsos	ON	OFF	OFF	ON	ON	OFF
Bloquea Impulsos TCA	OFF	OFF	OFF	OFF	OFF	OFF
2 Pasos	OFF	OFF	OFF	OFF	OFF	OFF
3 Pasos	ON	ON	OFF	ON	OFF	OFF
Prealarma	OFF	OFF	OFF	ON	ON	OFF
Hombre presente	OFF	OFF	OFF	OFF	OFF	ON
Fotocélulas en fase de apertura	ON	ON	ON	ON	ON	OFF
Cierre rápido	OFF	OFF	OFF	OFF	OFF	OFF
Prueba de fotocélulas	OFF	OFF	OFF	OFF	OFF	OFF
Master/slave	OFF	OFF	OFF	OFF	OFF	OFF
Código Fijo	OFF	OFF	OFF	OFF	OFF	OFF
Programación radiomandos	ON	ON	ON	ON	ON	ON
Alarma SCA	ON	ON	ON	OFF	OFF	ON
Inversión del movimiento	OFF	OFF (izquierda)	OFF (izquierda)	OFF (izquierda)	OFF (izquierda)	OFF (izquierda)
		ON (derecha)	ON (derecha)	ON (derecha)	ON (derecha)	ON (derecha)
Temporizador en open	OFF	OFF	OFF	ON	ON	OFF

# VEREENVOUDIGD MENU

D811701 00100\_02

**LEGENDA**

+ ↑  
 - ↓  
 OK ↵

Doorloop op

Doorloop neer

Bevestig/Aanschakeling display

+  
 -

Terugkeer naar het hoofdmenu

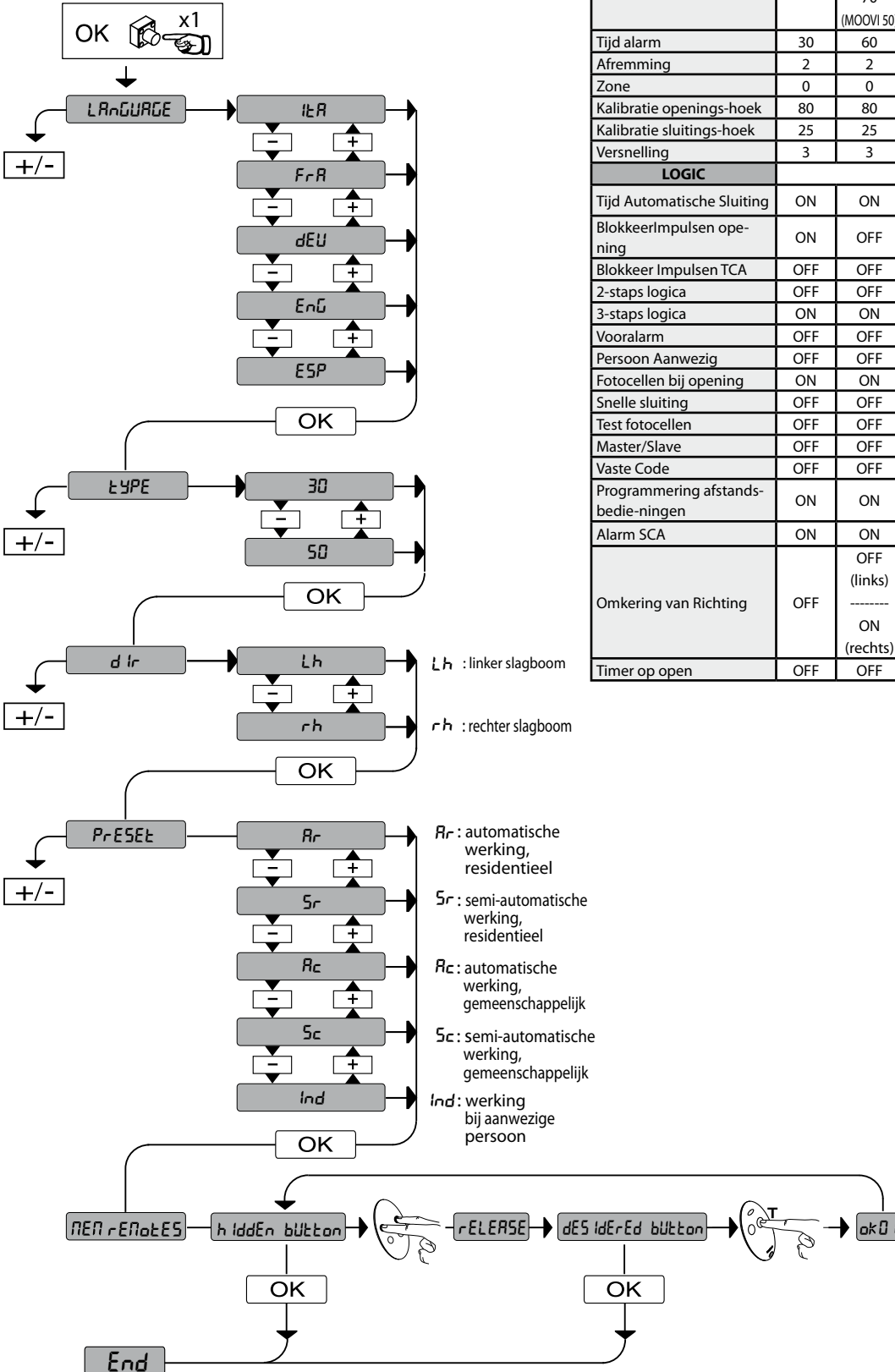

PRESET	DEFAULT	R <sub>r</sub>	S <sub>r</sub>	R <sub>c</sub>	S <sub>c</sub>	ind
<b>PARAMETERS</b>						
Tijd Sluiting	10	10	10	5	5	5
Koppel motoren opening	75	99	99	99	99	99
Koppel motoren sluiting	75	99	99	99	99	99
Snelheid in opening	99	99	99	99	99	99
Snelheid in sluiting	99	99	99	99	99	99
Ruimte vertraging	70	60	60	60	60	60
		(MOOVI 30)	(MOOVI 30)	(MOOVI 30)	(MOOVI 30)	(MOOVI 30)
		70	70	70	70	70
		(MOOVI 50)	(MOOVI 50)	(MOOVI 50)	(MOOVI 50)	(MOOVI 50)
Tijd alarm	30	60	60	30	30	30
Afremming	2	2	2	2	2	2
Zone	0	0	0	0	0	0
Kalibratie openings-hoek	80	80	80	80	80	80
Kalibratie sluitings-hoek	25	25	25	25	25	25
Versnelling	3	3	3	3	3	3
<b>LOGIC</b>						
Tijd Automatische Sluiting	ON	ON	OFF	ON	OFF	OFF
Blokkeerimpulsen opening	ON	OFF	OFF	ON	ON	OFF
Blokkeer Impulsen TCA	OFF	OFF	OFF	OFF	OFF	OFF
2-staps logica	OFF	OFF	OFF	OFF	OFF	OFF
3-staps logica	ON	ON	OFF	ON	OFF	OFF
Vooralarm	OFF	OFF	OFF	ON	ON	OFF
Persoon Aanwezig	OFF	OFF	OFF	OFF	OFF	ON
Fotocellen bij opening	ON	ON	ON	ON	ON	OFF
Snelle sluiting	OFF	OFF	OFF	OFF	OFF	OFF
Test fotocellen	OFF	OFF	OFF	OFF	OFF	OFF
Master/Slave	OFF	OFF	OFF	OFF	OFF	OFF
Waste Code	OFF	OFF	OFF	OFF	OFF	OFF
Programmering afstandsbedieningen	ON	ON	ON	ON	ON	ON
Alarm SCA	ON	ON	ON	OFF	OFF	ON
Omkering van Richting	OFF	OFF (links)	OFF (links)	OFF (links)	OFF (links)	OFF (links)
		ON (rechts)	ON (rechts)	ON (rechts)	ON (rechts)	ON (rechts)
Timer op open	OFF	OFF	OFF	ON	ON	OFF

**REGOLAZIONI PRELIMINARI, PRELIMINARY ADJUSTMENTS, RÉGLAGES PRÉALABLES, VORLÄUFIGE EINSTELLUNGEN, REGULACIONES PRELIMINARES, VOORLOPIGE AFSTELLINGEN.**

I

Modificare i valori seguenti fino a raggiungere il movimento dell'asta desiderato,  
 Edit the following values until you are happy with boom movement,  
 Modifiez les valeurs suivantes jusqu'à ce que la barre se déplace de la façon voulue,  
 Die folgenden Werte verändern, bis die gewünschte Bewegung der Stange erzielt wird,  
 Modificar los siguientes valores hasta lograr el movimiento deseado del mástil,  
 Onderstaande waarden wijzigen tot de beweging van de gewenste stang bereikt wordt.

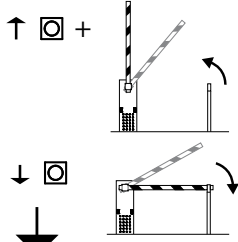

OK x 2

PARA

OK

cRL AP - oPEn cRL  
 cRL oUu - oFF HRL → OK → [80] default → P1 ↑+ / P2 ↓- → PrÜ oH

cRL ch - cLoS cRL Ib.  
 -cRL FErf - SchHRL  
 -cRL c IE → OK → [25] default → P1 ↑+ / P2 ↓- → PrÜ oH

uEL AP - oP SPEED  
 - uIt oUu -  
 oFFnUnGSGESchu → OK → [99] default → P1 ↑+ / P2 ↓- → PrÜ oH

uEL ch - cL SPEED  
 - uIt FErf -  
 SchL IEbGEGSchu → OK → [99] default → P1 ↑+ / P2 ↓- → PrÜ oH

SPAZ io rALL -  
 d IStSLoUd -  
 ESPrAL - ESPdEcEL → OK → [70] default → P1 ↑+ / P2 ↓- → PrÜ oH

RccEL - RccELer -  
 RccEL - bESchLEUn GUng → OK → [3] default → P1 ↑+ / P2 ↓- → PrÜ oH

FrEno - brAHE -  
 FrE In - brEASE → OK → [2] default → P1 ↑+ / ↓ → PrÜ oH

+  
 - x 2

F InE - End - F In

J

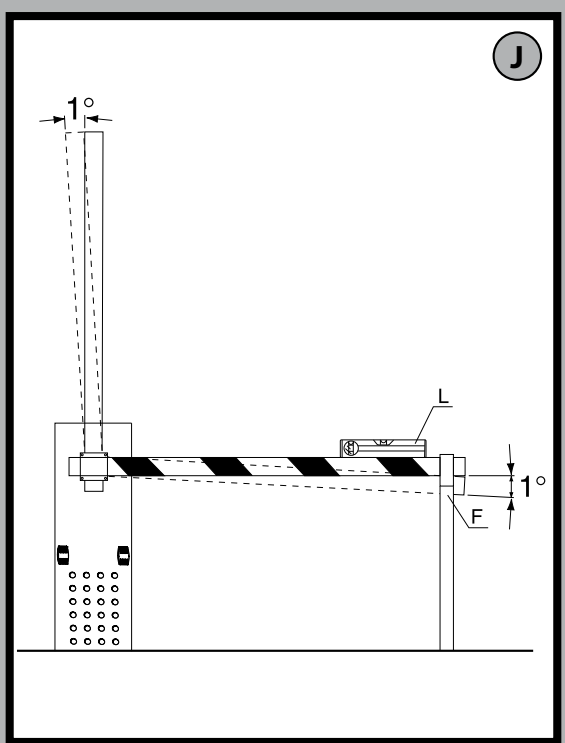

**MONTAGGIO ASTA DESTRA, ASSEMBLY OF RIGHT BOOM, MONTAGE DE LA BARRE DROITE, RECHTE MONTAGE DER STANGE, MONTAJE MÁSTIL DERECHO, MONTAGE RECHTERSTANG.**

AA

Assicurarsi che la molla non sia in tensione, e l'asta non sia montata.  
 Make sure the spring is not under tension and the boom is not fitted.  
 Vérifiez si le ressort n'est pas en tension et si la tige n'est pas montée.  
 Sicherstellen, dass die Feder nicht gespannt und die Stange nicht montiert ist.  
 Asegurarse de que el muelle no esté tensado y de que el mástil no esté montado.  
 Controleren of de veer niet onder spanning staat, en de stang niet gemonteerd is.

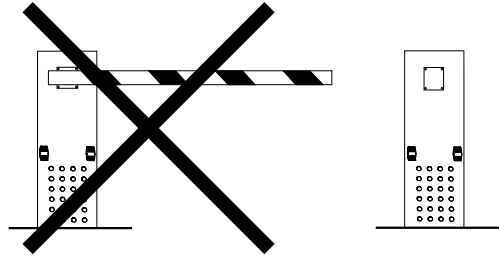

Smontare il gruppo molla, Remove the spring assembly, Démonter le groupe ressort, Die Feder-Baugruppe ausbauen, Desmontar el grupo muelle, De groep veer demonteren.

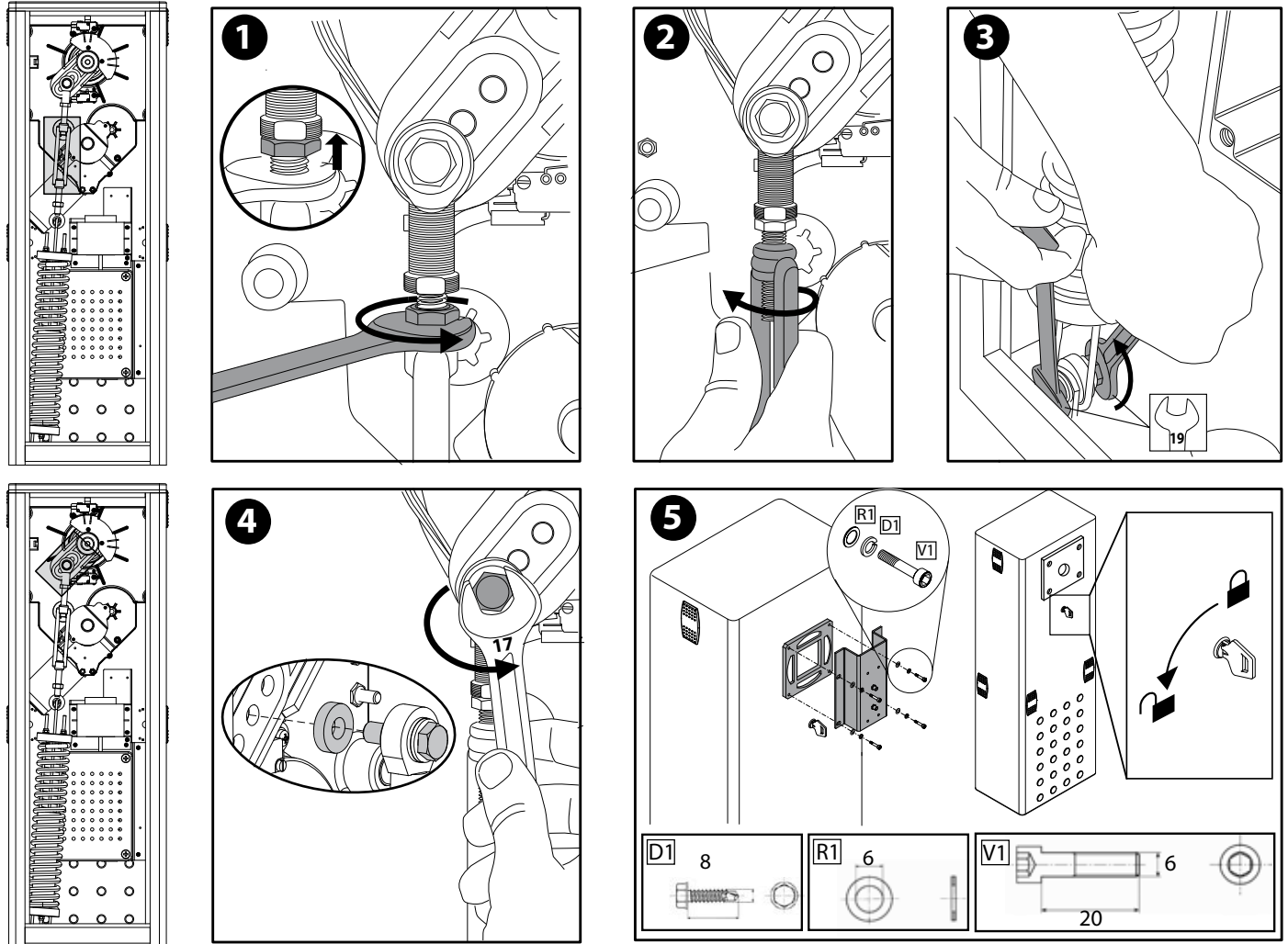

Rimontare il gruppo molla a destra, Refit the right-hand spring assembly, Remontez le groupe ressort à droite, Die Baugruppe neu montieren, Feder rechts, Volver a montar el grupo muelle a la derecha, De veergroep opnieuw rechts monteren.

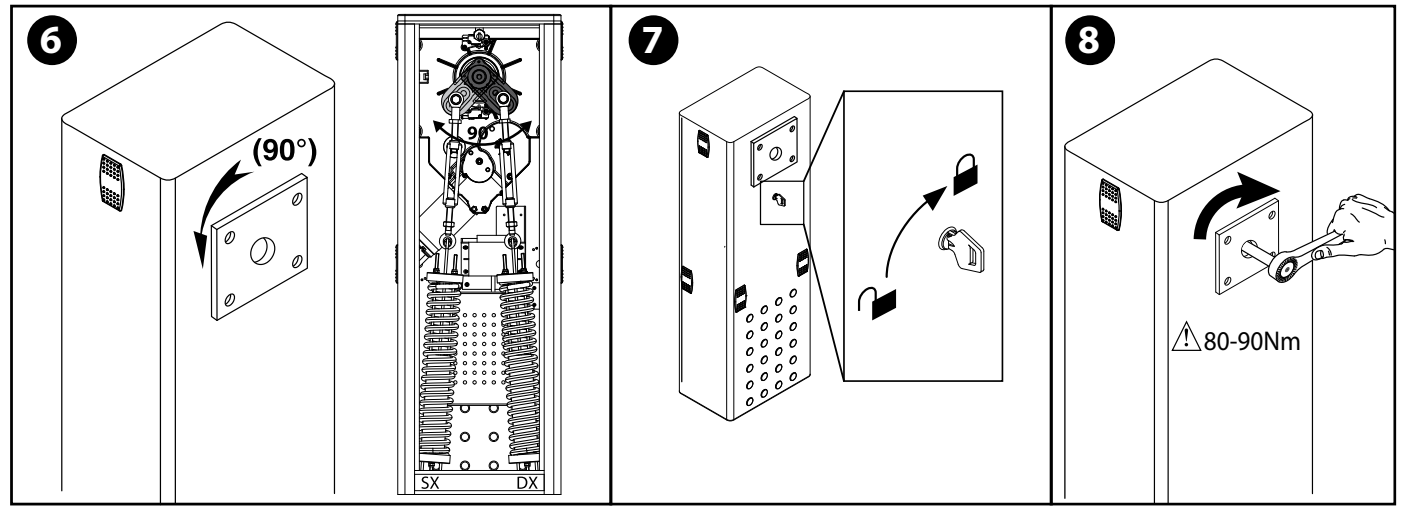

Montaggio kit antiscioiamento MOOVI PRM, Assembling the shearing hazard protection kit MOOVI PRM, Montage du kit anti-cisaillement MOOVI PRM, Montage Trennschutz-Kit MOOVI PRM, Montaje dispositivo anticizallamiento MOOVI PRM, Montage beschermingsset tegen afhakken handen MOOVI PRM.

AB

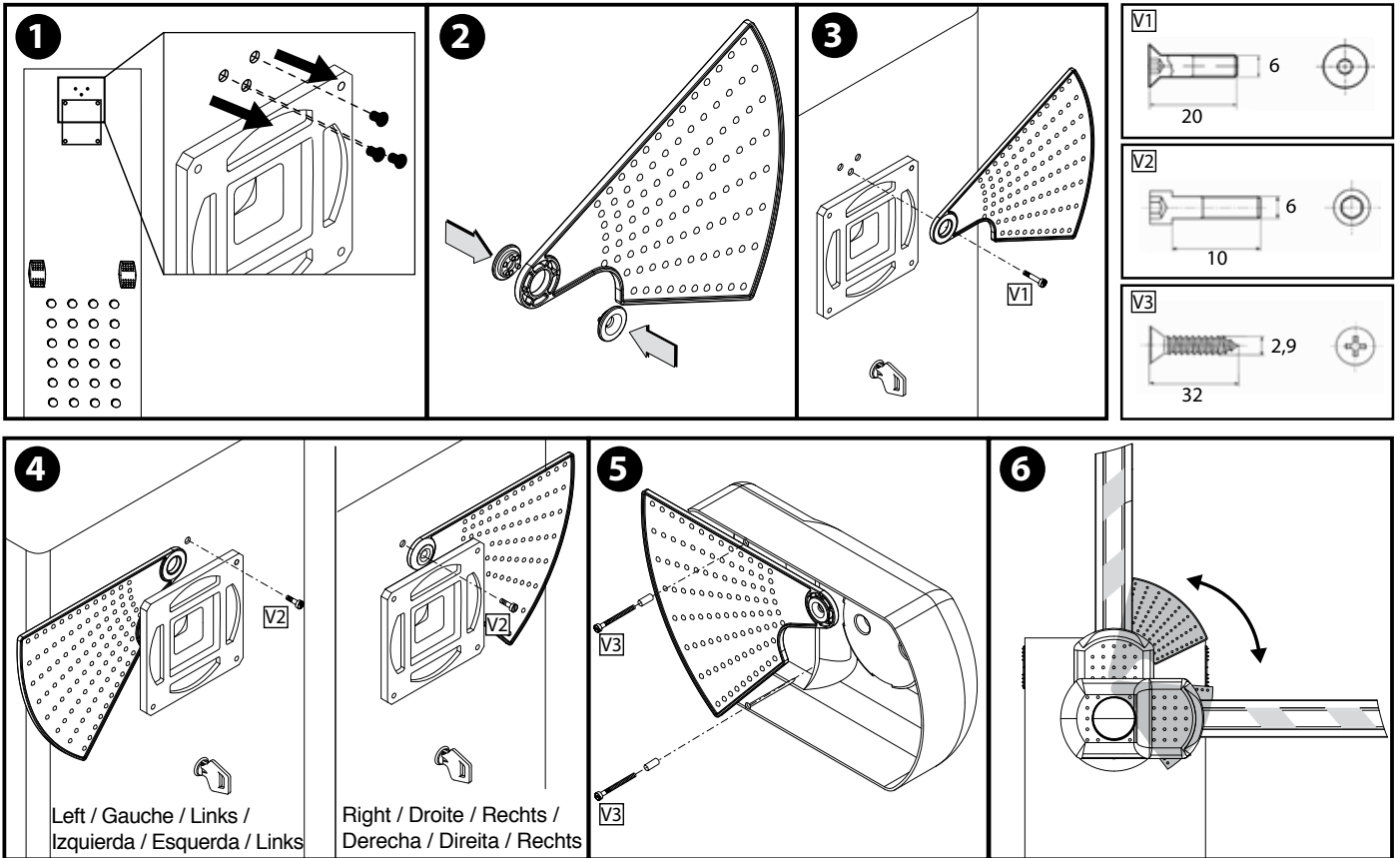

Montaggio lampeggiante, Assembling the flashing light, Montage du clignotant, Montage Blinkleuchte, Montaje luz intermitente, Montage knipperlicht.

AC

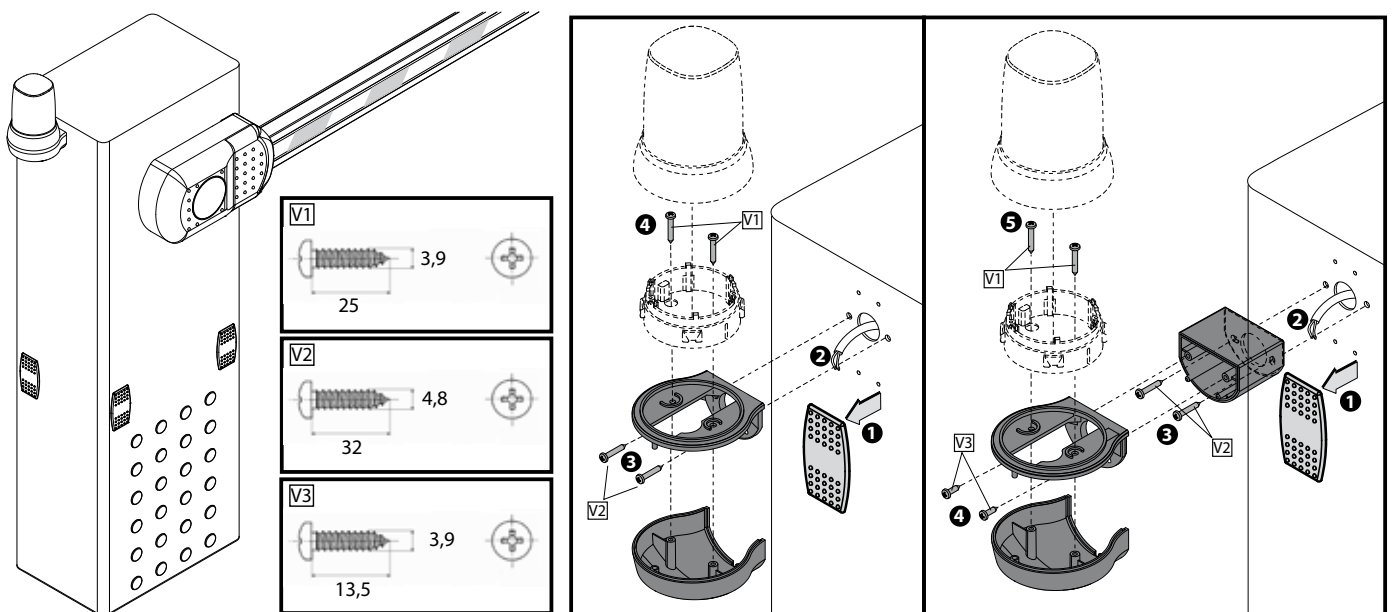

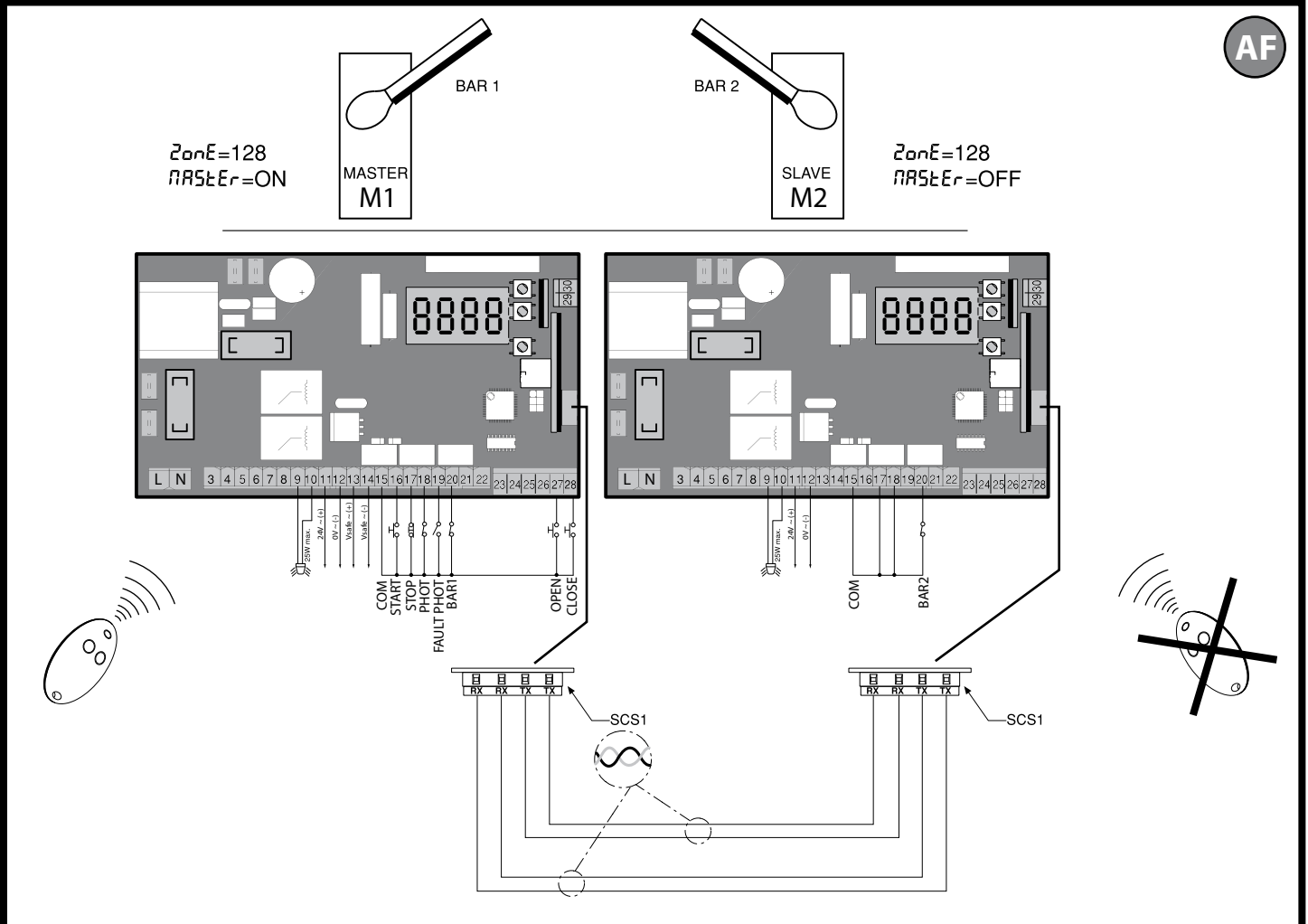
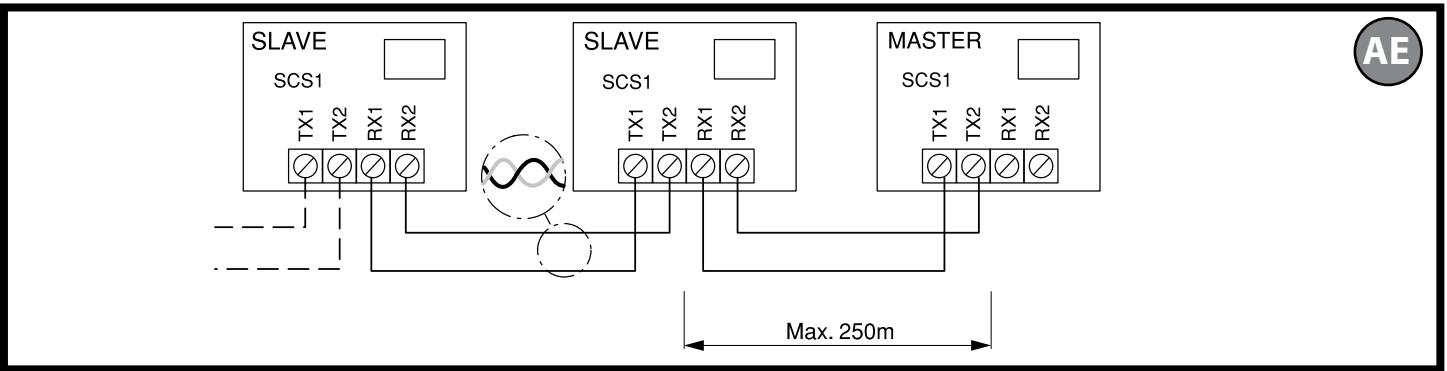
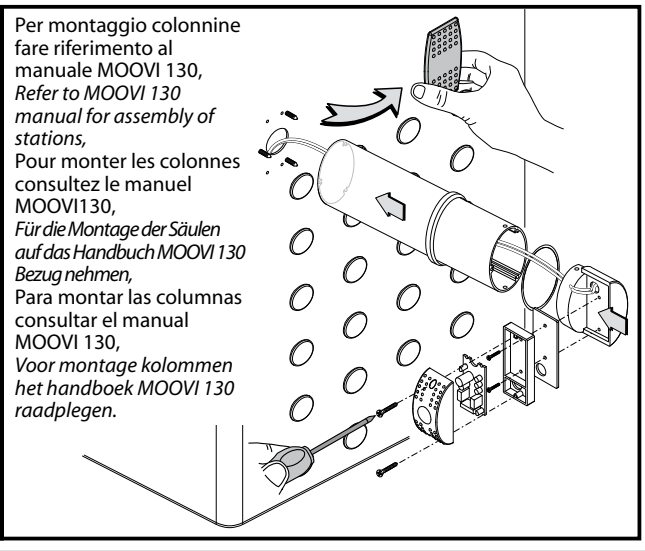
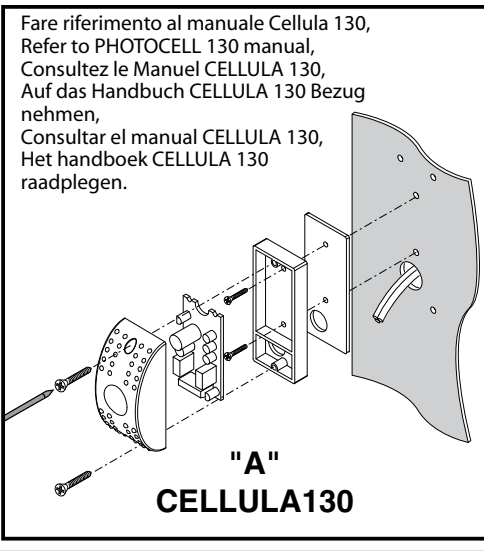
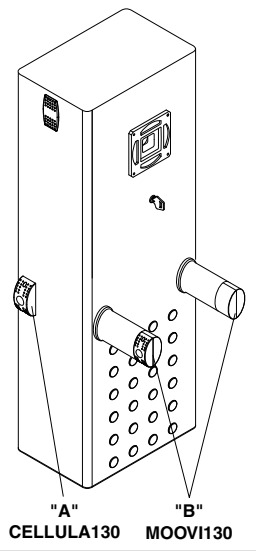



# ACCESSO AI MENU Fig. 1

D811701 00100\_02

ITALIANO

**LEGENDA**

+ ↑ Scorri su

- ↓ Scorri giù

OK ← Conferma/ Accensione display

+ - Uscita menu

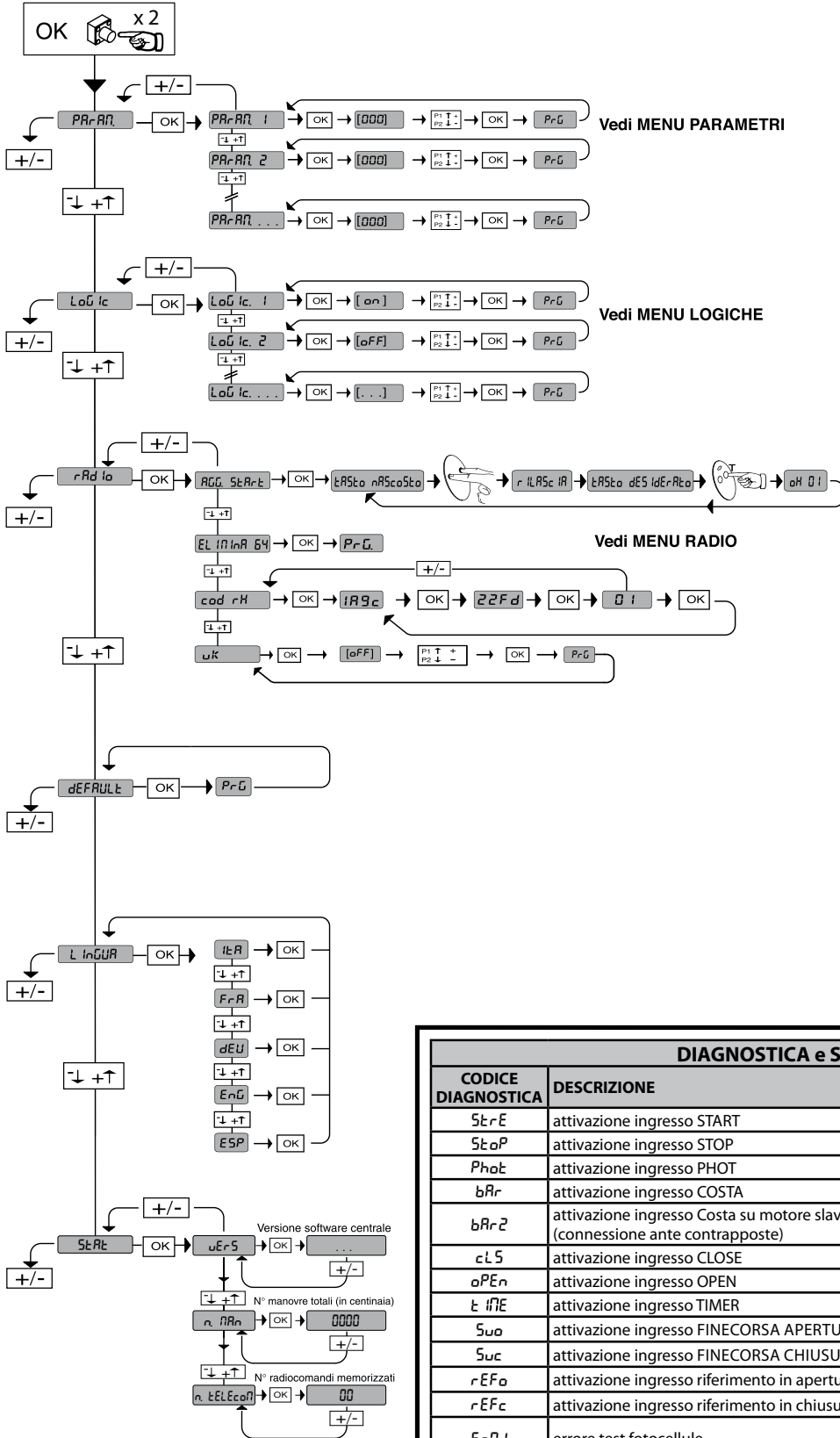

DIAGNOSTICA e SEGNALAZIONI		
CODICE DIAGNOSTICA	DESCRIZIONE	NOTE
StErE	attivazione ingresso START	
StoP	attivazione ingresso STOP	
PhoE	attivazione ingresso PHOT	
bRr	attivazione ingresso COSTA	
bRr2	attivazione ingresso Costa su motore slave (connessione ante contrapposte)	
cL5	attivazione ingresso CLOSE	
oPEn	attivazione ingresso OPEN	
tIME	attivazione ingresso TIMER	
Suo	attivazione ingresso FINECORSA APERTURA	
Suc	attivazione ingresso FINECORSA CHIUSURA	
rEFo	attivazione ingresso riferimento in apertura	
rEFc	attivazione ingresso riferimento in chiusura	
Er01	errore test fotocellule	verificare collegamento fotocellule e/o impostazioni logiche
Er1H*	errore test hardware scheda	verificare collegamenti al motore
Er2H*	Errore encoder	cavi di alimentazione del motore o del segnale encoder invertiti/scollegati
Er3H*	inversione per ostacolo	verificare eventuali ostacoli lungo il percorso
Er4H*	errore termica	attendere il raffreddamento del motore
Er5H*	anomalia comunicazione con dispositivi remoti	verificare collegamenti seriale Scs1
Er61	funzionamento a batteria	
ErFH*	errore finecorsa	verificare collegamenti dei finecorsa

\* H = 0,1,...,9,A,B,C,D,E,F

3540

— Soglia di coppia impostata

— Coppia massima motore

**ATTENZIONE** Importanti istruzioni di sicurezza. Leggere e seguire attentamente l'opuscolo Avvertenze ed il Libretto istruzioni che accompagnano il prodotto poiché una installazione errata può causare danni a persone, animali o cose. Esse forniscono importanti indicazioni riguardanti la sicurezza, l'installazione, l'uso e la manutenzione. Conservare le istruzioni per allegarle al fascicolo tecnico e per consultazioni future.

### 1) SICUREZZA GENERALE

**ATTENZIONE! Una installazione errata o un uso improprio del prodotto, può creare danni a persone, animali o cose.**

- Leggete attentamente l'opuscolo "Avvertenze" ed il "Libretto istruzioni" che accompagnano questo prodotto, in quanto forniscono importanti indicazioni riguardanti la sicurezza, l'installazione, l'uso e la manutenzione.
- Smaltire i materiali di imballo (plastica, cartone, polistirolo, ecc.) secondo quanto previsto dalle norme vigenti. Non lasciare buste di nylon e polistirolo a portata dei bambini.
- Conservare le istruzioni per allegarle al fascicolo tecnico e per consultazioni future.
- Questo prodotto è stato progettato e costruito esclusivamente per l'utilizzo indicato in questa documentazione. Usi non indicati in questa documentazione potrebbero essere fonte di danni al prodotto e fonte di pericolo.
- La Ditta declina qualsiasi responsabilità derivante dall'uso improprio o diverso da quello per cui è destinato ed indicato nella presente documentazione.
- Non installare il prodotto in atmosfera esplosiva.
- Verificare che l'intervallo di temperatura dichiarato sia compatibile con il luogo destinato all'installazione dell'automazione.
- Gli elementi costruttivi della macchina e l'installazione devono essere in accordo con le seguenti Direttive Europee: 2004/108/CEE, 2006/95/CEE, 2006/42/CEE, 99/05/CEE (e loro modifiche successive). Per tutti i Paesi extra CEE, oltre alle norme nazionali vigenti, per un buon livello di sicurezza è opportuno rispettare anche le norme sopracitate.
- La Ditta declina qualsiasi responsabilità dall'inosservanza della Buona Tecnica nella costruzione delle chiusure (porte, cancelli, ecc.), nonché dalle deformazioni che potrebbero verificarsi durante l'uso.
- Togliere l'alimentazione elettrica, prima di qualsiasi intervento sull'impianto. Scollegare anche eventuali batterie tampone se presenti.
- Prevedere sulla rete di alimentazione dell'automazione, un interruttore o un magnetotermico onnipolare con distanza di apertura dei contatti uguale o superiore a 3,5 mm, che deve essere collegato a monte dei morsetti di alimentazione.
- Verificare che a monte della rete di alimentazione, vi sia un interruttore differenziale con soglia da 0.03A.
- Verificare se l'impianto di terra è realizzato correttamente: collegare tutte le parti metalliche della chiusura (porte, cancelli, ecc.) e tutti i componenti dell'impianto provvisti di morsetto di terra.
- Tenere nettamente separati i collegamenti di rete dai collegamenti in bassa tensione. Tenere nettamente separati (almeno 2.5mm in aria) i collegamenti di rete dai collegamenti in bassissima tensione di sicurezza.
- I conduttori, in fase d'installazione devono essere vincolati da un fissaggio supplementare in prossimità dei morsetti o delle connessioni elettriche, per esempio mediante fascette.
- Utilizzare cablaggi con cavi in doppio isolamento (cavi con guaina) sino alle immediate vicinanze dei morsetti se si dovesse rendere necessario far passare cavi in bassissima tensione di sicurezza assieme al cavo di alimentazione in bassa tensione. Il cavo di alimentazione dovrà inoltre essere sguainato esclusivamente nelle immediate vicinanze della morsettiere.
- Specificare che il sollevamento dell'attuatore deve essere eseguito da almeno due operatori o con appropriati strumenti.
- Applicare tutti i dispositivi di sicurezza (fotocellule, coste sensibili, ecc.) necessari a proteggere l'area da pericoli di schiacciamento, convogliamento, cesoiamento, secondo ed in conformità alle direttive e norme tecniche applicabili.
- Applicare almeno un dispositivo di segnalazione luminosa (lampeggiante) in posizione visibile, fissare alla struttura un cartello di Attenzione.
- Installare qualsiasi comando fisso in vista della porta ma lontano da parti mobili. A meno che il comando non sia a chiave, deve essere installato a una altezza di almeno 1,5 m e non accessibile al pubblico
- Assicurarsi che durante la manovra sia evitato lo schiacciamento tra parte guidata e parti fisse circostanti
- Dopo aver eseguito l'installazione, assicurarsi che il settaggio del motore sia correttamente impostato e che i sistemi di protezione e di sblocco funzionino correttamente.
- La Ditta declina ogni responsabilità ai fini della sicurezza e del buon funzionamento dell'automazione se vengono impiegati componenti di altri produttori.
- Usare esclusivamente parti originali per qualsiasi manutenzione o riparazione.
- Non eseguire alcuna modifica ai componenti dell'automazione se non espressamente autorizzata dalla Ditta.
- Istruire l'utilizzatore dell'impianto per quanto riguarda i sistemi di comando

applicati e l'esecuzione dell'apertura manuale in caso di emergenza.

- Non permettere a persone e bambini di sostare nell'area d'azione dell'automazione.
- Non lasciare radiocomandi o altri dispositivi di comando alla portata dei bambini onde evitare azionamenti involontari dell'automazione.
- L'utilizzatore deve evitare qualsiasi tentativo di intervento o riparazione dell'automazione e rivolgersi solo a personale qualificato.
- Tutto quello che non è espressamente previsto in queste istruzioni, non è permesso.
- L'installazione deve essere fatta utilizzando dispositivi di sicurezza e comandi conformi alla EN 12978.

**ATTENZIONE! Per il collegamento alla rete, utilizzare cavo multipolare di sezione minima 3x1.5mm<sup>2</sup> e del tipo previsto dalle normative precedentemente citate (a titolo di esempio se il cavo non è protetto deve essere almeno pari a H07 RN-F mentre se protetto deve essere almeno pari a H05 VV-F con sezione 3x1.5 mm<sup>2</sup>).**

**Utilizzare esclusivamente canalette in plastica sia per i cavi in bassissima tensione di sicurezza (SELV) sia per i cavi in bassa tensione (230V).**

### USO DELL'AUTOMAZIONE

Poiché l'automazione può essere comandata a distanza e quindi non a vista, è indispensabile controllare frequentemente la perfetta efficienza di tutti i dispositivi di sicurezza.

Non utilizzare l'automazione o metterla in funzione se prima non è stato eseguito il bilanciamento dell'asta.

**ATTENZIONE!** Per qualsiasi anomalia di funzionamento dei dispositivi di sicurezza, intervenire rapidamente avvalendosi anche di personale qualificato. Si raccomanda di tenere i bambini a debita distanza dal campo d'azione dell'automazione.

### COMANDO

L'utilizzo dell'automazione consente il controllo dell'accesso in modo motorizzato. Il comando può essere di diverso tipo (manuale - telecomando - controllo accessi con badge magnetico - rilevatore di presenza, ecc.) secondo le necessità e le caratteristiche dell'installazione. Per i vari sistemi di comando, vedere le istruzioni relative.

### MANUTENZIONE

**ATTENZIONE: prima di aprire la portina la molla deve essere scarica (asta verticale).** **ATTENZIONE!** Per qualsiasi manutenzione all'installazione, togliere l'alimentazione di rete. I punti che necessitano di controlli e manutenzione sono:

- Le ottiche delle fotocellule se presenti. Eseguire saltuariamente la pulizia.
- Ogni due anni, smontare il motoriduttore e sostituire il grasso lubrificante.
- Per qualsiasi anomalia di funzionamento riscontrata, e non risolta, togliere l'alimentazione di rete e richiedere l'intervento di personale qualificato (installatore). Per il periodo di fuori servizio dell'automazione, se necessario, attivare lo sblocco di emergenza (vedi Fig. Y) in modo da rendere libera l'apertura e la chiusura manuale dell'asta.

### DEMOLIZIONE

L'eliminazione dei materiali va fatta rispettando le norme vigenti. Nel caso di demolizione dell'automazione non esistono particolari pericoli o rischi derivanti dall'automazione stessa. È opportuno, in caso di recupero dei materiali, che vengano separati per tipologia (parti elettriche - rame - alluminio - plastica - ecc.).

### SMANTELLAMENTO

**ATTENZIONE: prima di aprire la portina la molla deve essere scarica (asta verticale).** Nel caso l'automazione venga smontata per essere poi rimontata in altro sito bisogna:

- Togliere l'alimentazione e scollegare tutto l'impianto elettrico.
- Togliere l'attuatore dalla base di fissaggio.
- Smontare tutti i componenti dell'installazione.
- Nel caso alcuni componenti non possano essere rimossi o risultino danneggiati, provvedere alla loro sostituzione.

**Il buon funzionamento dell'automazione è garantito solo se vengono rispettate i dati riportati in questo manuale. La Ditta non risponde dei danni causati dall'inosservanza delle norme di installazione e delle indicazioni riportate in questo manuale.**

**Le descrizioni e le illustrazioni del presente manuale non sono impegnative. Lasciando inalterate le caratteristiche essenziali del prodotto, la Ditta si riserva di apportare in qualunque momento le modifiche che essa ritiene convenienti per migliorare tecnicamente, costruttivamente e commercialmente il prodotto, senza impegnarsi ad aggiornare la presente pubblicazione.**

2) GENERALITÀ

Barriera elettromeccanica compatta adatta a limitare aree private, parcheggi, accessi per uso esclusivamente veicolare. Disponibili per passaggi da 3 a 5 metri. Finecorsa elettronici regolabili, garantiscono la corretta posizione d'arresto dell'asta.

Lo sblocco di emergenza per la manovra manuale è comandato da una serratura con chiave personalizzata.

L'attuatore viene sempre fornito predisposto per il montaggio a sinistra. In caso di necessità è comunque possibile invertire il senso di apertura con semplici operazioni.

La base di fondazione mod. CBO (a richiesta) agevola l'installazione della barriera.

Apposite predisposizioni facilitano l'installazione degli accessori.

Il quadro comandi **LIBRA C MO** viene fornito dal costruttore con settaggio standard. Qualsiasi variazione deve essere impostata mediante display incorporato o mediante programmatore universale.

3) DATI TECNICI

MOTORE	
Alimentazione	230V±10% 50Hz(*)
Potenza assorbita max	300W
Lubrificazione interna	grasso permanente
Coppia max	280 Nm (MOOVI BT 30)
	380 Nm (MOOVI BT 50)
Tempo di apertura	2,5s (MOOVI BT 30)
	3,5s (MOOVI BT 50)
Lunghezza asta	3 m (MOOVI BT 30)
	5 m (MOOVI BT 50)
Reazione all'urto	encoder
Sblocco manuale meccanico	chiave personalizzata
Tipo di asta	rettangolare
Finecorsa	elettrici incorporati e regolabili elettronicamente
Tipo di utilizzo	uso intensivo
Temperatura di esercizio	da -20°C a +50°C
Grado di protezione	IP 54
Peso attuatore (senza asta)	41 Kg (MOOVI BT 30)
	42 Kg (MOOVI BT 50)
Dimensioni	vedere fig.A
CENTRALE	
Isolamento rete/bassa tensione	> 2MΩ 500V~
Rigidità dielettrica	rete/bt 3750V~ per 1 minuto
Alimentazione accessori	24V~(180 mA assorbimento max)
Spia barriera aperta	24V~ 3W max
Lampeggiante	24V~ 25W max
Fusibili	vedi figura G
N° combinazioni RADIO	4 miliardi
Radiricevente Rolling-Code incorporata	frequenza 433.92MHz
N° max radiocomandi memorizzabili	63
Impostazione parametri e opzioni	Display LCD /programmatore palmare universale

(\*)= tensioni speciali di alimentazione a richiesta

Versioni trasmettitori utilizzabili:

Tutti i trasmettitori ROLLING CODE compatibili con:  ((ER-Ready))

4.1) PIASTRA DI FONDAZIONE (Fig.B1)

4.2) TIRANTI DI FISSAGGIO (Fig.B2)

5) MONTAGGIO ATTUATORE

**ATTENZIONE!** La barriera deve essere utilizzata esclusivamente per il passaggio dei veicoli. I pedoni non devono transitare nell'area di manovra dell'automazione. Prevedere un apposito passaggio pedonale. Il passaggio deve essere opportunamente evidenziato con i segnali d'obbligo evidenziati in Fig.A.

**ATTENZIONE:** prima di aprire la portina la molla deve essere scarica (asta verticale). La portina del cassone deve essere rivolta dal lato interno della proprietà. Ponendosi in mezzo al passaggio, rivolti verso l'esterno, se il cassone è a sinistra, la barriera è sinistra: se il cassone è a destra la barriera è destra.

L'attuatore viene sempre fornito predisposto per il montaggio a sinistra.

6) Montaggio sinistro (Fig. A, B, C, D).

7) Montaggio destro (Fig. AA).

- Eseguire il bilanciamento dell'asta.
- Nel quadro di comando impostare ad ON la logica Inversione Direzione.

**ATTENZIONE:** la logica Inversione Direzione dev'essere configurata su OFF per barriere a montaggio sinistro, su ON per barriere a montaggio destro. In caso contrario i finecorsa non funzioneranno o verrà visualizzato un errore di direzione encoder.

8) BILANCIAMENTO ASTA (Fig. F).

9) ACCESSORI OPZIONALI (Fig.E).

- Base di fondazione CBO
- Kit protezione cesoimento KIT MOOVI PRM
- Kit colonnina fissaggio Cellula 130 KIT MOOVI 130
- Forcella fissa per appoggio asta FAF
- Gamba mobile per appoggio asta MOOVI GA (Solo MOOVI 50)
- Gamba mobile ammortizzata per appoggio asta MOOVI GAMA
- Siepe già assemblata all'asta SB
- Costa sensibile BIR
- Kit luci per aste da 3m KIT MOOVI LIGHT
- Kit luci per aste da 5m KIT MOOVI LIGHT 1
- Profilo di copertura inferiore o superiore asta MOOVI PCA
- MOOVI ART Asta Articolata
- KIT BAT
- RMM
- THERMO

ACCESSORI MOOVI BT 30-50 (LIMITI LUNGHEZZA ASTA E BILANCIAMENTO (Fig. E1)

Per ulteriori informazioni circa l'installazione e l'utilizzo degli accessori fate riferimento al rispettivo manuale istruzione.

10) MONTAGGIO KIT ANTICESOIAMENTO MOOVI PRM (Fig. AB)

11) MONTAGGIO LAMPEGGIANTE RAY X/RAY X SA (FIG. AC)

- Completare il montaggio ed il cablaggio come indicato nelle istruzioni RAY X/RAY X SA.

12) MONTAGGIO FOTOCELLULA CELLULA 130 / MOOVI 130 (FIG. AD).

13) PREDISPOSIZIONE DELL'IMPIANTO ELETTRICO

**ATTENZIONE:** prima di aprire la portina la molla deve essere scarica (asta verticale). Predisporre l'impianto elettrico (fig. A) facendo riferimento alle norme vigenti. Tenere nettamente separati i collegamenti di alimentazione di rete dai collegamenti di servizio (fotocellule, coste sensibili, dispositivi di comando ecc.).

In fig. A è riportato il numero di collegamenti e la sezione per una lunghezza dei cavi di alimentazione di 100 metri; per lunghezze superiori, calcolare la sezione per il carico reale dell'automazione. Quando le lunghezze dei collegamenti ausiliari superano i 50 metri o passano in zone critiche per i disturbi, è consigliato il disaccoppiamento dei dispositivi di comando e di sicurezza con opportuni relè.

I componenti principali per una automazione sono (fig.A):

- Interruttore onnipolare omologato di adeguata portata con apertura contatti di almeno 3,5 mm provvisto di protezione contro i sovraccarichi ed i corto circuiti, atto a sezionare l'automazione dalla rete. Installare a monte dell'automazione, se non già presente, un interruttore onnipolare omologato con soglia 0,03A.
- QR) Quadro comando e ricevente incorporata.
- S) Selettore a chiave.
- AL) Lampeggiante.
- M) Attuatore.
- A) Asta.
- F) Forcella d'appoggio.
- CS) Costa sensibile.
- Ft,Fr) Coppia fotocellule.
- CF) Colonnina fotocellule.
- T) Trasmettitore 1-2-4 canali.
- RMM) Rilevatore di presenza induttivo.
- LOOP) Spire rilevatore presenza.

14) COLLEGAMENTI (FIG. G)

**ATTENZIONE:** I collegamenti elettrici devono essere eseguiti da personale qualificato ed esperto, a regola d'arte, nel rispetto di tutte le normative vigenti, utilizzando materiali appropriati.

Predisporre l'impianto elettrico facendo riferimento alle norme vigenti per gli impianti elettrici.

Tenere nettamente separati i collegamenti di alimentazione di rete dai collegamenti di servizio.

A monte dell'impianto risulta necessario installare un interruttore sezionatore con distanza di apertura dei contatti uguale o superiore a 3,5 mm, avente

protezione magnetotermica e differenziale di portata adeguata al consumo dell'apparecchio. Per il cablaggio utilizzare solo cavi conformi a norme armonizzate o nazionali di sezione coordinata con le protezioni a monte, con il consumo dell'apparecchio e con le condizioni di installazione.

MORSETTO	DESCRIZIONE
1-2	Alimentazione di rete monofase 230V~ ±10% (1=L) (2=N)
3-4	Non utilizzati
6-7	Collegamenti motore
15-5	Collegamenti motore, riferimento in chiusura
15-8	Collegamenti motore, riferimento in apertura
9-10	Lampeggiante 24V~ max 25W.
11-12	Alimentazione accessori: 24 V~ funzionamento in presenza di rete. 24 V --- (11+,12-) funzionamento in assenza di rete e kit opzionale batteria tampone
13-14	Uscita alimentazione dispositivi di sicurezza (trasmettitore fotocellule). <b>N.B.: uscita attiva solo durante il ciclo di manovra.</b> 24 V~ Vsafe funzionamento in presenza di rete. 24 V --- (13+,14-) Vsafe funzionamento in assenza di rete e kit opzionale batteria tampone.
15-16	Pulsante di comando <b>START</b> (N.O.). Funzionamento secondo logiche 2-3-4 passi
15-17	Ingresso <b>STOP</b> (N.C.) Il comando interrompe la manovra. Se non si utilizza lasciare il ponticello inserito.
15-18	Ingresso <b>FOTOCELLULA</b> (N.C.) Funzionamento secondo la logica fotocellule in apertura. Se non si utilizza lasciare il ponticello inserito.
19	Ingresso verifica dispositivi di sicurezza <b>FAULT - PHOT</b> (N.O.).
15-20	Ingresso costa sensibile <b>BAR</b> (N.C.) In chiusura il comando inverte il movimento, in apertura il comando blocca il movimento. Se non si utilizza lasciare il ponticello inserito.
21-22	Uscita spia barriera aperta (contatto N.O., 24V~/3W max) o, in alternativa, uscita allarme (vedi Tabella "B" Rif. Allarme SCA) e Connessione a Sistema Gestione Parcheggi Parky.
23-24-25-26	Ingressi encoder
15-27	Pulsante di comando <b>OPEN/ TIMER</b> (N.O.) Open - Il comando esegue un'apertura. Timer - Se il contatto è chiuso, le ante si aprono e rimangono aperte fino all'apertura del contatto. Se il contatto collegato è aperto le ante si chiudono e si predispongono al normale funzionamento.
15-28	Pulsante di comando <b>CLOSE</b> (N.O.) Il comando esegue una chiusura

**15) DISPOSITIVI DI SICUREZZA FIG.H**

**Nota: utilizzare solamente dispositivi di sicurezza riceventi con contatto in libero scambio.**

**15.1) DISPOSITIVI NON VERIFICATI FIG.H1**

**15.2) DISPOSITIVI VERIFICATI FIG.H2, H3**

**16) REGOLAZIONI**

<p><b>SEQUENZA DI REGOLAZIONI CONSIGLIATA:</b> Regolazione dei fincorsa Fig. I (Vedi paragrafo di riferimento) Programmazione radiocomando Eventuali regolazioni dei parametri / logiche</p>
--

**17) Menu Parametri (PAr PAr)**  
**(TABELLA "A" PARAMETRI)**

**18) Menu Logiche (LdG Lc)**  
**(TABELLA "B" LOGICHE)**

**19) MENU RADIO (rRd Id)**

Logica	Descrizione
RGG StArE	<b>Aggiungi Tasto start</b> associa il tasto desiderato al comando Start
EL IN 64	<b>Elimina Lista</b> <b>ATTENZIONE!</b> Rimuove completamente dalla memoria della ricevente tutti i radiocomandi memorizzati.

cod rH	Letture codice ricevitore
	Visualizza il codice ricevitore necessario per la clonazione dei radiocomandi.
uk	<b>ON</b> = Abilita la programmazione a distanza delle schede tramite un trasmettitore W LINK precedentemente memorizzato. Questa abilitazione rimane attiva 3 minuti dall'ultima pressione del radiocomando W LINK. <b>OFF</b> = Programmazione W LINK disabilitata.

**- NOTA IMPORTANTE: CONTRASSEGNARE IL PRIMO TRASMETTITORE MEMORIZZATO CON IL BOLLINO CHIAVE (MASTER).**

Il primo trasmettitore, nel caso di programmazione manuale, assegna il CODICE CHIAVE DEL RICEVITORE; questo codice risulta necessario per poter effettuare la successiva clonazione dei radiotrasmettitori.

Il ricevitore di bordo incorporato Clonix dispone inoltre di alcune importanti funzionalità avanzate:

- Clonazione del trasmettitore master (rolling-code o codice fisso)
- Clonazione per sostituzione di trasmettitori già inseriti nel ricevitore
- Gestione database trasmettitori
- Gestione comunità di ricevitori

Per l'utilizzo di queste funzionalità avanzate fate riferimento alle istruzioni del programmatore palmare universale ed alla Guida alla Programmazione CLONIX, fornite con il dispositivo del programmatore palmare universale.

**20) MENU DEFAULT (dFRULt)**

Riporta la centrale ai valori preimpostati dei default.

**21) MENU LINGUA (L INCUA)**

Consente di impostare la lingua del programmatore a display.

**22) MENU STATISTICHE**

Consente di visualizzare:

- la versione della scheda
- il numero delle manovre totali effettuate dall'automazione
- il numero di telecomandi memorizzati nella ricevente integrata

**23) CONNESSIONE A SISTEMA GESTIONE PARCHEGGI PARKY**

La scheda è configurabile in modo da mettere a disposizione un'uscita per il controllo dello stato della barriera. Disabilitando la logica Allarme SCA (OFF) e impostando il parametro Tempo Allarme a 0s, il contatto SCA (21-22) risulta così configurato (Fig. G):

- contatto **chiuso** tra i morsetti **21-22** a barriera **abbassata**
- contatto **aperto** tra i morsetti **21-22** a barriera **alzata**

**23.1) CONNESSIONE SERIALE MEDIANTE SCHEDA SCS1 (Fig. AE)**

Il quadro di comando **LIBRA C MO** consente, tramite appositi ingressi e uscite seriali (SCS1), la connessione centralizzata di più automazioni. In questo modo è possibile, con un unico comando, eseguire l'apertura o la chiusura di tutte le automazioni connesse.

Seguendo lo schema di Fig. AE, procedere alla connessione di tutti i quadri comando **LIBRA C MO**, utilizzando esclusivamente un doppino di tipo telefonico.

Nel caso si utilizzi un cavo telefonico con più coppie risulta indispensabile utilizzare i fili della stessa coppia.

**La lunghezza del cavo telefonico fra una apparecchiatura e la successiva non deve eccedere i 250 m.**

A questo punto è necessario configurare opportunamente ogni quadro comando **LIBRA C MO**, impostando innanzitutto una centrale **MASTER**, che avrà il controllo di tutte le altre, necessariamente settate come **SLAVE** (vedi menu logiche).

Impostare inoltre il numero di Zona (vedi menu parametri) tra 0 e 127.

Il numero di zona consente di creare dei gruppi di automazioni, ognuna delle quali risponde al Master di Zona. **Ogni zona può avere un solo Master, il Master della zona 0 controlla anche i Master e gli Slave delle altre zone. ATTENZIONE: la centrale impostata come master deve essere la prima della serie.**

**23.2) BARRIERE CONTRAPPOSTE (Fig. AF)**

Tramite connessione seriale è possibile inoltre realizzare il controllo centralizzato di due barriere/cancelli contrapposti.

In questo caso il quadro comando Master M1 comanderà simultaneamente la chiusura e l'apertura del quadro comando Slave M2.

**IMPOSTAZIONI NECESSARIE PER IL FUNZIONAMENTO:**

- Scheda MASTER: ZONE=128, PASTE=ON
- Scheda SLAVE: ZONE=128, PASTE=OFF

**CABLAGGI NECESSARI AL FUNZIONAMENTO:**

- La centrale MASTER e la centrale SLAVE sono collegate tra di loro con i 4 fili (RX/TX) relativi alle schede di interfaccia SCS1;
- Tutti i comandi di attivazione, nonché i telecomandi devono riferirsi alla scheda MASTER;
- Tutte le fotocellule (verificate e non) devono essere collegate al MASTER;

- Le coste di sicurezza dell'anta MASTER devono essere collegate alla centrale MASTER;
- Le coste di sicurezza dell'anta SLAVE devono essere collegate alla centrale SLAVE.

**24) REGOLAZIONE FINECORSA**

**ATTENZIONE: prima di aprire la portina la molla deve essere scarica (asta verticale).** La barriera dispone di finecorsa elettronici programmabili e di arresto meccanico a finecorsa. Tra fine corsa elettrico ed arresto meccanico deve rimanere un margine di rotazione (circa 1°) sia in chiusura che in apertura (Fig. J).

L'impostazione delle posizioni di finecorsa in apertura e in chiusura va effettuata modificando i parametri del quadro di comando Calibrazione quota Apertura e Calibrazione quota Chiusura: aumentandone il valore le posizioni di finecorsa si spostano nel senso di apertura. Per valutare correttamente le quote impostate si consiglia di effettuare alcune manovre complete consecutive.

**25) SBLOCCO DI EMERGENZA (Fig. Y)**

**ATTENZIONE:** Nel caso si necessiti attivare lo sblocco in un attuatore senza asta, assicurarsi che la molla di bilanciamento non sia compressa (asta in posizione di apertura).

**26) MALFUNZIONAMENTO: CAUSE e RIMEDI.**

**26.1) L'asta non apre. Il motore non gira.**

**ATTENZIONE: prima di aprire lo sportello la molla deve essere scarica (asta verticale).**

- 1) Verificare che fotocellule non siano sporche, o impegnate, o non allineate.
- 2) Verificare il corretto collegamento del motore.
- 3) Verificare che l'apparecchiatura elettronica sia regolarmente alimentata. Verificare l'integrità dei fusibili. In caso di malfunzionamento del fusibile estrarlo (per sostituirlo).
- 4) Mediante l'autodiagnosi del quadro (vedere Tabella "Accesso ai menù"), controllare che le funzioni siano corrette. Individuare eventualmente la causa del difetto. Se l'autodiagnosi indica che persiste un comando di start, controllare che non vi siano radiocomandi, pulsanti di start o altri dispositivi di comando che mantengono attivato (chiuso) il contatto di start.
- 5) Se il quadro non funziona, sostituirlo.
- 6) Verificare l'intervento dei microinterruttori di riferimento controllando i messaggi riportati sul display del quadro di comando.
- 7) Ingrassare i tiranti guida molla in caso di rumori o vibrazioni.

**26.2) L'asta non apre. Il motore gira ma non avviene il movimento.**

- 1) Lo sblocco manuale è rimasto inserito. Ripristinare il funzionamento motorizzato.
- 2) Se lo sblocco è in posizione di funzionamento motorizzato, verificare l'integrità del riduttore.

**TABELLA "A" - MENU PARAMETRI - (PAR-RM)**

Parametro	min.	max.	Default	Definizione	Descrizione
t c R	0	180	10	<b>Tempo Chiusura Automatica</b>	Tempo di chiusura automatica [s] Impostare numericamente il valore del tempo di chiusura automatica.
c. AP	40	99	75	<b>Coppia Apertura</b>	Coppia apertura [%] Imposta la sensibilità all'ostacolo durante l'apertura (1=max., 99=min.)
c. ch	40	99	75	<b>Coppia Chiusura</b>	Coppia chiusura [%] Imposta la sensibilità all'ostacolo durante la chiusura (1=max., 99=min.)
v EL. AP.	15	99	99	<b>Velocità Apertura</b>	Velocità a regime in apertura [%] Imposta la velocità che la barriera deve raggiungere a regime in apertura, in percentuale alla massima velocità raggiungibile dall'attuatore.
v EL. ch	15	99	99	<b>Velocità Chiusura</b>	Velocità a regime in chiusura [%] Imposta la velocità che la barriera deve raggiungere a regime in chiusura, in percentuale alla massima velocità raggiungibile dall'attuatore.
t EMP o ALL	0	240	30	<b>Tempo Allarme</b>	Tempo allarme [s] In caso di rilevamento ostacolo o di impegno delle fotocellule per un tempo superiore a quello impostato (variabile da 10 s a 240 s), il contatto SCA si chiude. Il contatto successivamente viene aperto dal comando Stop o dall'intervento del finecorsa di chiusura. Attivo solo impostando la logica Allarme SCA su OFF. Se impostato a 0 s il contatto SCA diventa connessione a sistema Parky (vedi Paragrafo Connessione A Sistema Gestione Parcheggi Parky).
F r E n o	1	10	2	<b>Frenatura</b>	Frenatura [%] Impostare la frenatura da applicare durante le fermate della barriera.
Z o n a	0	128	0	<b>Zona</b>	Zona [] Imposta il numero di zona della porta inserita nella connessione seriale per comandi centralizzati. Zona=128 Connessione seriale barriere contrapposte.
c AL. AP. (par speciale 1*)	0	100	80	<b>Calibrazione Quota Apertura</b>	Calibrazione quota apertura [%] Impostare la quota di riferimento da 0,0 a 100,0, per la posizione di apertura desiderata (vedi Paragrafo Regolazione Finecorsa).
c AL. ch (par speciale 2*)	0	100	25	<b>Calibrazione Quota Chiusura</b>	Calibrazione quota chiusura [%] Impostare la quota di riferimento, da 0,0 a 100,0, per la posizione di chiusura desiderata (vedi Paragrafo Regolazione Finecorsa).
A c c E L. (par speciale 6*)	1	10	3	<b>Accelerazione</b>	Accelerazione [%] Impostare l'accelerazione da applicare all'inizio di ciascun movimento.
S P A R Z i o d E c E L. (par speciale 18*)	0	99	70	<b>Spazio Decelerazione</b>	Spazio Decelerazione [%] Imposta lo spazio che impiega la barriera per passare da velocità alta a velocità bassa in percentuale alla corsa totale.

\*=Riferimento per programmatore palmare universale.

**TABELLA "B" - MENU LOGICHE - (L.00.1C)**

Logica	default	Definizione	Barrare il settaggio eseguito	Descrizione																				
t c R	ON	Tempo Chiusura Automatica	ON	Attiva la chiusura automatica																				
			OFF	Esclude la chiusura automatica.																				
b L INP AP	ON	Blocca Impulsi apertura	ON	L'impulso di start non ha alcun effetto durante la fase di apertura.																				
			OFF	L'impulso di start ha effetto durante la fase di apertura.																				
b L INP t c R	OFF	Blocca Impulsi TCA	ON	L'impulso di start non ha effetto durante la pausa TCA.																				
			OFF	L'impulso di start ha effetto durante la pausa TCA.																				
2 PASSI	OFF	Logica 2 passi	ON	Abilita la logica 2 passi (prevale su "Logica 3 passi").																				
			OFF	Disabilita la logica 2 passi attivando la logica 4 passi se "Logica 3 passi" è OFF.																				
3 PASSI	ON	Logica 3 passi	ON	Abilita la logica 3 passi (se "Logica 2 passi" è OFF).																				
			OFF	Disabilita la logica 3 passi attivando la logica 4 passi se "Logica 2 passi" è OFF.																				
<i>Risposta all'impulso di START:</i>																								
<table border="1" style="width: 100%; border-collapse: collapse;"> <thead> <tr> <th>Barriera</th> <th>2 passi</th> <th>3 passi</th> <th>4 passi</th> </tr> </thead> <tbody> <tr> <td>chiusa</td> <td rowspan="2">apre</td> <td rowspan="2">apre</td> <td>apre</td> </tr> <tr> <td>in chiusura</td> <td>stop</td> </tr> <tr> <td>aperta</td> <td rowspan="2">chiude</td> <td rowspan="2">chiude</td> <td>chiude</td> </tr> <tr> <td>in apertura</td> <td>stop + TCA</td> </tr> <tr> <td>dopo stop</td> <td>apre</td> <td>apre</td> <td>apre</td> </tr> </tbody> </table>					Barriera	2 passi	3 passi	4 passi	chiusa	apre	apre	apre	in chiusura	stop	aperta	chiude	chiude	chiude	in apertura	stop + TCA	dopo stop	apre	apre	apre
Barriera	2 passi	3 passi	4 passi																					
chiusa	apre	apre	apre																					
in chiusura			stop																					
aperta	chiude	chiude	chiude																					
in apertura			stop + TCA																					
dopo stop	apre	apre	apre																					
PrERLL	OFF	Preallarme	ON	Il lampeggiante si accende circa 3 secondi prima della partenza del motore.																				
			OFF	Il lampeggiante si accende contemporaneamente alla partenza dei motori.																				
UoNo PrES	OFF	Uomo Presente	ON	Funzionamento a uomo presente: la manovra continua finché viene mantenuta la pressione sui tasti di comando OPEN e CLOSE. Non è possibile utilizzare il radiocomando.																				
			OFF	Funzionamento normale a impulsi.																				
Fotoc. AP	ON	Fotocellule in apertura	ON	In caso di oscuramento, esclude il funzionamento della fotocellula in apertura. In fase di chiusura, inverte immediatamente.																				
			OFF	In caso di oscuramento, le fotocellule sono attive sia in apertura che in chiusura. Un oscuramento della fotocellula in chiusura, inverte il moto solo dopo il disimpegno della fotocellula.																				
ch rAP IdR	OFF	Chiusura rapida	ON	Chiude la barriera dopo il disimpegno delle fotocellule prima di attendere il termine del TCA impostato.																				
			OFF	Comando non inserito.																				
tEst Phot	OFF	Test fotocellule	ON	Attiva la verifica delle fotocellule																				
			OFF	Disattiva la verifica delle fotocellule																				
MAsTER	OFF	Master/Slave	ON	Il quadro comando viene settato come Master in un collegamento centralizzato.																				
			OFF	Il quadro comando viene settato come Slave in un collegamento centralizzato.																				
cod. FISSo	OFF	Codice Fisso	ON	Il ricevitore risulta configurato per il funzionamento in modalità codice fisso.																				
			OFF	Il ricevitore risulta configurato per il funzionamento in modalità rolling-code.																				
Prog rAd io	ON	Programmazione Radiocomandi	ON	Abilita la memorizzazione via radio dei trasmettitori: 1- Premere in sequenza il tasto nascosto (P1) e il tasto normale (T1-T2-T3-T4) di un trasmettitore già memorizzato in modalità standard attraverso il menu radio. 2- Premere entro 10s il tasto nascosto (P1) ed il tasto normale (T1-T2-T3-T4) di un trasmettitore da memorizzare. La ricevente esce dalla modalità programmazione dopo 10s, entro questo tempo è possibile inserire ulteriori nuovi trasmettitori. Questa modalità non richiede l'accesso al quadro comando. <b>IMPORTANTE: Abilita l'inserimento automatico di nuovi radiocomandi, cloni e replay.</b>																				
			OFF	Disabilita la memorizzazione via radio dei trasmettitori. I trasmettitori vengono memorizzati solo utilizzando l'apposito menu Radio. <b>IMPORTANTE: Disabilita l'inserimento automatico di nuovi radiocomandi, cloni e replay.</b>																				
ALL. ScR	ON	Allarme SCA	ON	Il contatto SCA (morsetti 21-22) ha il seguente comportamento: - a barriera aperta e in apertura: contatto chiuso (spia accesa) - a barriera chiusa: contatto aperto (spia spenta) - in chiusura: contatto intermittente (lampeggio)																				
			OFF	Il contatto SCA si chiude secondo le modalità previste dal parametro Tempo allarme.																				
Inu. d Ir	OFF	Inversione Direzione	ON	Per barriera a montaggio destro (vedi Par. Montaggio destro)																				
			OFF	Per barriera a montaggio sinistro																				
oPEN-tMER (dip speciale 2*)	OFF	Timer su open	ON	L'ingresso tra i due morsetti 15 - 27 funziona come TIMER.																				
			OFF	L'ingresso tra i due morsetti 15 - 27 funziona come OPEN.																				

\*=Riferimento per programmatore palmare universale.

## ACCESS TO MENUS Fig. 1

**LEGENDA**

+ ↑ Scroll up

- ↓ Scroll down

OK ↵ Confirm/Switch on display

+ ⏪ Exit Menu

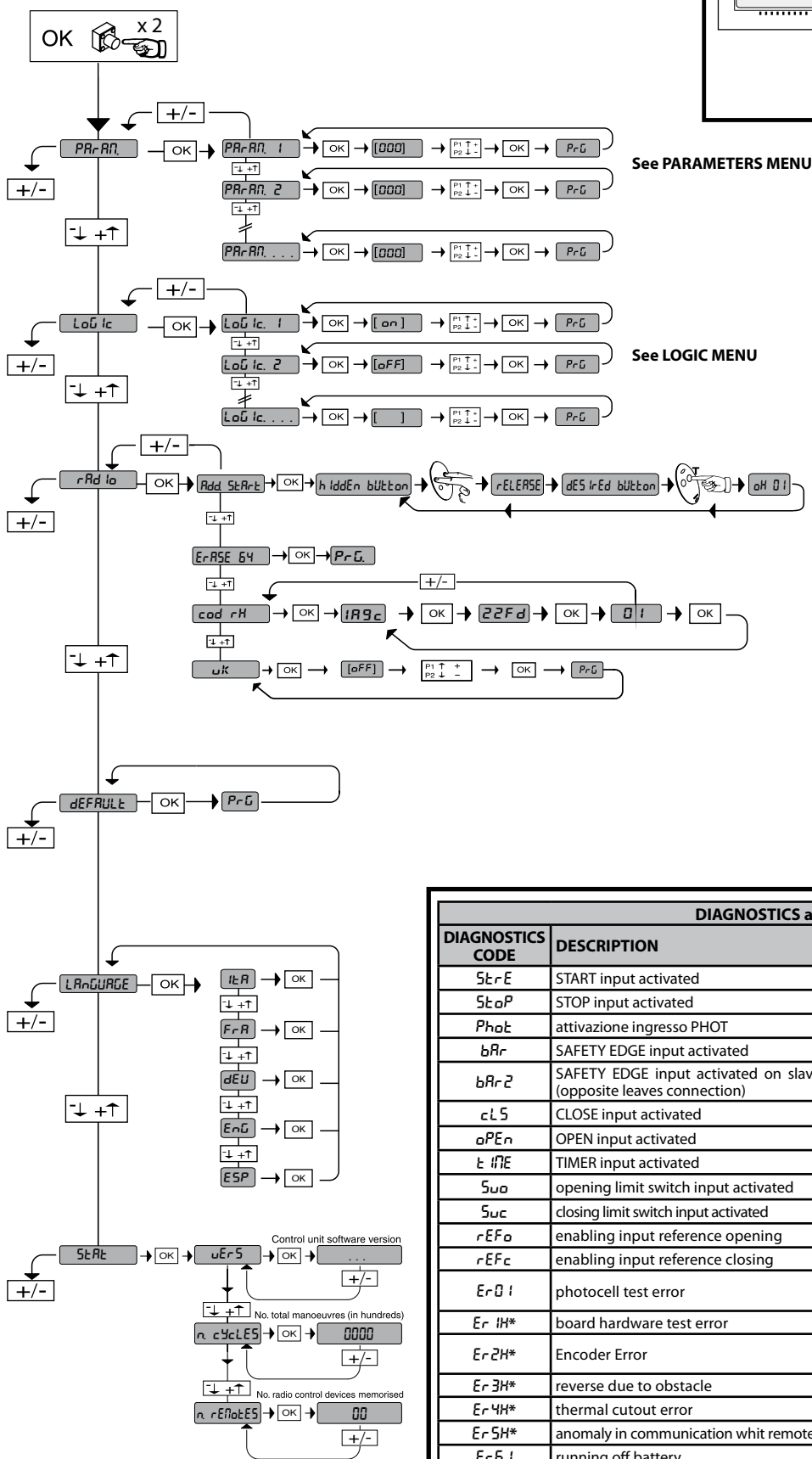

See PARAMETERS MENU

See LOGIC MENU

DIAGNOSTICS and WARNINGS		
DIAGNOSTICS CODE	DESCRIPTION	NOTES
StArE	START input activated	
StoP	STOP input activated	
PhoE	attivazione ingresso PHOT	
bAr	SAFETY EDGE input activated	
bAr2	SAFETY EDGE input activated on slave motor (opposite leaves connection)	
cL5	CLOSE input activated	
oPEn	OPEN input activated	
t iNE	TIMER input activated	
SuO	opening limit switch input activated	
SuC	closing limit switch input activated	
rEFo	enabling input reference opening	
rEFc	enabling input reference closing	
Er01	photocell test error	check photocell connection and/or logic settings
Er1H*	board hardware test error	check connections to motor
Er2H*	Encoder Error	motor or signal encoder power leads inverted/disconnected
Er3H*	reverse due to obstacle	check for obstacles in path
Er4H*	thermal cutout error	Allow motor to cool
Er5H*	anomaly in communication whit remote devices	check Scs1 serial connections
Er61	running off battery	
ErFH*	limit switch error	check limit switch connections

\* H = 0,1,...,9,A,B,C,D,E,F

**35.40**

Set torque threshold

Maximum instantaneous motor torque

**WARNING!** Important safety instructions. Carefully read and comply with the Warnings booklet and Instruction booklet that come with the product as incorrect installation can cause injury to people and animals and damage to property. They contain important information regarding safety, installation, use and maintenance. Keep hold of instructions so that you can attach them to the technical file and keep them handy for future reference.

## 1) GENERAL SAFETY

**WARNING! An incorrect installation or improper use of the product can cause damage to persons, animals or things.**

- The “Warnings” leaflet and “Instruction booklet” supplied with this product should be read carefully as they provide important information about safety, installation, use and maintenance.
- Scrap packing materials (plastic, cardboard, polystyrene etc) according to the provisions set out by current standards. Keep nylon or polystyrene bags out of children’s reach.
- Keep the instructions together with the technical brochure for future reference.
- This product was exclusively designed and manufactured for the use specified in the present documentation. Any other use not specified in this documentation could damage the product and be dangerous.
- The Company declines all responsibility for any consequences resulting from improper use of the product, or use which is different from that expected and specified in the present documentation.
- Do not install the product in explosive atmosphere.
- Make sure the stated temperature range is compatible with the site in which the automated system is due to be installed.
- The units making up the machine and its installation must meet the requirements of the following European Directives: 2004/108/EEC, 2006/95/EEC, 2006/42/EEC, 99/05/EEC (and later amendments). For all countries outside the EEC, it is advisable to comply with the above-mentioned standards, in addition to any national standards in force, to achieve a good level of safety.
- The Company declines all responsibility for any consequences resulting from failure to observe Good Technical Practice when constructing closing structures (door, gates etc.), as well as from any deformation which might occur during use.
- The installation must comply with the provisions set out by the following European Directives: 2004/108/EEC, 2006/95/EEC, 2006/42/EEC, 99/05/EEC and subsequent amendments.
- Disconnect the electrical power supply before carrying out any work on the installation. Also disconnect any buffer batteries, if fitted.
- Have the automated system’s mains power supply fitted with a switch or omnipolar thermal-magnetic circuit breaker with a contact separation of at least 3.5mm: the device must be connected upline from the power supply terminals.
- Check that a differential switch with a 0.03A threshold is fitted just before the power supply mains.
- Check that earthing is carried out correctly: connect all metal parts for closure (doors, gates etc.) and all system components provided with an earth terminal.
- Keep mains connections well separated from low voltage connections. Keep mains connections well separated (at least a 2.5mm air gap) from safety extra low voltage connections.
- During installation, wires must be secured with additional fastening near the terminals or electrical connections, using devices such as cable clamps.
- Use wiring with double-insulated cables (sheathed cables) right up to the immediate vicinity of terminals if safety extra low voltage cables need to be run together with the low voltage supply cable. Similarly, the power cable’s sheathing must only be stripped back in the immediate vicinity of the terminal board.
- Specify that the actuator must be lifted by at least two operators or using appropriate equipment.
- Fit all the safety devices (photocells, electric edges etc.) which are needed to protect the area from any danger caused by squashing, conveying and shearing, according to and in compliance with the applicable directives and technical standards.
- Position at least one luminous signal indication device (blinker) where it can be easily seen, and fix a Warning sign to the structure.
- Any fixed controls must be installed within sight of the door but away from moving parts. Unless the control is key operated, it must be installed at a height of at least 1.5 m and in a place where it cannot be reached by the public
- Make sure that nothing can be crushed between the guided part and surrounding fixed parts during operation
- Once installation is complete, make sure the motor has the right settings and that the safety and release systems are working properly.
- The Company declines all responsibility with respect to the automation safety and correct operation when other manufacturer’s components are used.
- Only use original parts for any maintenance or repair operation.

- Do not modify the automation components, unless explicitly authorised by the Company.
- Instruct the product user about the control systems provided and the manual opening operation in case of emergency.
- Do not allow persons or children to remain in the automation operation area.
- Keep radio control or other control devices out of children’s reach, in order to avoid unintentional automation activation.
- The user must avoid any attempt to carry out work or repair on the automation system, and always request the assistance of qualified personnel.
- Anything which is not expressly provided for in the present instructions, is not allowed.
- Installation must be carried out using the safety devices and controls prescribed by the EN 12978 Standard.

**WARNING! For connection to the mains power supply, use a multicore cable with a cross-section of at least 3x1.5mm<sup>2</sup> of the kind provided for by the regulations mentioned above (by way of example, if the cable is not protected, it must be rated H07 RN-F or higher, while if it is protected it must be rated at least H05 VV-F with a cross-section of 3x1.5mm<sup>2</sup>). Only use plastic raceways for both safety extra low voltage (SELV) cables and low voltage (230 V) cables.**

## USE OF AUTOMATION

As automation can be remotely controlled and therefore not within sight, it is essential to frequently check that all safety devices are perfectly efficient.

**WARNING!** In case of any malfunction in the safety devices, take immediate action and require the assistance of a specialised technician.

It is recommended to keep children at a safe distance from the automation field of action.

## CONTROL

The automation system is used to obtain motorised access control. There are different types of control (manual, remote, magnetic badge, mass detector etc.) depending on the installation requirements and characteristics. For the various control systems, see the relevant instructions. Do not use the automated device or put it into operation until the boom has been balanced.

## MAINTENANCE

**WARNING: before opening the door, the spring must be unloaded (vertical boom).** **WARNING:** Before carrying out any maintenance to the installation, disconnect the mains power supply. The following points need checking and maintenance:

- Photocell optics. Clean occasionally.
- Electric edge. Carry out a periodical manual check to ensure that the edge stops the bar in case of obstacles.
- Dismantle the gearmotor and replace the lubricating grease every two years.
- When any operational malfunction is found, and not resolved, disconnect the mains power supply and request the assistance of a specialised technician (installer). When the operator is out of order, activate the emergency release (see Fig. Y), if necessary, so as to release the manual boom opening and closing operations.

## SCRAPPING

Materials must be disposed of in conformity with the current regulations. In case of scrapping, the automation devices do not entail any particular risks or danger. In case of recovered materials, these should be sorted out by type (electrical components, copper, aluminium, plastic etc.).

## DISMANTLING

**WARNING: before opening the door, the spring must be unloaded (vertical boom).** When the automation system is disassembled to be reassembled on another site, proceed as follows:

- Disconnect the power supply and the entire electrical installation.
- Remove the actuator from its fixing base.
- Disassemble all the installation components.
- In the case where some of the components cannot be removed or are damaged, they must be replaced.

**Correct controller operation is only ensured when the data contained in the present manual are observed. The Company is not to be held responsible for any damage resulting from failure to observe the installation standards and the instructions contained in the present manual. The descriptions and illustrations contained in the present manual are not binding. The Company reserves the right to make any alterations deemed appropriate for the technical, manufacturing and commercial improvement of the product, while leaving the essential product features unchanged, at any time and without undertaking to update the present publication.**



**2) GENERAL OUTLINE**

Compact electromechanical barrier suitable for limiting private areas, parking, access areas for vehicles only. Available for passageways from 3 to 5 metres. Adjustable electronic limit switches, they guarantee correct boom stopping position.

The emergency release device for manual manoeuvre is controlled by a personalised key lock.

The actuator is always supplied for left-hand side fitting. However, when necessary, the opening direction can be reversed by means of simple operations.

The CBO mod. foundation base (on request) makes barrier installation easier. Appropriate fittings make it easy to install accessories.

The **LIBRA CMO** control panel is supplied by the manufacturer with standard setting. Any change must be set by means of the incorporated display or by means of the universal programmer.

**3) TECHNICAL SPECIFICATIONS**

MOTOR	
Power supply	230V±10% 50Hz(*)
Power absorbed	300W
Internal lubrication	permanent grease
Max torque	280 Nm ( <b>MOOVI BT 30</b> )
	380 Nm ( <b>MOOVI BT 50</b> )
Opening time	2,5s ( <b>MOOVI BT 30</b> )
	3,5s ( <b>MOOVI BT 50</b> )
Boom length	3 m ( <b>MOOVI BT 30</b> )
	5 m ( <b>MOOVI BT 50</b> )
Impact reaction	encoder
Manual mechanical release	customised key
Type of boom	rectangular
Limit devices	electrical incorporated and electronically adjustable
Type of use	intensive
Working temperature	from -20°C to +50°C
Degree of protection	IP 54
Operator weight (without boom)	41 Kg ( <b>MOOVI BT 30</b> )
	42 Kg ( <b>MOOVI BT 50</b> )
Dimensions	see fig. A
CONTROL UNIT	
Mains/low voltage insulation	> 2MΩhm 500V---
Dielectric strength	mains/low voltage 3750V~ for 1 minute
Supply to accessories	24V~ (180 mA max absorption)
Barrie-open warning light	24V~ 3W max
Blinker	24V~ 25W max
Fuses	see Fig. G
N° of combinations	4 billion
Built-in Rolling-Code radio-receiver	frequency 433.92MHz
Max. n° of remotes that can be memorized	63
Setting of parameters and options	Universal handheld programmer/LCD display

(\*)= special power supply voltages on request.

**Usable transmitter versions:**

**All ROLLING CODE transmitters compatible with:**  ((ER-Ready))

**4.1) FOUNDATION PLATE** (Fig. B1).

**4.2) FASTENING ANCHOR BOLTS** (Fig. B2).

**5) FITTING OF THE ACTUATOR**

**⚠ WARNING! The barrier must be exclusively used for vehicles to drive through. Pedestrians must not walk within the operator manoeuvring area. An appropriate pedestrian passageway must be provided for. The passageway must be suitably indicated by means of the warning signs illustrated in Fig.A.**

**WARNING: before opening the door, the spring must be unloaded (vertical boom).** The door of the box must be facing towards the inside of the property. When you stand in the middle of the passageway, facing outwards, if the box is on your left, the barrier is left-hand fitted, if the box is on your right, the barrier is right-hand fitted.

**The actuator is always supplied for left-hand side fitting.**

**6) Left-hand fitting (Fig. A, B, C, D).**

**7) Right-hand fitting (Fig. AA)**

- Carry out bar balancing.
- Set the Direction Reversal logic to ON in the control panel.

**⚠ Warning: the Direction Reversal logic must be configured to OFF for left-hand fitted barriers, and to ON for right-hand fitted barriers. Otherwise, the limit devices will not operate or an encoder direction error will be displayed.**

**8) BAR BALANCING (Fig. F).**

**9) OPTIONAL ACCESSORIES (Fig.E)**

- Foundation base CBO
- Shearing hazard protection kit KIT MOOVI PRM
- Photocell 130 fastening post kit KIT MOOVI 130
- Fixed end rest for boom FAF
- Folding leg to support boom MOOVI GA (MOOVI 50 only)
- Cushioned folding leg to support boom MOOVI GAMA
- Skirt ready assembled on boom SB
- Safety edge BIR
- Lights kit for booms between 3m long KIT MOOVI LIGHT
- Lights kit for booms 5m long KIT MOOVI LIGHT 1
- Top or bottom boom covering profile MOOVI PCA
- MOOVI ART Articulated Boom
- KIT BAT
- RMM
- THERMO

**MOOVI BT 30-50 accessories: boom length limits and balancing (Fig. E1).**

For further information about the installation and use of accessories, refer to the respective instruction manuals.

**10) Assembling the shearing hazard protection kit MOOVI PRM (Fig.AB)**

**11) Assembling the flashing light RAY X/RAY X SA (FIG.AC)**

- Complete assembly and wiring as directed in instructions provided for RAY X/RAY X SA.

**12) Assembling Photocell 130 / Moovi 130 (FIG. AD).**

**13) ELECTRICAL INSTALLATION SET-UP**

**WARNING: before opening the door, the spring must be unloaded (vertical boom).** Set up the electrical installation (fig. A) with reference to the current regulations for electrical installations. Keep the mains power supply con-nections definitely separate from the service connections (photocells, electric edges, control devices etc.).

Fig. A shows the number of connections and section for a 100m length of power supply cables; for greater lengths, calculate the section for the true automation load. When the auxiliary connections exceed 50 metre lengths or go through critical disturbance areas, it is recommended to decouple the control and safety devices by means of suitable relays.

The main automation components are (fig. A):

**I)** Type-approved adequately rated omnipolar circuit-breaker with at least 3,5mm contact opening, provided with protection against overloads and short circuits, suitable for cutting out automation from the mains. Place, if not already installed, a type-approved differential switch with a 0.03A threshold just before the automation system.

**QR)** Control panel and incorporated receiver.

**S)** Key selector.

**AL)** Blinker

**M)** Actuators.

**A)** Bar.

**F)** Rest fork.

**CS)** Electric edge.

**Ft,Fr)** Pair of photocells.

**CF)** Photocell post.

**T)** 1-2-4 channel transmitter.

**RMM)** Inductive metal mass detector.

**LOOP)** Mass detector loops.

**14) CONNECTION (Fig. G)**

**WARNING:** The electrical connections must be carried out workmanlike by qualified experienced personnel, in conformity with all the current standards and with the use of appropriate materials.

Lay out the electrical installation with reference to the current electrical standards.

Keep the mains supply connections clearly separated from the service connections.

In the initial section of the electrical installation, fit a circuit breaker with a contact opening distance equal to or greater than 3,5 mm, provided with magnetothermal protection and a differential switch having adequate capacity for the appliance consumption. For the wiring, only use cables conforming

to the harmonised or national standards, having a cross section corresponding to the initial protection, the appliance consumption and the installation conditions, for example a 3x1.5 sq mm (H 05 VV-F) cable.

TERMINAL	DESCRIPTION
1-2	Control for cooling fan 230V~ ±10% (1=L) (2=N)
3-4	Not used
6-7	Motor connections
15-5	Motor connections, closing reference
15-8	Motor connections, opening reference
9-10	Flashing light (24 V~, 25W)
11-12	Accessories power supply: 24 V operation with mains power on. 24 V (11+,12-) operation with no mains power and optional buffer battery kit.
13-14	Safety device power supply output (photocell transmitter). <b>N.B.: output active only during operating cycle.</b> 24 V Vsafe operation with mains power on. 24 V (13+,14-) Vsafe operation with no mains power and optional buffer battery kit.
15-16	<b>START</b> button (N.O.) This option can be set via the "logic menu". Start - operation according to 2-3-4 step logic.
15-17	<b>STOP</b> input (N.C.) The command stops movement. If not used, leave jumper inserted.
15-18	<b>PHOTOCELL</b> input (N.C.) Operation according to photocell during opening logic. If not used, leave jumper inserted.
19	Safety device test input <b>FAULT - PHOT</b> (N.O.).
15-20	<b>SAFETY EDGE</b> input <b>BAR</b> (N.C.). The command reverses movement during closing and stops movement during opening. If not used, leave jumper inserted.
21-22	Barrier-open warning light output (N.O. contact, 24V~/3W max) or, in alternative, alarm output (see Table "B", Alarm SCA) and Connection To Parky Car-Park Management System
23-24-25-26	Encoder inputs
15-27	<b>OPEN/TIMER</b> control button (N.O.) Open - Gate opened with this command. Timer - If the contact is closed, the leaves open and stay open until the contact is opened. If the contact connected is open, the leaves close and are ready for normal operation.
15-28	Close button <b>CLOSE</b> (N.O.) The command causes the leaf to close.

**15) SAFETY DEVICES FIG. H**

**Note: only use receiving safety devices with free changeover contact.**

**15.1) NON-TESTED DEVICES FIG. H1**

**15.2) TESTED DEVICES FIG. H2, H3**

**16) ADJUSTMENTS**

<p><b>RECOMMENDED ADJUSTMENT SEQUENCE:</b>  <b>Adjusting the limit switches Fig.I (See reference section)</b>  <b>Programming remote controls</b>  <b>Setting of parameters/logic, where necessary</b></p>
--

**17) PARAMETERS MENU (PArRn)**  
**(TABLE "A" PARAMETERS)**

**18) LOGIC MENU (Lōū ic)**  
**(TABLE "B" LOGIC)**

**19) RADIO MENU (rRd ia)**

Logic	Description
Rdd StRrē	<b>Add Start Key</b> associates the desired key with the Start command
ErRSE ē4	<b>Erase List</b>  <b>WARNING!</b> Erases all memorized remote controls from the receiver's memory.
cod rH	<b>Read receiver code</b> Displays receiver code required for cloning remote controls.

<p><b>Wk</b></p>	<p><b>ON</b> = Enables remote programming of cards via a previously memorized WLINK transmitter. It remains enabled for 3 minutes from the time the WLINK remote control is last pressed.</p> <p><b>OFF</b>=W LINK programming disabled.</p>
------------------	--

**IMPORTANT NOTE: THE FIRST TRANSMITTER MEMORIZED MUST BE IDENTIFIED BY ATTACHING THE KEY LABEL (MASTER).**

In the event of manual programming, the first transmitter assigns the RECEIVER'S KEY CODE: this code is required to subsequently clone the radio transmitters.

The Clonix built-in on-board receiver also has a number of important advanced features:

- Cloning of master transmitter (rolling code or fixed code)
- Cloning to replace transmitters already entered in receiver
- Transmitter database management
- Receiver community management

To use these advanced features, refer to the universal handheld programmer's instructions and to the CLONIX Programming Guide, which come with the universal handheld programmer device.

**20) DEFAULT MENU (dEFrULē)**

Restores the controller's default factory settings.

**21) LANGUAGE MENU (LAnGUAGE)**

Used to set the programmer's language on the display.

**22) STATISTICS MENU**

Shows:

- board version
- number of total manoeuvres made by the automation
- number of remote controls saved to the built-in receiver

**23) CONNECTION TO PARKY CAR-PARK MANAGEMENT SYSTEM**

The board can be configured in order to make an output available for controlling the barrier status. When the SCA Alarm logic is disabled (OFF) and the Alarm Time parameter is set to 0 s, the SCA contact (21-22) is configured as follows (Fig. G):

- contact **closed** between terminals **21-22** with the barrier **lowered**
- contact **open** between terminals **21-22** with the barrier **lifted**

**23.1) SERIAL CONNECTION USING SCS1 BOARD (Fig. AE)**

The **LIBRA C MO** control panel allows several automation units (SCS1) to be connected in a centralised way by means of appropriate serial inputs and outputs. This makes it possible to use one single command to open and close all the automation units connected.

Following the diagram in Fig. AE, proceed to connecting all the **LIBRA C MO** control panels, exclusively using a telephone-type line.

Should a telephone cable with more than one pair be needed, it is indispensable to use wires from the same pair.

**The length of the telephone cable between one appliance and the next must not exceed 250 m.**

At this point, each of the **LIBRA C MO** control panels must be appropriately configured, by setting a MASTER unit first of all, which will have control over all the others, to be necessarily set as SLAVE (see logic menu).

Also set the Zone number (see parameter menu) between 0 and 127.

The zone number allows you to create groups of automation units, each one answering to the Zone Master unit. **Each zone can only be assigned one Master unit, the Master unit in zone 0 also controls the Slave units in the other zones. WARNING: the control panel set as the master must be the first in the series.**

**23.2) Opposite Barriers (Fig. AF)**

By means of a serial connection, it is also possible to obtain centralised control of two opposite barriers/gates.

In this case, the Master M1 control panel will simultaneously manage closing and opening for the Slave M2 control panel.

SETTING REQUIRED FOR OPERATION:

- MASTER board: 2ōnē=128, rRStEr=ON
- SLAVE board: 2ōnē=128, rRStEr=OFF

WIRING REQUIRED FOR OPERATION:

- The MASTER and SLAVE control units are interconnected through the 4 wires (RX/TX) for the SCS1 interface boards;
- All the activation controls, as well as the remote controls must refer to the MASTER board;
- All the photocells must be connected to the MASTER control panel;
- The safety edges of the MASTER leaf must be connected to the MASTER control unit;
- The safety edges of the SLAVE leaf must be connected to the SLAVE control unit.

**24) LIMIT SWITCH SETTING**

**WARNING: before opening the door, the spring must be unloaded (vertical boom).** The barrier is provided with programmable electronic limit switches and mechanical stop devices. There must be a rotation margin (about 1°) on

closing and opening between the electrical limit switches and mechanical stop devices (Fig. J). To evaluate correctly the values set, you are advised to carry out a few complete consecutive manoeuvres.

**25) EMERGENCY RELEASE** (Fig. Y)

**WARNING!** When an actuator without bar needs to be released, ensure that the balancing spring is not compressed (bar in the opening position).

**26) MALFUNCTION: CAUSES and REMEDIES**

**26.1) The bar does not open. The motor does not turn.**

**WARNING: before opening the door, the spring must be unloaded (vertical boom).**

- 1) Check that the photocells are not dirty, or engaged, or not aligned. Proceed accordingly. Check the electric edge.
- 2) Check the correct connection of the drive motor and capacitor.
- 3) Check that the electronic appliance is correctly supplied. Check the integrity of the fuses.
- 4) Use the control unit self-diagnosis (see "Access to Menus"), to check whether the functions are correct. Identify any possible cause for the fault. If self-

diagnosis indicates that a start command persists, check that there are no radio transmitters, start buttons or other control devices keeping the start contact activated (closed).

- 5) If the control unit does not work, it must be replaced.
- 6) Check the activation of the reference microswitches by checking the messages appearing on the control panel display.
- 7) Lubricate the guide-ressort tirants in case of rumors or vibrations.

**26.2) The bar does not open. The motor turns but there is no movement.**

- 1) The manual release was left engaged. Reset the motorised operation.
- 2) If the release is in the motorised operation position, check the gearmotor for integrity.

**TABLE "A" - PARAMETERS MENU - (PRR-RF)**

PARAMETERS	min.	max.	default	Definition	Description
<i>t c R</i>	0	180	10	<b>Automatic Closing Time</b>	Automatic Closing Time [s] Set the numerical value of the automatic closing time.
<i>o P. t S L o u</i>	40	99	75	<b>Opening motor torque</b>	Opening torque [%] Sets sensitivity to obstacles during opening (1=max., 99=min.)
<i>c L S t S L o u</i>	40	99	75	<b>Closing motor torque</b>	Closing torque [%] Sets sensitivity to obstacles during closing (1=max., 99=min.)
<i>o P. S P E E d</i>	15	99	99	<b>Speed during opening</b>	Running speed during opening [%] Sets the running speed that the barrier must reach during opening, as a percentage of the maximum speed the actuator can reach.
<i>c L S P E E d</i>	15	99	99	<b>Speed during closing</b>	Running speed during closing [%] Sets the running speed that the barrier must reach during closing, as a percentage of the maximum speed the actuator can reach.
<i>R L R - R t i m e</i>	0	240	30	<b>Alarm time</b>	Alarm time [%] In the case of obstacle detection or photocell engagement for a period exceeding the time set (ranging from 10 s to 240 s), the SCA contact closes. The contact is subsequently opened by the STOP command or by triggering of the closing limit switch. Only active when the SCA Alarm logic is set to OFF. If set to 0 s, the SCA contact becomes a connection to the Parky system (see Paragraph Connection To Parky Car-Park Management System).
<i>b r a k e</i>	1	10	2	<b>Braking</b>	Braking [%] Set the braking rate to be applied while the barrier is stopping.
<i>Z o n e</i>	0	128	0	<b>Zone</b>	Zone [] Set the zone number between a minimum value of 0 and a maximum value of 128.
<i>o P E n. c R L i b.</i> (Special par. 1)*	0	100	80	<b>Opening value calibration</b>	Opening value calibration [%] Set the reference value from 0,0 to 100,0 for the required opening position (see Paragraph Limit Switch Setting).
<i>c L o s. c R L i b.</i> (Special par. 2)*	0	100	25	<b>Closing value calibration</b>	Closing value calibration [%] Set the reference value from 0,0 to 100,0 for the required closing position (see Paragraph Limit Switch Setting).
<i>R a c c E L.</i> (Special par. 6)*	1	10	3	<b>Acceleration</b>	Acceleration [%] Set the acceleration to be applied at the beginning of each movement.
<i>d i s t. d E c E L</i> (Special par. 18)*	0	99	70	<b>Slow-down distance</b>	Slow-down distance [%] Set the distance the barrier needs to go from from high to low speed in percentage to total travel.

\*=Refer for universal handheld programmer.

# INSTALLATION MANUAL

D811701 00100\_02

**TABLE B: LOGIC MENU (Logic)**

Logic	Default	Definition	Cross out setting used	Description																				
tCR	ON	Automatic Closing Time	ON	Switches automatic closing on.																				
			OFF	Switches automatic closing off.																				
ibl oPEn	ON	Block Pulses	ON	The start pulse has no effect during opening.																				
			OFF	The start pulse has effect during opening or closing.																				
ibl tCR	OFF	Impulse lock TCA	ON	The Start impulse has no effect during the TCA dwell period.																				
			OFF	The Start impulse becomes effective during the TCA dwell period.																				
2 STEP	OFF	2 step	ON	Enables the 2-step logic (prevails over the "3-step logic").																				
			OFF	Disables the 2-step logic, activating the 4-step logic if the "3-step logic" is OFF.																				
3 STEP	ON	3 step	ON	Enables the 3-step logic (if the "2-step logic" is OFF).																				
			OFF	Disables the 3-step logic, activating the 4-step logic if the "2-step logic" is OFF.																				
				<i>Response to the START impulse</i>																				
				<table border="1" style="width: 100%; border-collapse: collapse;"> <thead> <tr> <th>Barrier</th> <th>2 steps</th> <th>3 steps</th> <th>4 steps</th> </tr> </thead> <tbody> <tr> <td>closed</td> <td rowspan="2">opens</td> <td rowspan="2">opens</td> <td>opens</td> </tr> <tr> <td>on closing</td> <td>stop</td> </tr> <tr> <td>open</td> <td rowspan="2">closes</td> <td rowspan="2">closes</td> <td>closes</td> </tr> <tr> <td>on opening</td> <td>stop + TCA</td> </tr> <tr> <td>after stop</td> <td>opens</td> <td>opens</td> <td>opens</td> </tr> </tbody> </table>	Barrier	2 steps	3 steps	4 steps	closed	opens	opens	opens	on closing	stop	open	closes	closes	closes	on opening	stop + TCA	after stop	opens	opens	opens
Barrier	2 steps	3 steps	4 steps																					
closed	opens	opens	opens																					
on closing			stop																					
open	closes	closes	closes																					
on opening			stop + TCA																					
after stop	opens	opens	opens																					
PREAL	OFF	Pre-alarm	ON	The flashing light comes on approx. 3 seconds before the motors start.																				
			OFF	The flashing light comes on at the same time as the motors start.																				
hold to run	OFF	Deadman	ON	Hold-to-run operation: the manoeuvre continues as long as the OPEN and CLOSE control keys are kept pressed. The radio transmitter cannot be used.																				
			OFF	Normal impulse operation.																				
PhotocOPEN	ON	Photocells during opening	ON	When beam is broken, operation of the photocell is switched off during opening. During closing, movement is reversed immediately.																				
			OFF	When beam is broken, photocells are active during both opening and closing. When beam is broken during closing, movement is reversed only once the photocell is cleared.																				
FRSt cLS	OFF	Rapid closing	ON	Closes barrier after photocell disengagement, before waiting for the end of the TCA (automatic closing time) set.																				
			OFF	Command not entered.																				
tEST Phot	OFF	Photocell test	ON	Switches photocell testing on																				
			OFF	Switches photocell testing off If disabled (OFF), it inhibits the photocell testing function, enabling connection of devices not equipped with supplementary test contacts.																				
MAsTEr	OFF	Master/slave	ON	Control panel is set up as the Master unit in a centralized serial connection system.																				
			OFF	Control panel is set up as a Slave unit in a centralized serial connection system.																				
FHEd codE	OFF	Fixed code	ON	Receiver is configured for operation in fixed-code mode.																				
			OFF	Receiver is configured for operation in rolling-code mode.																				
rAd io ProG	ON	Remote control programming	ON	Enables wireless memorizing of transmitters: 1- Press in sequence the hidden key (P1) and normal key (T1-T2-T3-T4) of a transmitter that has already been memorized in standard mode via the radio menu. 2- Press within 10 secs. the hidden key (P1) and normal key (T1-T2-T3-T4) of a transmitter to be memorized. The receiver exits programming mode after 10 secs.: you can use this time to enter other new transmitters. This mode does not require access to the control panel. <b>IMPORTANT: Enables the automatic addition of new transmitters, clones and replays.</b>																				
			OFF	Disables wireless memorizing of transmitters. Transmitters are memorized only using the relevant Radio menu. <b>IMPORTANT: Disables the automatic addition of new transmitters, clones and replays.</b>																				
ALArM SCA	ON	SCA Alarm	ON	The SCA contact (terminals 21-22) behaves as follows: - with barrier open and on opening: contact closed (warning light on) - with barrier closed: contact open: (warning light off) - on closing: intermittent contact (blinking)																				
			OFF	The SCA contact closes according to the modes set by the Alarm Time parameter.																				
chRnGE Mot.	OFF	Reversing motion	ON	Change this parameter if the opening direction needs to be changed																				
			OFF	Standard operating mode.																				
oPEn-tIMER (special dip 2*)	OFF	TIMER su OPEN	ON	Input between terminals 15-27 works as TIMER.																				
			OFF	Input between terminals 15-27 works as OPEN.																				

\*=Refer for universal handheld programmer.

# ACCES AUX MENUS Fig. 1

D811701 00100\_02

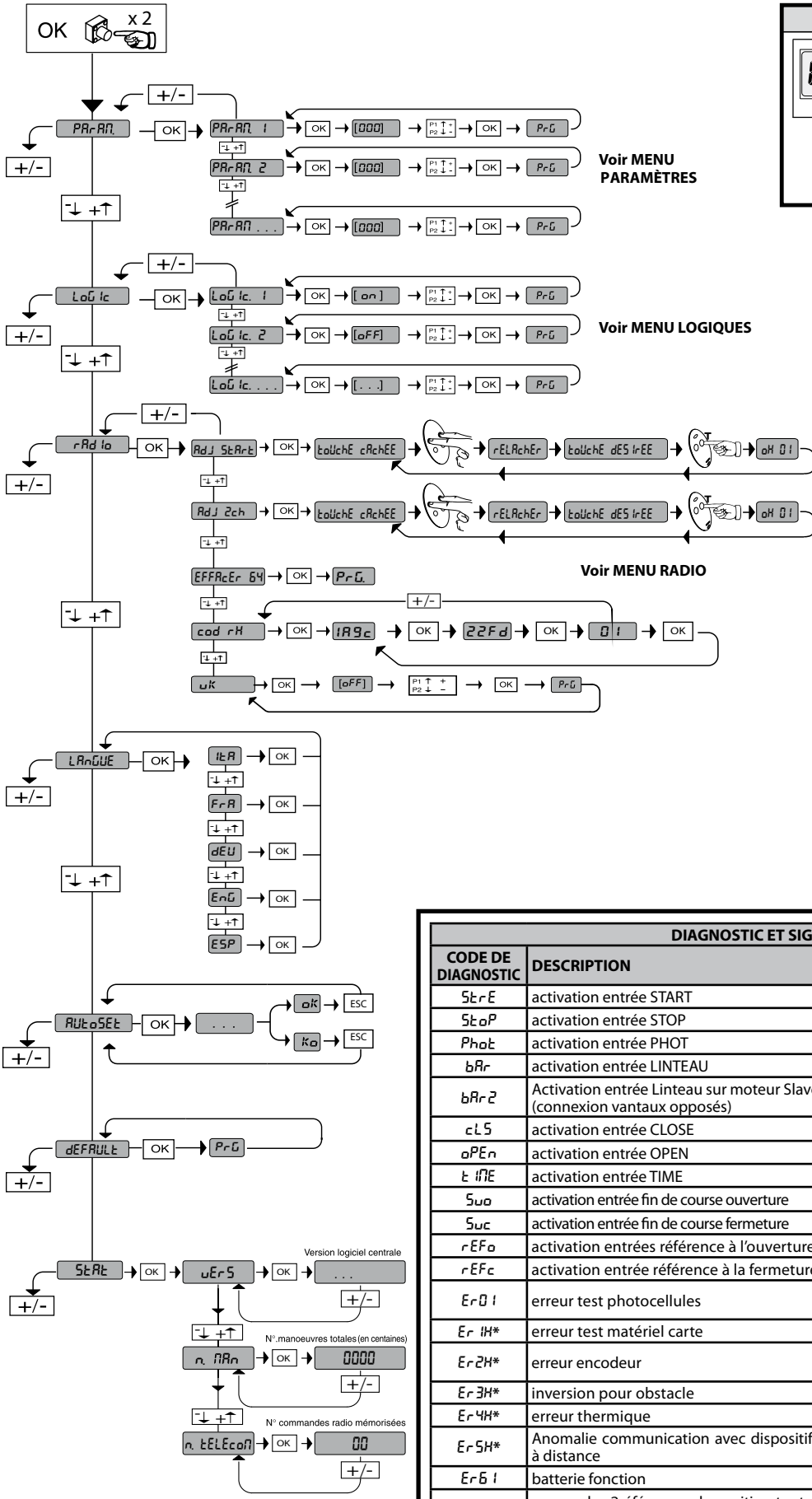

**Voir MENU PARAMÈTRES**

**Voir MENU LOGIQUES**

**Voir MENU RADIO**

**LEGENDA**

+ ↑ Monter

- ↓ Descendre

OK ← Confirmation / Allumage afficheur

+ [ ] Sortir du menu

- [ ] Sortir du menu

DIAGNOSTIC ET SIGNALISATIONS		
CODE DE DIAGNOSTIC	DESCRIPTION	REMARQUE
StErE	activation entrée START	
StoP	activation entrée STOP	
PhoE	activation entrée PHOT	
bAR	activation entrée LINTEAU	
bAR2	Activation entrée Linteau sur moteur Slave (connexion vantaux opposés)	
cL5	activation entrée CLOSE	
oPEn	activation entrée OPEN	
tIME	activation entrée TIME	
Suo	activation entrée fin de course ouverture	
SuC	activation entrée fin de course fermeture	
rEFo	activation entrées référence à l'ouverture	
rEFc	activation entrée référence à la fermeture	
Er0!	erreur test photocellules	vérifier connexion photocellules et/ou configurations logiques
Er1H*	erreur test matériel carte	vérifier les connexions sur le moteur
Er2H*	erreur encodeur	Câbles d'alimentation du moteur du signal encodeur invertis/débranchés
Er3H*	inversion pour obstacle	vérifier éventuels obstacles le long du parcours
Er4H*	erreur thermique	Attendre le refroidissement du moteur
Er5H*	Anomalie communication avec dispositifs à distance	vérifier connexions série Scs1
Er6!	batterie fonction	
ErFH*	erreur des 2références de position toutes actives	vérifier connexions des fins de course

\* H = 0,1,...,9,A,B,C,D,E,F

**35.40**  
 — Seuil de couple configuré  
 — Couple instantané maximum du moteur

**FRANÇAIS**

**ATTENTION!** Consignes de sécurité importantes. Lire et suivre attentivement la brochure Avertissement et le livret d'instructions fournis avec le produit sachant qu'une installation incorrecte peut provoquer des dommages aux personnes, aux animaux ou aux choses. Elles fournissent des indications importantes concernant la sécurité, l'installation, l'utilisation et l'entretien. Ranger les instructions avec le manuel technique afin de pouvoir les consulter par la suite.

### 1) SECURITE GENERALE

**ATTENTION! Une installation erronée ou une utilisation impropre du produit peuvent provoquer des lésions aux personnes et aux animaux ou des dommages aux choses.**

- Lisez attentivement la brochure "Avertissements" et le "Manuel d'instructions" qui accompagnent ce produit, puisqu'ils fournissent d'importantes indications concernant la sécurité, l'installation, l'utilisation et l'entretien.
- Eliminer les matériaux d'emballage (plastique, carton, polystyrène etc.) selon les prescriptions des normes en vigueur. Ne pas laisser des enveloppes en nylon et polystyrène à la portée des enfants.
- Conserver les instructions et les annexer à la fiche technique pour les consulter à tout moment.
- Ce produit a été conçu et réalisé exclusivement pour l'utilisation indiquée dans cette documentation. Des utilisations non indiquées dans cette documentation pourraient provoquer des dommages au produit et représenter une source de danger pour l'utilisateur.
- La Société décline toute responsabilité dérivée d'une utilisation impropre ou différente de celle à laquelle le produit a été destiné et qui est indiquée dans cette documentation.
- Ne pas installer le produit dans une atmosphère explosive.
- Vérifier si l'intervalle de température déclaré est compatible avec le lieu destiné à l'installation de l'automatisation.
- Les éléments qui composent l'appareil doivent être conformes aux Directives Européennes suivantes : 2004/108/CE, 2006/95/CE, 2006/42/CE, 99/05/CE (et leurs modifications successives). Dans tous les pays n'appartenant pas à la CEE nous vous conseillons de respecter aussi les normes ci-dessus, outre les règlements nationaux en vigueur, afin de garantir un bon niveau de sécurité.
- La Société décline toute responsabilité en cas de non respect des règles de bonne technique dans la construction des fermetures (portes, portails etc.), ainsi qu'en cas de déformations pouvant se produire pendant l'utilisation.
- L'installation doit être conforme aux prescriptions des Directives Européennes: 2004/108/CEE, 2006/95/CEE, 98/37 CEE, 99/05/CEE et modifications successives.
- Couper l'alimentation électrique avant d'effectuer n'importe quelle intervention sur l'installation. Débrancher aussi les éventuelles batteries de secours.
- Prévoir sur le réseau d'alimentation de l'automatisation un interrupteur ou un magnétothermique unipolaire ayant une distance d'ouverture des contacts égale ou supérieure à 3,5 mm, qui sera branché en amont des bornes d'alimentation.
- Vérifier qu'en amont de la ligne d'alimentation il y a un interrupteur différentiel avec seuil de 0,03A.
- Vérifier si l'installation de terre est effectuée correctement: connecter toutes les parties métalliques de la fermeture (portes, portails etc.) et tous les composants de l'installation dotés de borne de terre.
- Les branchements du secteur doivent être nettement séparés de ceux de basse tension; tenir nettement séparés (au moins 2,5 mm dans l'air) les branchements du secteur de ceux de très basse tension de sécurité.
- Au moment de l'installation les conducteurs doivent être solidement fixés par un système supplémentaire à proximité des bornes ou des connexions électriques, par exemple à l'aide de bandes.
- Utiliser des câblages avec des câbles à double isolation (câbles munis de gaine) jusqu'au voisinage immédiat des bornes, s'il faut faire passer les câbles de très basse tension de sécurité avec les câbles d'alimentation en basse tension. Le câble d'alimentation ne doit en outre être dénudé que dans le voisinage immédiat du bornier.
- Préciser si l'actionneur doit être soulevé par au moins deux opérateurs ou par des instruments appropriés.
- Appliquer tous les dispositifs de sécurité (cellules photoélectriques, barres palpeuses etc.) nécessaires à protéger la zone des dangers d'écrasement, d'entraînement, de cisaillement, selon et conformément aux directives et aux normes techniques applicables.
- Appliquer au moins un dispositif de signalisation lumineuse (feu clignotant) en position visible, fixer à la structure un panneau de Attention.
- Installer toutes les commandes fixes à proximité de la porte mais loin des parties mobiles. A moins d'être à clé, la commande doit être installée à une hauteur minimum de 1,5 m et ne doit pas être accessible au public.
- Eviter pendant la manœuvre tout écrasement entre la partie guidée et les parties fixes voisines.
- Une fois l'installation accomplie, s'assurer que le réglage du moteur est correct et que les systèmes de protection et de déverrouillage fonctionnent correctement.
- La Société décline toute responsabilité en matière de sécurité et de bon fonctionnement de la motorisation si des composants d'autres producteurs sont utilisés.
- Utiliser exclusivement des pièces originales pour n'importe quel entretien ou réparation.
- Ne pas effectuer des modifications aux composants de la motorisation si non expressément autorisées par la Société.
- Informer l'utilisateur de l'installation sur les systèmes de commande appliqués et sur l'exécution de l'ouverture manuelle en cas d'urgence.

- Ne pas permettre à des personnes et à des enfants de stationner dans la zone d'action de la motorisation.
- Ne pas laisser des radio commandes ou d'autres dispositifs de commande à portée des enfants afin d'éviter des actionnements involontaires de la motorisation.
- L'utilisateur doit éviter toute tentative d'intervention ou de réparation de la motorisation et ne doit s'adresser qu'à du personnel qualifié.
- Tout ce qui n'est pas expressément prévu dans ces instructions, est interdit.
- L'installation doit être faite en utilisant des dispositifs de sécurité et des commandes conformes à la norme EN 12978.

### AVERTISSEMENTS

**Pour le branchement sur le secteur, utilisez un câble multipolaire de 3x1,5 mm<sup>2</sup> de section minimum et du type prévu par les normes citées plus haut (à titre d'exemple, si le câble n'est pas protégé il doit être au moins égal à H07 FN-F alors que s'il est protégé il doit être au moins égal à H05 VV-F avec une section de 3.1,5mm<sup>2</sup>).**

**N'utiliser que des gaines en plastique tant pour les câbles de très basse tension de sécurité (SELV) que pour ceux de basse tension (230V).**

### UTILISATION DE LA MOTORISATION

L'automatisme pouvant être commandée à distance, il est indispensable de contrôler souvent le bon fonctionnement de tous les dispositifs de sécurité.

**ATTENTION:** Pour toute anomalie de fonctionnement des dispositifs de sécurité, intervenir rapidement en s'adressant à du personnel qualifié. Il est recommandé de tenir les enfants loin du rayon d'action de la motorisation.

### COMMANDE

L'automatisme permet le contrôle des accès de façon motorisée. La commande peut être de plusieurs sortes (manuelle - télécommande - contrôle des accès par carte magnétique - détecteur de présence etc.) selon les besoins et les caractéristiques de l'installation. Pour les différents systèmes de commande, voir les instructions correspondantes. N'utiliser l'automatisation et ne la mettre en marche qu'après avoir accompli l'équilibrage de la barre.

### ENTRETIEN

**ATTENTION: avant d'ouvrir la porte, le ressort doit être déchargé (lisse verticale).** **ATTENTION:** Avant d'effectuer n'importe quelle opération d'entretien sur l'installation, couper l'alimentation électrique. Les points qui nécessitent des contrôles et des entretiens sont:

- Les optiques des cellules photoélectriques.
- Les nettoyer de temps en temps.
- Barre palpeuse. Contrôler périodiquement que la barre palpeuse arrête la lisse en cas d'obstacle.
- Tous les deux ans, démonter le motoréducteur et vidanger la graisse lubrifiante.
- Pour toute anomalie de fonctionnement non résolue, couper l'alimentation de ligne et demander l'intervention de personnel qualifié (installateur). Pendant la période de hors service de l'automatisme, activer, si nécessaire, le déverrouillage d'urgence (voir Fig. Y) afin de permettre l'ouverture et la fermeture manuelle de la lisse.

### DEMOLITION

L'élimination des matériaux doit être faite en respectant les normes en vigueur. En cas de démolition de l'automatisme, il n'existe aucun danger ou risque particulier dérivant de l'automatisme. En cas de récupération de matériaux, il est opportun de les séparer selon le genre (parties électriques - cuivre - aluminium - plastique - etc.).

### DEMANTELEMENT

**ATTENTION: avant d'ouvrir la porte, le ressort doit être déchargé (lisse verticale).** Si l'automatisme est démonté pour être ensuite remonté ailleurs, il faudra:

- Couper l'alimentation et débrancher toute l'installation électrique. Enlever le vérin de la base de fixation.
- Démontez tous les composants de l'installation.
- Si des composants ne peuvent pas être démontés ou sont endommagés, il faudra les remplacer.

**Le bon fonctionnement de l'actionneur n'est assuré que si les données fournies dans ce manuel sont respectées. Le constructeur ne répond pas pour les dommages provoqués par le non respect des normes d'installation et des indications fournies dans ce manuel.**

**Les descriptions et les figures de ce manuel n'engagent pas le constructeur. En laissant inaltérées les caractéristiques essentielles du produit, la Société se réserve le droit d'apporter à n'importe quel moment les modifications qu'elle juge opportunes pour améliorer le produit du point de vue technique, commercial et de construction, sans s'engager à mettre à jour cette publication.**

2) GENERALITES

Barrière électromagnétique compacte adaptée pour limiter les zones privées, les parkings, les accès uniquement prévus pour les véhicules. Disponible pour des passages de 3 à 5 mètres. Les fins de course électroniques réglables garantissent la position correcte d'arrêt de la lisse.

Le déblocage d'urgence pour permettre la manœuvre manuelle est commandé par une serrure accompagnée d'une clé personnelle.

L'actionneur est toujours fourni déjà prédisposé pour le montage à gauche. En cas de besoin, il est cependant possible d'inverser le sens d'ouverture par le biais d'opérations simples.

La base de fondation mod. CBO (sur demande) facilite l'installation de la barrière.

Des prédispositions spéciales facilitent l'installation des accessoires sans besoin de percer.

Le tableau de commandes **LIBRA C MO** est fourni par le fabricant avec un réglage standard. Toute modification doit être programmée à l'aide de l'afficheur incorporé ou à l'aide d'un programmeur universel.

3) TECHNICAL SPECIFICATIONS

MOTOR	
Alimentation:	230V±10% 50Hz(*)
Puissance absorbée:	300W
Absorbée (avec accessoires):	1 A
Lubrification du réducteur:	graisse permanente
Couple maximum:	280 Nm ( <b>MOOVI BT 30</b> )
	380 Nm ( <b>MOOVI BT 50</b> )
Temps d'ouverture:	2,5s ( <b>MOOVI BT 30</b> )
	3,5s ( <b>MOOVI BT 50</b> )
Longueur de la lisse:	3 m ( <b>MOOVI BT 30</b> )
	5 m ( <b>MOOVI BT 50</b> )
Réaction au choc:	codeur
Déblocage mécanique:	clé personnalisée
Type de lisse:	rectangulaire
Fins de course:	Électriques incorporées et réglables
Type d'utilisation:	usage continue
Température d'exercice:	-20°C +50°C
Degré de protection:	IP 54
Poids de l'opérateur (sans lisse):	41 Kg ( <b>MOOVI BT 30</b> )
	42 Kg ( <b>MOOVI BT 50</b> )
Dimensions:	Voir fig. A
TABLEAU DE COMMANDES	
Isolement réseau/basse tension:	> 2M0hm 500V~
Rigidité diélectrique:	réseau/bt 3750V~ pendant 1 minute
Alimentation accessoires:	24V~ (180 mA max absorption)
Témoin de portail ouvert:	24V~ 3W max
Feu clignotant:	24V~ 25W max
Fusibles:	voir Fig. G
Récepteur radio code rolling intégré:	fréquence 433,92MHz
N.° combinaisons:	4 milliards
N° maxi radiocommandes mémorisables:	63
Réglage des paramètres et options:	Afficheur LCD/programmeur palmaire universel

(\*)Tensions spéciales d'alimentation sur demande.

Versions d'émetteurs utilisables :

Tous les émetteurs **ROLLING CODE** compatibles:  ((ER-Ready))

4.1) PLAQUE D'ASSISE (Fig. B1)

4.2) FIXAGE DES TIRANTS (Fig. B2)

5) MONTAGE DU VERIN

**ATTENTION!** La barrière doit être exclusivement utilisée pour le passage des véhicules. Les piétons ne doivent pas passer dans l'aire de manœuvre de l'automatisme. Prévoir un passage piétons spécial. Le passage doit être opportunément signalé par les signaux obligatoires indiqués à la Fig. A.

**ATTENTION :** avant d'ouvrir le portillon, le ressort doit être débandé (lisse verticale). Le portillon du caisson doit être dirigé vers l'intérieur de la propriété. En se plaçant au milieu du passage, si le caisson est à gauche, la barrière est gauche, si le caisson est à droite, la barrière est droite.

Le vérin est toujours fourni prédisposé pour le montage à gauche.

6) Montage gauche (Fig. A, B, C, D).

7) Montage droit (Fig. AA).

- Effectuer l'équilibrage de la lisse.
- Placer sur ON la logique Inversion de Direction sur le tableau de commande.

**Attention:** la logique Inversion de Direction doit être configurée sur OFF pour les barrières montées à gauche et sur ON pour les barrières montées à droite. Dans le cas contraire, les fins de course ne fonctionneront pas ou une erreur de direction du codeur s'affichera.

8) BILANCIAMENTO ASTA (Fig. F).

9) ACCESSOIRES EN OPTION (Fig.E)

- Base de fondation CBO
- Kit de protection contre le cisaillement KIT MOOVI PRM
- Kit colonne de fixation pour Cellula 130 KIT MOOVI 130
- Fourche fixe d'appui de la barre FAF
- Pied mobile d'appui de la barre MOOVI GA (Uniquement MOOVI 50)
- Pied mobile amorti d'appui de la barre MOOVI GAMA
- Haie déjà montée sur la barre SB
- Linteau sensible BIR
- Kit lumières pour barre de 3m KIT MOOVI LIGHT
- Kit lumières pour barre de 5m KIT MOOVI LIGHT 1
- Profilé de couverture inférieure ou supérieure barre MOOVI PCA
- Lisse Articulée MOOVI ART
- KIT BAT
- RMM
- THERMO

Accessoires MOOVI BT 30-50(limites longueur barre et équilibrage Fig. E1)

Pour en savoir davantage sur l'installation et l'utilisation des accessoires, consultez le manuel d'instruction de chaque accessoire.

10) MONTAGE DU KIT ANTI-CISAILLEMENT MOOVI PRM (Fig. AB).

11) Montage du clignotant RAY X/RAY X SA (FIG. AC)

- Achevez le montage et le câblage de la façon indiquée dans les instructions RAY X/RAY X SA.

12) MONTAGE PHOTOCELLULE CELLULA 130 / MOOVI 130 (FIG. AD).

13) PREDISPOSITION DE L'INSTALLATION ELECTRIQUE

**ATTENTION :** avant d'ouvrir le portillon, le ressort doit être débandé (lisse verticale). Prédisposer l'installation électrique (Fig. A) en se référant aux normes en vigueur. Tenir nettement séparées les connexions d'alimentation de ligne des connexions de service (cellules photoélectriques, barres palpeuses, dispositifs de commande etc.).

La Fig. A illustre le nombre de connexions et la section pour une longueur des c, bles d'alimentation de 100 mètres; pour des longueurs supérieures, calculer la section pour la charge réelle de l'automatisme. Lorsque les longueurs des connexions auxiliaires dépassent les 50 mètres ou passent dans des zones critiques pour les perturbations, il est conseillé de désaccoupler les dispositifs de commande et de sécurité avec des relais spéciaux.

Les composants principaux d'une automatisme sont (Fig. A):

- I) Interrupteur omnipolaire homologué de portée adéquate avec ouverture des contacts d'au moins 3,5 mm, doté de protection contre les surcharges et les courts-circuits, en mesure de couper l'automatisme de la ligne. Prévoir en amont de la motorisation un interrupteur différentiel homologué avec seuil de 0,03A.
- Qr) Tableau de commande et récepteur incorporé.
- S) Sélecteur à clé.
- AL) Feu clignotant.
- M) Vérins.
- A) Lisse.
- F) Fourche d'appui.
- CS) Barre palpeuse.
- Ft, Fr) Couple de cellules photoélectriques.
- CF) Colonnnette cellules photoélectriques.
- T) Emetteur 1-2-4 canaux.
- RMM) Détecteur de présence inductif.
- LOOP) Spires de détection présence.

14) BRANCHEMENT ELECTRIQUE (Fig. G)

**ATTENTION:** Les branchements électriques doivent être effectués par un personnel qualifié et compétent, selon les règles de l'art, dans le respect de toutes les normatives en vigueur et en utilisant des matériaux appropriés. Prédisposer l'installation électrique se référant aux normes en vigueur pour les installations électriques.

Tenir nettement séparés les branchements d'alimentation de secteur des

branchements de service.  
En amont de l'installation, il faut installer un disjoncteur avec distance d'ouverture des contacts égale ou supérieure à 3,5 mm, avec protection magnétothermique et différentiel de portée adéquate à la consommation de l'appareil. Pour le câblage, utiliser uniquement des câbles conformes aux normes harmonisées ou nationales ayant une section indiquée aux protections en amont, à la consommation de l'appareil et aux conditions d'installation.

BORNE	DESCRIPTION
1-2	Alimentation 230V +/- 10% 50Hz (1=L) (2=N)
3-4	Non utilisés
6-7	Moteur Branchements
15-5	Moteur Branchements, référence en fermeture
15-8	Moteur Branchements, référence en ouverture
9-10	Clignotant 24 V~, 25W
11-12	Alimentation des accessoires: 24 V~ fonctionnement en présence de secteur. 24 V --- (11+,12-) fonctionnement en absence de secteur et kit batterie secours en option
13-14	Sortie alimentation dispositifs de sécurité (émetteur photocellules) <b>N.B.: Sortie active uniquement pendant le cycle de manœuvre</b> 24 V Vsafe fonctionnement en présence de secteur 24 V (13+,14-) Vsafe fonctionnement en absence de secteur et kit batterie secours en option.
15-16	Touche de commande <b>START</b> (N.O.) L'option peut se configurer à partir du Menu logiques. Fonctionnement selon logiques 2-3-4 pas
15-17	Entrée <b>STOP</b> (N.F.). La commande interrompt la manœuvre. Si vous ne l'utilisez pas, laissez la barrette en place.
15-18	Entrée <b>PHOTOCELLULE</b> (N.F.) Fonctionnement selon la logique photocellule à l'ouverture. Si vous ne l'utilisez pas, laissez la barrette en place.
19	Entrée vérification dispositifs de sécurité <b>ERREUR - PHOT</b> (N.O.).
15-20	Entrée linteau sensible <b>BAR</b> (NF) A la fermeture la commande inverse le mouvement, à l'ouverture la commande verrouille le mouvement. Si vous ne l'utilisez pas, laissez la barrette en place.
21-22	Sortie voyant barrière ouverte (contact N.O., 24V~/3W maxi.) ou en alternative sortie alarmes (voir Tableau «B», Alarme SCA), Connexion Au Système De Gestion Des Parkings Parky
23-24 25-26	Entrées codeur
15-27	Touche de commande <b>OPEN/TIMER</b> (ouvert/minuterie) (N.O.) Open (ouvert)- La commande accomplit une ouverture. Timer (minuterie) – Si le contact est fermé, les vantaux s'ouvrent et restent ouverts jusqu'à l'ouverture du contact. Si le contact branché est ouvert les vantaux se ferment et de préparent au fonctionnement normal.
15-28	Touche de commande <b>CLOSE</b> (NO) La commande accomplit une fermeture

**15) DISPOSITIFS DE SÉCURITÉ FIG. H**

Remarque: utiliser uniquement les dispositifs de sécurité récepteurs avec contact en libre échange.

**15.1) DISPOSITIFS NON VÉRIFIÉS FIG. H1**

**15.2) DISPOSITIFS VÉRIFIÉS FIG. H2, H3**

**16) RÉGLAGES**

<p><b>SÉQUENCE CONSEILLÉE POUR LES RÉGLAGES:</b> Réglage des fins de course (Fig. I) Programmation de la radiocommande Réglages éventuels des paramètres/logiques</p>
---

**17) Menu Paramètres (PARRM)**  
**(TABLEAU "A" PARAMÈTRES)**

**18) Menu Logiques (LADIC)**  
**(TABLEAU "B" LOGIQUES)**

**19) MENU RADIO (RADIO)**

Logique	Description
RdJ Start	<b>Ajouter Touche Start</b> associe la touche voulue à la commande Start
EFFACER 64	<b>Eliminer Liste</b>  <b>ATTENTION!</b> Elimine complètement de la mémoire du récepteur toutes les radiocommandes mémorisées.
cod rH	<b>Lecture code récepteur</b> Affiche le code récepteur nécessaire pour la radiocommande.
uk	<b>ON</b> = Active la programmation à distance des fiches à travers un transmetteur W LINK précédemment mémorisé. Cette activation reste active 3 minutes à compter de la dernière pression de la radiocommande W LINK. <b>OFF</b> = Programmation W LINK désactivée.

**- REMARQUE : MARQUER LE PREMIER ÉMETTEUR MÉMORISÉ AVEC LE TIMBRE CLÉ (MASTER).**

En programmation manuelle, le premier émetteur attribue le CODE CLÉ DU RÉCEPTEUR; ce code est nécessaire pour accomplir ensuite le clonage des émetteurs radio.

Le récepteur de bord intégré Clonix dispose également de quelques fonctionnalités avancées importantes:

- Clonage du transmetteur master (rolling code ou code fixe)
- Clonage par substitution de transmetteurs déjà insérés dans le récepteur
- Gestion base de données transmetteurs
- Gestion communauté de récepteurs

Pour l'utilisation de ces fonctionnalités avancées, se référer aux instructions du programmeur palmaire universel et au guide à la programmation CLONIX, fournies avec le dispositif du programmeur palmaire universel.

**20) MENU DEFAULT (DEFUL)**

Il reporte la centrale aux valeurs réglées par défaut.

**21) MENU LANGUE (LANGUE)**

Il permet de régler la langue du programmeur à afficheur.

**22) MEN STATISTIQUES**

permet d'afficher:

- la version de la carte
- le nombre total de manœuvres accomplies par l'automatisme
- le nombre de télécommandes mémorisées dans le récepteur intégré

**23) CONNEXION AU SYSTÈME DE GESTION DES PARKINGS PARKY**

La fiche peut être configurée de façon à mettre à disposition une sortie pour le contrôle de l'état de la barrière. En désactivant la logique Alarme SCA (OFF) et en programmant le paramètre Temps Alarme à 0 s, le contact SCA (21-22) est configuré de la façon suivante (Fig. G):

- contact **fermé** entre les bornes 21-22 avec la barrière **abaissée**
- contact **ouvert** entre les bornes 21-22 avec la barrière **relevée**

**23.1) CONNEXION SÉRIE À TRAVERS LA CARTE SCS1 (Fig.AE)**

Le tableau de commande **LIBRA C MO** permet, à travers les entrées et les sorties série prévues à cet effet (SCS1), la connexion centralisée de plusieurs automatisations. Cela permet d'accomplir, avec une seule commande, l'ouverture ou la fermeture de toutes les automatisations connectées.

En suivant le schéma de la Fig. AE, connecter tous les tableaux de commande **LIBRA C MO**, en utilisant exclusivement une boucle téléphonique. Si un câble téléphonique avec plusieurs paires est utilisé, il est indispensable d'utiliser les fils d'une même paire.

**La longueur du câble téléphonique entre un appareil et le suivant ne doit pas dépasser les 250 m.**

À ce moment-là, il est nécessaire de configurer chaque centrale de commande **LIBRA C MO**, en réglant avant tout une centrale **MASTER**, qui aura le contrôle de toutes les autres, nécessairement réglées en tant que **SLAVES** (voir menu logiques).

Régler un numéro de zone (voir menu paramètre) compris entre 0 et 127. Le numéro de zone permet de créer des groupes d'automatisme, chacun d'eux répond au Master de Zone. **Chaque zone peut avoir un seul MASTER. Le master de la zone 0 contrôle aussi les Master e les Slaves des autres zones. ATTENTION : la centrale configurée comme master doit être la première de la série.**

**23.2) Barrières opposés (Fig. AF)**

Il est possible de réaliser le contrôle centralisé de deux barrières/portails opposés à l'aide de la connexion série.

Dans ce cas, le tableau de commande Master M1 commandera simultanément la fermeture et l'ouverture du tableau de commande Slave M2.

**PROGRAMMATIONS NÉCESSAIRES POUR LE FONCTIONNEMENT:**

- Carte MASTER: 2onE=128, PR5Er=ON
- Carte SLAVE: 2onE=128, PR5Er=OFF

**CÂBLAGES NÉCESSAIRES POUR LE FONCTIONNEMENT:**



- L'unité de commande MASTER et l'unité de commande SLAVE sont branchées entre elles par le biais de 4 fils (RX/TX) relatifs aux cartes d'interface SCS1;
- Toutes les commandes de mise en marche ainsi que les télécommandes doivent faire référence à la carte MASTER;
- Toutes les cellules photoélectriques (vérifiées et non vérifiées) doivent être connectées à la carte MASTER;
- Les barres de sécurité du vantail MASTER doivent être connectées à l'unité de commande MASTER;
- Les barres de sécurité du vantail SLAVE doivent être connectées à l'unité de commande SLAVE.

**24) RÉGLAGE FIN DE COURSE**

**ATTENTION : avant d'ouvrir le portillon, le ressort doit être débandé (lisser verticale).** La barrière dispose de fins de course électroniques programmables et d'un arrêt mécanique par fin de course. Entre la fin de course électrique et l'arrêt mécanique, une marge de rotation (environ 1°) doit être présente aussi bien en fermeture qu'en ouverture (Fig. J).

La programmation des positions de fin de course en ouverture et en fermeture doit être effectuée en modifiant les paramètres de Calibrage de la Cote d'Ouverture et Calibrage de la Cote d'Ouverture: en augmentant la valeur, les positions des fins de course se déplacent dans le sens de l'ouverture.

**25) DEVERROUILLAGE D'URGENCE (Fig. Y)**

**ATTENTION:** S'il se rend nécessaire d'activer le déverrouillage dans un vérin sans lisse, s'assurer que le ressort d'équilibrage n'est pas comprimé (lisse en position d'ouverture).

**26) MAUVAIS FONCTIONNEMENT. CAUSES ET REMEDES**

**26.1) La lisse ne s'ouvre pas. Le moteur ne tourne pas. ATTENTION: avant d'ouvrir la porte, le ressort doit être déchargé (lisse verticale).**

- 1) S'assurer que les cellules photoélectriques ne sont pas sales, ou occultées, ou non alignées. Si cela était le cas, résoudre le problème. Vérifier la barre palpeuse.
- 2) Vérifier la bonne connexion du moteur et du condensateur de marche.
- 3) Vérifier que l'appareillage électronique est alimenté régulièrement. Vérifier l'intégrité des fusibles. En cas de mauvais fonctionnement du fusible, l'extraire (pour le remplacer).
- 4) Avec l'autodiagnostic de l'unité de commande (voir tableau ACCES AUX MENU), contrôler si les fonctions sont exactes. Localiser éventuellement la cause du défaut. Si l'autodiagnostic indique qu'une commande de start persiste, contrôler qu'aucune radiocommande, touche de start ou autre dispositif de commande ne maintienne activé (fermé) le contact de start.
- 5) Si la centrale ne fonctionne pas, la remplacer.
- 6) Vérifier le mouvement des tiges porte-came. Si le mouvement n'est pas fluide, il faut les lubrifier.
- 7) Lubrifier les verquoquets guide-ressort en cas de bruits ou de vibrations.

**26.2) La lisse ne s'ouvre pas. Le moteur tourne mais le mouvement n'a pas lieu.**

- 1) Le déverrouillage manuel est resté activé. Rétablir le fonctionnement motorisé.
- 2) Si le déverrouillage est en position de fonctionnement motorisé, s'assurer de l'intégrité du réducteur.

**TABLEAU "A" - MENU PARAMÈTRES - (PARR)**

PARAMÈTRES	min.	max.	default	Définition	Description
t c R	0	180	10	<b>Temps Fermeture Automatique</b>	Temps Fermeture Automatique [s] Programmer avec des chiffres la valeur du temps de fermeture automatique.
c. o l u	40	99	75	<b>Couple ouverture</b>	Couple ouverture [%] Règle la sensibilité à l'obstacle pendant l'ouverture (1=max., 99=min.)
c. F E r u	40	99	75	<b>Couple fermeture</b>	Couple fermeture [%] Règle la sensibilité à l'obstacle pendant la fermeture (1=max., 99=min.)
u it. o l u.	15	99	99	<b>Vitesse Ouverture</b>	Vitesse Ouverture [%] Programmer avec des barrière la valeur de la vitesse: 1% correspond à la vitesse de ralentissement, 99% à la vitesse maximum.
u it F E r u	15	99	99	<b>Vitesse Fermeture</b>	Vitesse Fermeture [%] Programmer avec des barrière la valeur de la vitesse: 1% correspond à la vitesse de ralentissement, 99% à la vitesse maximum.
t. R L R r n	0	240	30	<b>Temps alarme</b>	Temps alarme [%] En cas de relevé d'un obstacle ou d'engagement des cellules photoélectriques pour un délai supérieur à celui programmé (variable de 10 secondes à 240 secondes), le contact SCA se ferme. Le contact est ouvert ensuite par la commande de Stop ou par l'intervention de la fin de course de fermeture. Il est activé uniquement en programmant la logique Alarme SCA sur OFF. S'il est programmé sur 0 s, le contact SCA devient une connexion au système Parky (voir paragraphe Connexion Au Système De Gestion Des Parkings Parky).
F r E i n	1	10	2	<b>Freinage</b>	Freinage [%] Programmer le freinage à appliquer pendant la phase de ralentissement.
Z o n E	0	128	0	<b>Zone</b>	Zone [] Programmer le nombre de zone entre la valeur minimum de 0 et la valeur maximum de 128.
c R L. o l u. (par. spécial 1)*	0	100	80	<b>Calibrage cote ouverture</b>	Calibrage cote ouverture [%] Programmer la cote de référence de 0,0 à 100,0 pour la position de fermeture désirée (voir paragraphe Réglage Fin De Course).
c R L. F E r u (par. spécial 2)*	0	100	25	<b>Calibrage cote fermeture</b>	Calibrage cote fermeture [%] Programmer la cote de référence de 0,0 à 100,0 pour la position de fermeture désirée (voir paragraphe Réglage Fin De Course).
R a c c É L. (par. spécial 6)*	1	10	3	<b>Accélération</b>	Accélération [%] Programmer l'accélération à appliquer au début de chaque mouvement.
E S P. r R L (par. spécial 18)*	0	99	70	<b>Distance de décélération</b>	Distance de décélération [%] Règle l'espace de rapprochement à la fin de course. Cet espace est effectué à vitesse faible.

\*=Refer for universal handheld programmer.

**TABLEAU "B" - MENU LOGIQUES - (Logic)**

Logique	default	Définition	Cochez réglage accompli	Description																				
tCR	ON	Temps Fermeture Automatique	ON	Active la fermeture automatique.																				
			OFF	Exclut la fermeture automatique. Remarque: la fermeture automatique à la relâche du TIMER ne peut pas être désactivée.																				
bL. INP. oUu.	ON	Blocage des Impulsions d'ouverture	ON	L'impulsion de start n'a aucun effet pendant la phase d'ouverture.																				
			OFF	L'impulsion de start a effet pendant la phase d'ouverture.																				
bL. INP. tCR	OFF	Blocage des Impulsions TCA	ON	L'impulsion de start n'a aucun effet pendant la pause TCA.																				
			OFF	L'impulsion de start a effet pendant la pause TCA.																				
2 PAS	OFF	Logique 2 pas	ON	Il active la logique 2 pas (elle prévaut sur la "Logique 3 pas").																				
			OFF	Il désactive la logique 2 pas en activant la logique 4 pas si la "Logique 3 pas" est OFF.																				
3 PAS	ON	Logique 3 pas	ON	Il active la logique 3 pas (si la "Logique 2 pas" est OFF).																				
			OFF	il désactive la logique 3 pas en activant la logique 4 pas si la "Logique 2 pas" est OFF.																				
<i>Réponse à l'impulsion de START</i>																								
<table border="1" style="width: 100%; border-collapse: collapse;"> <thead> <tr> <th>Barrière</th> <th>2 pas</th> <th>3 pas</th> <th>4 pas</th> </tr> </thead> <tbody> <tr> <td>fermée</td> <td rowspan="2">ouvre</td> <td rowspan="2">ouvre</td> <td>ouvre</td> </tr> <tr> <td>En fermeture</td> <td>stop</td> </tr> <tr> <td>ouverte</td> <td rowspan="2">ferme</td> <td rowspan="2">ferme</td> <td>ferme</td> </tr> <tr> <td>En ouverture</td> <td>stop + TCA</td> </tr> <tr> <td>après stop</td> <td>ouvre</td> <td>ouvre</td> <td>ouvre</td> </tr> </tbody> </table>					Barrière	2 pas	3 pas	4 pas	fermée	ouvre	ouvre	ouvre	En fermeture	stop	ouverte	ferme	ferme	ferme	En ouverture	stop + TCA	après stop	ouvre	ouvre	ouvre
Barrière	2 pas	3 pas	4 pas																					
fermée	ouvre	ouvre	ouvre																					
En fermeture			stop																					
ouverte	ferme	ferme	ferme																					
En ouverture			stop + TCA																					
après stop	ouvre	ouvre	ouvre																					
PrEARL	OFF	Préalarme	ON	Le feu clignotant s'allume environ 3 secondes avant le démarrage du moteur.																				
			OFF	Le feu clignotant s'allume simultanément au démarrage du moteur.																				
homme PrES	OFF	Homme présent	ON	Fonctionnement avec homme présent : la manœuvre continue tant que la pression est maintenue sur les touches de commande OPEN et CLOSE. La radiocommande ne peut pas être utilisée.																				
			OFF	Fonctionnement normal à impulsions.																				
cELL. oUu.	ON	Cellules photoélectriques en ouverture	ON	En cas d'occultation, il exclut le fonctionnement de la cellule photo électrique en ouverture. Dans la phase de fermeture, il inverse immédiatement le mouvement.																				
			OFF	En cas d'occultation, les cellules photoélectriques sont actives tant en ouverture qu'en fermeture. Une occultation de la cellule photoélectrique en fermeture ne provoque l'inversion du mouvement qu'après le dégagement de la cellule photoélectrique.																				
FERM. RAP	OFF	Fermeture rapide	ON	Ferme la barrière après le dégagement des cellules photoélectriques avant d'attendre la fin du TCA programmé.																				
			OFF	Commande non insérée																				
tEST Phot	OFF	Test des cellules photoélectrique	ON	Il active la vérification des cellules photoélectriques																				
			OFF	Il désactive la vérification des cellules photoélectriques.																				
MASTE r	OFF	Maître/Esclave	ON	La centrale de commande est réglée comme Maître dans une connexion centralisée.																				
			OFF	La centrale de commande est réglée comme Esclave dans une connexion centralisée.																				
codE F IHE	OFF	Code Fixe	ON	Le récepteur est configuré pour le fonctionnement en modalité code fixe, voir paragraphe "Clonage des Émetteurs radio".																				
			OFF	Le récepteur est configuré pour le fonctionnement en modalité rolling-code, voir paragraphe "Clonage des Émetteurs radio".																				
ProG. rAd io	ON	Programmation des radio commandes	ON	Active la mémorisation par radio des émetteurs: 1 - Appuyer en séquence sur la touche cachée (P1) et sur la touche normale (T1-T2-T3-T4) d'un émetteur déjà mémorisé en modalité standard au moyen du menu radio. 2 - Appuyer dans 10 s sur la touche cachée (P1) et sur la touche normale (T1-T2-T3-T4) d'un émetteur à mémoriser. Le récepteur quitte la modalité programmation après 10s, pendant lesquelles il est possible d'introduire de nouveaux émetteurs. Cette modalité n'exige par l'accès à l'unité de commande. <b>IMPORTANT: Activer l'engagement automatique de nouvelles radiocommandes, clones et replay.</b>																				
			OFF	Désactive la mémorisation par radio des émetteurs. Les émetteurs ne sont mémorisés qu'en utilisant le menu Radio spécialement prévu. <b>IMPORTANT: Désactiver l'engagement automatique de nouvelles radiocommandes, clones et replay.</b>																				
ALARME SCA	ON	Alarme SCA	ON	Le contact SCA (bornes 21-22) a le comportement suivant: - avec la barrière ouverte et en ouverture: contact fermé(témoin allumé) - avec la barrière fermée: contact ouvert (témoin éteint) - en fermeture: contact intermittent (clignotement)																				
			OFF	Le contact SCA se ferme selon les modalités prévues par le paramètre Temps alarme.																				
Inu. d Ir	OFF	Inversion de Direction	ON	Pour les barrières avec le montage à droite (voir Par. Montage droit)																				
			OFF	Pour les barrières avec le montage à gauche.																				
oPEN-tIMER (clp spécial 2)*	OFF	Minuterie sur Open (ouvert)	ON	L'entrée entre les deux bornes 15 et 27 fonctionne comme TIMER.																				
			OFF	L'entrée entre les deux bornes 15 et 27 fonctionne comme OPEN.																				

\*=Refer for universal handheld programmer.

# MENÜZUGRIFF Fig. 1

**Legende:**

8888

+ ↑  
 - ↓  
 OK ↵

Aufwärts  
Abwärts  
Bestätigung/  
Aufleuchten Display

+  
 -

Zurück zum Hauptmenü

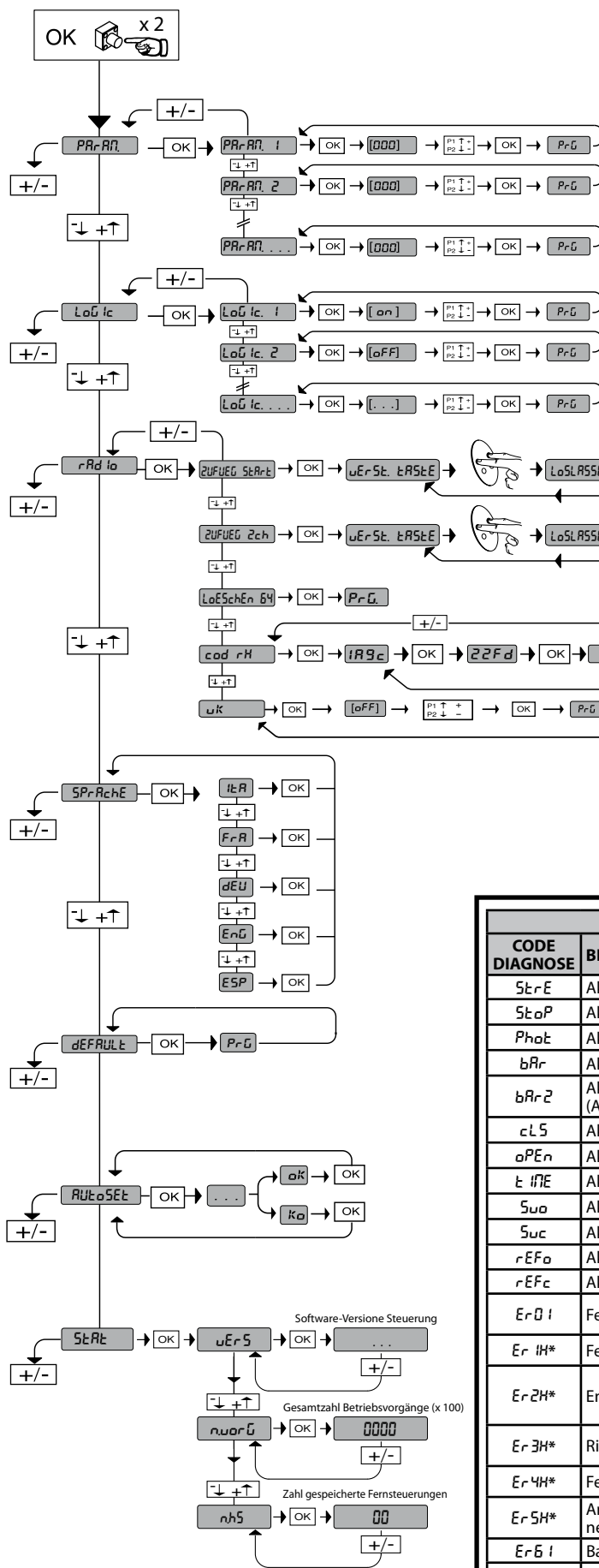

Siehe MENÜ PARAMETER

Siehe MENÜ LOGIKEN

Siehe MENÜ FUNK

DIAGNOSE und ANZEIGEN		
CODE DIAGNOSE	BESCHREIBUNG	ANMERKUNGEN
StRE	Aktivierung Eingang START	
StoP	Aktivierung Eingang STOPP	
PhoL	Aktivierung Eingang PHOT	
bAr	Aktivierung Eingang LEISTE	
bAr2	Aktivierung Eingang Leiste an Slave-Motor (Anschluss einander entgegengesetzte Flügel)	
cL5	Aktivierung Eingang CLOSE	
oPEn	Aktivierung Eingang OPEN	
t iNE	Aktivierung Eingang TIME	
Swa	Aktivierung Eingang Endschalter Öffnung	
Swc	Aktivierung Eingang Endschalter Schließung	
rEFo	Aktivierung Bezugseingang bei Öffnung	
rEFc	Aktivierung Bezugseingang bei Schließung	
Er 0 i	Fehler Test Fotozellen	Anschluss Fotozelle und/oder Einstellung Logiken überprüfen
Er 1H*	Fehler Test Hardware Karte	Anschlüsse an Motor überprüfen
Er 2H*	Encoderfehler	Stromversorgungskabel des Motors oder des Encodersignals vertauscht bzw. nicht angeschlossen
Er 3H*	Richtungswechsel wegen Hindernis	Eventuelle Hindernisse auf dem Weg überprüfen
Er 4H*	Fehler Thermoelement	Abkühlen des Motors abwarten
Er 5H*	Anomalie Kommunikation mit angeschlossenen Geräten	Serielle Anschlüsse Scs1 überprüfen
Er 6 i	Batteriebetrieb	
Er FH*	Fehler Endschalter	Anschlüsse der Endschalter überprüfen

\* H = 0,1,...,9,A,B,C,D,E,F

35,40

————— Eingestellte Schwelle Drehmoment

————— Max. momentanes Drehmoment

**ACHTUNG** Wichtige Hinweise zur Sicherheit. Bitte lesen und befolgen Sie aufmerksam die Hinweise sowie die Bedienungsanleitung, die das Produkt begleiten, denn eine falsche Installation des Produkts kann zu Verletzungen von Menschen und Tieren sowie zu Sachschäden führen. Sie liefern wichtige Hinweise zur Sicherheit, zur Installation, zur Benutzung und zur Wartung. Bewahren Sie die Anweisungen auf, um sie der technischen Dokumentation hinzuzufügen und sie später konsultieren zu können.

## 1) ALLGEMEINE SICHERHEITSHINWEISE

**VORSICHT! Montagefehler oder der unsachgemäße Gebrauch des Produktes können zu Personen- oder Sachschäden führen.**

- Lesen Sie aufmerksam die Broschüre mit den **“Hinweisen”** und die **“Gebrauchsanweisung”**, die dem Produkt beiliegen. Sie enthalten wichtige Hinweise zur Sicherheit, Montage, Bedienung und Wartung der Anlage.
- Verpackungsmaterialien (Plastik, Karton, Polystyrol u. a.) sind nach den einschlägigen Vorschriften zu entsorgen. Keine Nylon- oder Polystyroltüten in Reichweite von Kindern liegenlassen.
- Die Anleitung ist für zukünftige Einsichtnahme als Beilage zur technischen Akte aufzubewahren.
- Dieses Produkt wurde ausschließlich für den Gebrauch entwickelt und gebaut, so wie er in dieser Dokumentation beschrieben wird. Davon abweichende Verwendungen können Schadens- und Gefahrenquellen darstellen.
- Der Hersteller lehnt jede Verantwortung für Folgen ab, die durch den unsachgemäßen oder nicht bestimmungsgemäßen, weil in dieser Dokumentation nicht genannten Gebrauch entstehen.
- Die Anlage darf nicht in explosionsgefährdeter Atmosphäre installiert werden.
- Stellen Sie bei der Installation sicher, dass das angegebene Temperaturintervall mit dem Installationsort der Automatisierung kompatibel ist.
- Die Konstruktionsmaterialien der Maschine und die Installation müssen den folgenden EU-Richtlinien entsprechen: 2004/108, 2006/95, 2006/42 (sowie nachfolgende Abänderungen). In allen Ländern außerhalb der Europäischen Union sollten außer den geltenden nationalen Bestimmungen auch die vorgenannten Normen zur Gewährleistung der Sicherheit befolgt werden.
- Der Hersteller lehnt jede Verantwortung für Folgen ab, die durch nicht fachgerechte Ausführungen von Schließvorrichtungen (Türen, Tore usw.), oder durch Verformungen während des Betriebes entstehen.
- Die Montage muß im Einklang mit folgenden Europäischen Richtlinien erfolgen: 2004/108/EWG, 2006/95/EWG, 2006/42/EWG, 99/05/EWG und nachfolgende Änderungen.
- Vor jedem Eingriff an der Anlage die Stromversorgung unterbrechen. Auch Pufferbatterien abklemmen, falls vorhanden.
- Schalten Sie den Speisungsklemmen der Stromversorgung der Automatisierung einen Schalter oder einen allpoligen thermomagnetischen Schutzschalter mit einer Kontaktöffnung von mindestens 3,5 mm vor.
- Der Versorgungsleitung muß ein Fehlerstromschutzschalter mit einer Schwelle von 0.03A vorgeschaltet sein.
- Prüfen Sie den Erdungsanschluß: Alle Metallteile der Schließvorrichtung (Türen, Tore usw.) und alle Anlagenkomponenten mit Erdungsklemme anschließen.
- Halten Sie die Netzanschlüsse getrennt von den Niederspannungsanschlüssen. Halten Sie die Netzanschlüsse getrennt (zumindest 2,5mm in Luft) von den Anschlüssen des Netzes mit sehr niedriger Sicherheitsspannung.
- Die Leiter müssen in der Phase der Installation in der Nähe der Klemmen oder der elektrischen Anschlüsse an einer zusätzlichen Befestigung verankert werden, zum Beispiel mit Kabelbindern.
- Verwenden Sie für die Verkabelung Kabel mit doppelter Isolierung (Kabel mit Mantelung) bis zur unmittelbaren Nähe der Klemmen, falls es erforderlich ist, Kabel mit sehr niedriger Sicherheitsspannung in der Nähe des Speisungskabels mit niedriger Spannung zu verlegen. Die Mantelung des Speisungskabels darf nur in der unmittelbaren Nähe der Klemmleiste entfernt werden.
- Das Heben des Trieb muss von zwei Arbeitern oder mit einer geeigneten Hebevorrichtung vorgenommen werden.
- Alle Sicherheitsvorrichtungen (Fotozellen, Sicherheitsleisten u. a.) anbringen, die verhindern, daß sich im Torbereich jemand quetscht, schneidet oder mitgerissen wird.
- Mindestens eine Leuchtsignaleinrichtung (Blinklicht) an gut sichtbarer Stelle anbringen. Befestigen Sie ein Warnschild am Torgestell.
- Installieren Sie alle festen Bedienelemente in Sichtweite der Tür, jedoch fern von den beweglichen Bauteilen. Falls das Bedienelement nicht mit Schlüssel ausgestattet ist, muss es in einer Höhe von mindestens 1,5 m installiert werden und darf nicht öffentlich zugänglich sein.
- Stellen Sie sicher, dass während des Manövers die Quetschung zwischen dem geführten Bauteil und festen Bauteilen vermieden wird.
- Stellen Sie nach der Installation sicher, dass der Motor richtig eingestellt worden ist und, dass die Schutzsysteme den Betrieb ordnungsgemäß blockieren.
- Der Hersteller lehnt jede Verantwortung für die Sicherheit und die Funktionsfähigkeit der Anlage ab, wenn Komponenten anderer Produzenten verwendet werden.
- Für Wartungen und Reparaturen ausschließlich Originalteile verwenden.
- Keine Umbauten an Anlagenkomponenten vornehmen, wenn sie nicht ausdrücklich vom Hersteller genehmigt wurden.

- Weisen Sie den Anlagennutzer in die vorhandenen Steuerungssysteme und die manuelle Toröffnung im Notfall ein.
- Kindern oder Erwachsenen ist es nicht gestattet, im Aktionsbereich der Anlage zu verweilen.
- Keine Fernbedienungen oder andere Steuerungsvorrichtungen in Reichweite von Kindern liegenlassen. Sie könnten die Anlage versehentlich in Gang setzen.
- Der Betreiber hat jeden Versuch eines Eingriffes oder der Reparatur zu unterlassen. Nur entsprechend qualifizierte Fachleute sind hierzu befugt.
- Alles, was nicht ausdrücklich in dieser Anleitung genannt ist, ist untersagt.
- Die Installation muß mit Sicherheits- und Steuerungsvorrichtungen vorgenommen werden, die der Norm EN 12978 entsprechen.

## ACHTUNG!

**Verwenden Sie für den Netzanschluss ein mehradriges Kabel mit einem Mindestquerschnitt von 3 x 1,5 mm<sup>2</sup>, wie von den vorgenannten Normen vorgeschrieben (zum Beispiel muss das Kabel zumindest dem Typ H05 VV-F entsprechen und einen Querschnitt von 3 x 1,5 mm<sup>2</sup> aufweisen, wenn es nicht geschützt ist).**

**Verwenden Sie sowohl für die Kabel mit sehr niedriger Sicherheitsspannung (SELV), als auch für die Kabel mit niedriger Spannung (230 V) ausschließlich Kabelkanäle aus Kunststoff.**

## BEDIENUNG DER ANLAGE

Weil die Anlage auf Distanz und somit ohne Sichtverbindung bedient werden kann, ist die häufige Kontrolle der perfekten Funktionsfähigkeit aller Sicherheitseinrichtungen unerlässlich.

**ACHTUNG:** Bei jeder Betriebsstörung an den Sicherheitsvorrichtungen ist schnelles Einschreiten geboten, wobei man auch Fachpersonal hinzuziehen sollte. Kinder sollten in gebührender Entfernung vom Aktionsfeld der Anlage gehalten werden.

## STEUERUNG

Der Einsatz der Anlage ermöglicht eine motorisierte Zufahrtskontrolle.

Die Steuerung kann je nach Bedarf und Eigenschaften der Anlage auf verschiedene Arten erfolgen (per Hand - mit Fernbedienung - Zugangskontrolle mit Magnetkarte - Induktionsschleifendetektor etc.).

Zu den verschiedenen Steuerungssystemen siehe die entsprechende Bedienungsanleitung. Benutzen Sie die Automatisierung nicht oder nehmen Sie sie nicht in Betrieb, bevor die Auswuchtung der Schranke vorgenommen worden ist.

## WARTUNG

**ACHTUNG: Vor dem Öffnen der Klappe muss die Feder entlastet sein (Baum in senkrechter Stellung).** Zu jeder Wartung an der Anlage die Netzversorgung unterbrechen. Die Stellen, die kontrolliert und gewartet werden müssen, sind folgende:

- Die Photozellenoptik. In unregelmäßigen Zeitabständen reinigen. Sicherheitsleiste.
- In bestimmten Zeitabständen von Hand nachprüfen, ob die Leiste den Schrankenbaum bei Auftreten eines Hindernisses stoppt.
- Alle zwei Jahre den Getriebemotor auseinanderbauen und das Schmierfett wechseln.
- Bei jeder auftretenden und nicht behobenen Betriebsstörung die Netzversorgung unterbrechen und Fachpersonal hinzuziehen (Installationstechniker). Für die Zeit, in der die Anlage außer Betrieb ist, bei Bedarf die Notentriegelung aktivieren (siehe Fig.Y), sodaß die Öffnung und Schließung der Schranke von Hand freigegeben ist.

## VERSCHROTTUNG

Die Materialentsorgung ist unter Beachtung der geltenden Vorschriften vorzunehmen. Beim Abbau der Anlage gibt es keine von ihr ausgehenden besonderen Gefahren oder Risiken. Es ist angebracht, die Materialarten zwecks Wiederverwertung getrennt zu sammeln (Elektrische Teile - Kupfer - Aluminium - Plastik - etc.).

## ABBAU

**ACHTUNG: Vor dem Öffnen der Klappe muss die Feder entlastet sein (Baum in senkrechter Stellung).** Wenn die Anlage abgebaut wird, um sie an anderer Stelle wieder aufzubauen, ist folgendes zu beachten:

- Die Stromversorgung unterbrechen und die Anschlüsse der ganzen Elektroanlage lösen.
- Den Antrieb von der Grundplatte abnehmen.
- Alle Anlagenbestandteile auseinanderbauen.
- Ist einiges Zubehör nicht mehr entfernbar oder beschädigt, muss es ersetzt werden.

**Der einwandfreie Betrieb des Antriebes ist nur dann garantiert, wenn die Angaben aus diesem Handbuch beachtet werden. Der Hersteller haftet nicht für Schäden, die durch Mißachtung der Installationsanweisungen und der Angaben aus diesem Handbuch entstehen. Die Beschreibungen und bildlichen Darstellungen in diesem Handbuch sind unverbindlich. Der Hersteller behält sich - ohne auch zur Aktualisierung dieser Unterlagen verpflichtet zu sein - jederzeit vor, Änderungen vorzunehmen, wenn er diese für technische oder bauliche Verbesserungen als notwendig erachtet und die wesentlichen Produkteigenschaften unverändert bleiben.**

## 2) ALLGEMEINES

Kompakte elektromechanische Schranke zum Absperrn von Privatgrundstücken, Parkplätzen oder Zufahrten. Erhältlich für Durchfahrtsbreiten von 3 bis 5 Metern. Einstellbare elektronische Endlagenschalter garantieren dafür, dass der Baum an der richtigen Stelle anhält. Die Notfallentriegelung für die Handbedienung wird durch über ein Schloss veranlasst, in das nur ein individueller Schlüssel passt.

Der Antrieb ist bei der Lieferung standardmäßig für den linksseitigen Aufbau ausgelegt.

Bei Bedarf kann die Öffnungsrichtung jedoch mit einfachen Handgriffen umgekehrt werden.

Die Grundplatte des Modells CBO (auf Anfrage erhältlich) erleichtert die Schrankeninstallation.

Bereits vorhandene Vorrichtungen vereinfachen die Zubehörmontage, ohne dass Bohrungen notwendig sind.

Die Steuerung **LIBRA C MO** wird vom Hersteller mit Standardeinstellungen geliefert, die auf dem integrierten Display oder mittels Universal-Programmiergerät änderbar sind.

## 3) TECHNISCHE DATEN

MOTOR	
Versorgungsspannung:	230V±10% 50Hz(*)
Leistungsaufnahme:	300W
Interne Schmierung:	Dauerfett
Max. Drehmoment:	280 Nm ( <b>MOOVI BT 30</b> )
	380 Nm ( <b>MOOVI BT 50</b> )
Öffnungsdauer:	2,5s ( <b>MOOVI BT 30</b> )
	3,5s ( <b>MOOVI BT 50</b> )
Baumlänge:	3 m ( <b>MOOVI BT 30</b> )
	5 m ( <b>MOOVI BT 50</b> )
Stoßreaktion:	Encoder
Mechanische Handentriegelung:	Individueller Schlüssel
Baumart:	rechteckig
Fins de course:	Eingebaute, elektronisch einstellbare Endschalter
Benutzungstyp	intensiv
Betriebstemperatur:	-20°C bis +50°C
Schutzart:	IP 54
Antriebsgewicht (ohne Baum):	41 Kg ( <b>MOOVI BT 30</b> )
	42 Kg ( <b>MOOVI BT 50</b> )
Abmessungen:	siehe Fig. A
STEUERGERÄT	
Netzisolierung/Niederspannung:	> 2MΩhm 500V ---
Spannungsfestigkeit:	Netz/bt 3750V ~ für 1 Minute
Zubehörspeisung:	24V~(180mA Aufnahme max)
Kontrollampe Tor offen:	24V~ 3W max
Blinkleuchte:	24V~ 25W max
Schmelzsicherungen:	siehe Fig. G
Eingebauter Funkempfänger Rolling-Code:	Frequenz 433,92MHz
Kombinationen:	4 Milliarden
Max. Anzahl abspeicherbare Fernbedienungen:	63
Einstellung Parameter und Optionen:	LCD-Display/Universal-Handprogrammiergerät

(\*)= Spezialspannungen auf Anfrage.

### Verwendbare Sendertypen:

Alle kompatiblen Sender mit ROLLING CODE  ((CR-Ready))

### 4.1) GRUNDPLATTE (Fig. B1)

### 4.2) BEFESTIGUNG VERANKERUNG (Fig. B2)

## 5) MONTAGE DES ANTRIEBS

**VORSICHT!** Die Schranke ist ausschließlich für durchfahrende Fahrzeuge bestimmt. Fußgänger dürfen den Aktionsbereich der Anlage nicht passieren. Für sie ist deshalb ein eigener Fußgängerweg vorzusehen.

Die Durchfahrt ist mit der Pflichtbeschilderung aus Fig. A angemessen zu kennzeichnen.

**ACHTUNG:** Vor dem Öffnen der Klappe muss die Feder entlastet sein (Baum in senkrechter Stellung). Die Gehäuseklappe muss zum Grundstückseigentum gerichtet sein. Befindet sich das Gehäuse, wenn man in der Durchfahrt

steht und vom abgesperrten Grundstück wegschaut, auf der linken Seite, ist die Schranke "links", befindet sich das Gehäuse auf der rechten Seite, ist die Schranke "rechts".

**Der Antrieb wird stets für die linksseitige Montage vorbereitet geliefert.**

### 6) Montage gauche (Fig. A, B, C, D).

### 7) Rechtsseitige Montage (Fig. AA)

- Die Auswuchtung des Schrankenbaumes beschrieben vornehmen.

- An der Steuerung die Betriebslogik für die Reversierung auf ON setzen.

**⚠ Achtung: Die Reversierungslogik muss für linksseitig aufgebaute Schranken auf OFF, für Schranken mit rechtsseitigem Aufbau auf ON gesetzt werden. Andernfalls funktionieren die Endlagenschalter nicht oder es wird eine Fehlermeldung bezüglich der Encoderrichtung ausgegeben.**

### 8) AUSBALANCIEREN DER SCHRANKE (Fig. F).

### 9) ZUBEHÖRVORRICHTUNGEN (Fig. E)

- Fundamentplatte CBO
- Trennschutzkit KIT MOOVI PRM
- Kit Befestigungssäule Cellula 130 KIT MOOVI 130
- Feste Gabel für die Auflage der Schranke FAF
- Bewegliches Bein für die Auflage der Schranke MOOVI GA (nur MOOVI 50)
- Gedämpftes bewegliches Bein für die Auflage der Schranke MOOVI GAMA
- Bereits an der Schranke montierte Schürze SB
- Druckempfindliche Leiste BIR
- Kit Beleuchtung für Schranke von 3 m KIT MOOVI LIGHT
- Kit Beleuchtung für Schranke von 5 m KIT MOOVI LIGHT 1
- Unteres oder oberes Abdeckprofil Schranke MOOVI PCA
- Knickbaum MOOVI ART
- KIT BAT
- RMM
- THERMO

### Zubehörvorrichtungen MOOVI (Begrenzung Länge Schranke und Ausbalancierung (Fig. E1))

Bitte nehmen Sie für weitergehende Informationen zur Installation der Zubehörvorrichtungen auf das entsprechende Installationshandbuch Bezug.

### 10) Montage Trennschutz-Kit MOOVI PRM (Fig. AB).

### 11) Montage Blinkleuchte RAY X/RAY X SA (Fig. AC)

- Nehmen Sie die Montage und die Verkabelung vor, wie in den Anweisungen RAY X/RAY X SA angegeben.

### 12) Montage Fotozelle Cellula 130 / MOOVI 130 (Fig. AD).

## 13) VORBEREITUNG DER ELEKTRISCHEN INSTALLATION

**ACHTUNG: Vor dem Öffnen der Klappe muss die Feder entlastet sein (Baum in senkrechter Stellung).** Die elektrische Installation (Fig. A) unter Beachtung der für elektrische Anlagen geltenden Vorschriften. Der Netzanschluss ist klar von den Steuerleitungen (Lichtschranke, Sicherheitsleiste, etc.) getrennt zu halten.

In Fig. A werden die Anzahl und der Querschnitt für die Stromkabelänge von 100 Metern angegeben. Sollte sie höher sein, muß der Querschnitt anhand des vorhandenen Leitungswiderstandes berechnet werden. Sind die Steuerleitungen länger als 50 Meter oder erreichen kritische Störbereiche, ist eine Entkopplung der Steuer- und Sicherheitseinrichtungen durch geeignete Relais ratsam.

Hauptbestandteilen einer Anlage sind (Fig. A):

- I) Allpoliger geprüfter, ausreichend stromfester Schalter mit Kontaktabstand von mindestens 3,5 mm, versehen mit einer Einrichtung, die die Anlage als Schutz gegen Überlastungen und Kurzschlüsse vom Netz trennen kann. Falls noch nicht vorhanden, muß der Anlage zusätzlich ein geprüfter Fehlerstromschutzschalter mit einer Schwelle von 0.03A vorgeschaltet werden.
- QR) Steuerung und Funkempfänger.
- S) Schlüsselschalter.
- AL) Blinkleuchte.
- M) Antriebe.
- A) Schrankenbaum.
- F) Auflagegabel.
- CS) Sicherheitsleiste.
- Ft,Fr) Lichtschrankenpaar.
- CF) Lichtschrankenständer.
- T) Sender 1-2-4 Kanäle.
- RMM) Induktionsschleifendetektor.
- LOOP) Induktionsschleife.

### 14) ELEKTRISCHER ANSCHLUSS (Fig. G)

**VORSICHT:** Die Elektroanschlüsse müssen von erfahrenen Fachleuten fachgerecht vorgenommen werden. Dabei ist geeignetes Material zu benutzen, alle geltenden Bestimmungen sind zu beachten.

# MONTAGEANLEITUNG

Die Netzanschlüsse sind klar von den Betriebsanschlüssen zu trennen. Bereiten Sie die elektrische Anlage nach den einschlägigen Vorschriften für elektrische Anlagen. Der Anlage vorzuschalten ist ein Trennschalter mit Kontaktabstand von mindestens 3,5 mm, versehen mit einem magnetthermischen und Differentialschutz, dessen Höchstlast dem Energieverbrauch des Gerätes angepaßt ist. Benutzen Sie ausschließlich Kabel, z. B. mit einem Querschnitt von 3x1.5mm<sup>2</sup> (H05VV-F), dessen Typ von den harmonisierten oder nationalen Vorschriften zugelassen ist und dessen Querschnitt den vorgeschalteten Sicherungseinrichtungen, dem Geräteverbrauch und den Installationsgegebenheiten angepaßt ist.

KLEMME	BESCHREIBUNG
1-2	Stromversorgung 230V +/- 10% 50Hz) (1=L) (2=N)
3-4	Nicht verwendet
6-7	Anschlüsse Motor
15-5	Anschlüsse Motor, referenzpunkt beim Schließvorgang
15-8	Anschlüsse Motor, referenzpunkt beim Öffnungsvorgang
9-10	Blinkleuchte (24 V~, 25W)
11-12	Stromversorgung Zubehör: 24 V~ bei Netzbetrieb. 24 V --- (11+,12-) Betrieb ohne Netz und zusätzliches Pufferbatterie-Kit.
13-14	Ausgang Stromversorgung Sicherheitsvorrichtungen (Sender Fotozellen). <b>Anm.: Ausgang nur aktiv während des Manöverzyklusses.</b> 24 V~ Vsafe bei Netzbetrieb. 24V --- (VSafe 13+,14-) Vsafe Betrieb ohne Netz und zusätzliches Pufferbatterie-Kit.
15-16	Taste Befehl <b>START</b> (N.O.). Die Option kann im "Menü Logiken" eingestellt werden. Funktionsweise mit Logiken 2-3-4 Schritte
15-17	Eingang <b>STOP</b> (Ausschaltglied) Der Befehl unterbricht das Manöver. Falls nicht verwendet, überbrückt lassen.
15-18	Eingang <b>FOTOZELLE</b> (N.C.) Funktionsweise mit Logik Fotozelle bei Öffnung. Falls nicht verwendet den Jumper gesetzt lassen.
19	Eingang Überprüfung Sicherheitsvorrichtungen <b>FAULT - PHOT.</b>
15-20	Eingang Tastleiste <b>BAR</b> (Ausschaltglied) Bei der Schließung kehrt der Befehl die Bewegungsrichtung um, bei der Öffnung blockiert er die Bewegung. Jumper eingesteckt lassen, falls nicht verwendet.
21-22	Ausgang Kontrolllampe "Schranke offen" (Kontakt N.O., 24V~/3W max) oder wahlweise Alarmausgang (siehe Tabelle „B“, Alarme SCA), Anschluss An Das Parkplatzbewirtschaftungssystem Parky)
23-24 25-26	Encodereingänge
15-27	Taste Befehl <b>OPEN/TIMER</b> (Einschaltglied) Open – Der Befehl führt eine Öffnung aus. Timer – Falls der Kontakt geschlossen ist, öffnen sich die Flügel und bleiben bis zur Öffnung des Kontakts offen. Falls der angeschlossene Kontakt offen ist, schließen sich die Flügel und stellen sich auf den normalen Betrieb ein.
15-28	Taste Befehl <b>CLOSE</b> (N.O.). Der Befehl führt eine Schließung aus

## 15) SICHERHEITSVORRICHTUNGEN Fig. H

**Anmerkung: nur empfangende Sicherheitsvorrichtungen mit freiem Wechselkontakt verwenden.**

### 15.1) NICHT ÜBERPRÜFTE VORRICHTUNGEN Fig. H1

### 15.2) ÜBERPRÜFTE VORRICHTUNGEN Fig. H2 und H3

## 16) EINSTELLUNGEN

<b>EMPFOHLENE EINSTELLSEQUENZ:</b>
Einstellung der Endschalter (Siehe den entsprechenden Abschnitt) Fig. I
Programmierung Fernbedienung
Eventuelle Einstellungen der Parameter / Logiken

## 17) MENÜ PARAMETER (PAR-PRM) (TABELLE "A" PARAMETER)

## 18) MENÜ LOGIKEN (LOG-LOG) (TABELLE "B" LOGIKEN)

## 19) MENÜ FUNK (RFID)

Logik	Beschreibung
ZUFÜG Start	<b>Hinzufügen Taste Start</b> Ordnet die gewünschte Taste dem Befehl Start zu
LoESCHEN 64	<b>Liste löschen</b>  <b>ACHTUNG!</b> Entfernt alle abgespeicherten Fernbedienungen aus dem Speicher des Empfängers
cod rH	<b>Lesen Code Empfänger</b> Zeigt den Code des Empfängers an, der für das Clonen der Fernbedienungen erforderlich ist.
uk	<b>ON</b> =Befähigt die Fernprogrammierung der Karten über einen zuvor abgespeicherten Sender W LINK. Dieser Befähigung bleibt nach dem letzten Drücken der Fernbedienung W LINK drei Minuten aktiv. <b>OFF</b> = Programmierung W LINK deaktiviert.

### - WICHTIGER HINWEIS: KENNZEICHNEN SIE DEN ERSTEN ABGESPEICHERTEN SENDER MIT DER SCHLÜSSEL-MARKE (MASTER).

Bei der manuellen Programmierung vergibt der erste Sender den SCHLÜSSELCODE DES EMPFÄNGERS; dieser Code ist für das anschließende Clonen der Funkbedienungen erforderlich. Der eingebaute Empfänger Clonix weist außerdem einige wichtige erweiterte Funktionen auf:

- Clonen des Master-Senders (Rolling-Code oder fester Code)
- Clonen zur Ersetzung von bereits in den Empfänger eingegebenen Sendern
- Verwaltung der Datenbank der Sender
- Verwaltung Empfängergruppe

Bitte nehmen Sie für die Benutzung dieser erweiterten Funktionen auf die Anweisungen des Universal-Handprogrammiergerät und die Programmierungsanleitung CLONIX Bezug, die zusammen mit dem Universal-Handprogrammiergerät geliefert werden.

## 20) MENÜ DEFAULT (dEFAULT)

Stellt die Steuereinheit auf die Defaultwerte zurück.

## 21) MENÜ SPRACHE (SPRACHE)

Gestattet die Einstellung der Displaysprache der Programmierereinheit.

## 22) MENÜ STATISTIKEN

Gestattet das Anzeigen:

- der Version der Karte
- der Gesamtzahl der von der Automatisierung ausgeführten Manöver
- der Anzahl der im integrierten Empfänger abgespeicherten Fernbedienungen

## 23) ANSCHLUSS AN DAS PARKPLATZBEWIRTSCHAFTUNGSSYSTEM PARKY

Die Platine kann so konfiguriert werden, dass ein Ausgang für die Kontrolle des Schrankenstatus zur Verfügung gestellt wird. Deaktiviert man die Alarmlogik SCA (OFF) und setzt man den Parameter Alarmzeit auf 0 s, so ist der Kontakt SCA (21-22) folgendermaßen konfiguriert (Fig. G):

- Kontakt zwischen den Klemmen 21-22 bei **abgesenkter Schranke geschlossen**
- Kontakt zwischen den Klemmen 21-22 bei **hochgefahrener Schranke geöffnet**

### 23.1) SERIELLE VERBINDUNG MIT KARTE SCS1 (Fig. AE)

Die Bedientafel **LIBRA C MO** gestattet über die entsprechenden seriellen Ein- und Ausgänge (SCS1) das zentralisierte Anschließen mehrerer Automatisierungen. Auf diese Weise ist es möglich, mit einer einzigen Steuerung die Öffnung oder die Schließung aller angeschlossenen Automatisierungen auszuführen.

Befolgen Sie beim Anschließen aller Steuerungskarten den Schaltplan von Fig. AE und verwenden Sie dabei ausschließlich Telefonschleifen.

Bei Verwendung eines Telefonkabels mit mehreren Leiterpaaren müssen unbedingt die Drähte des gleichen Paares verwendet werden.

### Die Länge der Telefonschleife zwischen einem Gerät und dem nächsten darf 250 m nicht überschreiten.

An diesem Punkt müssen die einzelnen Bedientafeln **LIBRA C MO** in geeigneter Weise konfiguriert werden, und das heißt vor allem, dass eine Tafel als zentraler MASTER konfiguriert werden muss, der alle anderen, als SLAVE konfigurierten Karten kontrolliert (siehe Menü Logiken).

Geben Sie außerdem die Bereichsnummer (siehe Menü Parameter) zwischen 0 und 127 ein.

Die Bereichsnummer gestattet es, Gruppen von Automatisierungen anzulegen, die jeweils dem Bereichs-Master entsprechen. **Jede Zone kann nur einen Master aufweisen; der Master der Zone 0 kontrolliert auch die Master und Slaves der anderen Zonen.**

**ACHTUNG: Das als Master eingestellte Steuergerät muss das erste der Reihe sein.**

### 23.2) Gegenüberliegende Schiebeflügel (Fig. AF)

Durch einen seriellen Anschluss lassen sich zudem zwei gegenüberliegende

Schranken / Tore zentral steuern.

In diesem Fall werden mit der Steuerung Master M1 gleichzeitig die Öffnung und Schließung der Steuerung Slave M2 geführt.

NOTWENDIGE BETRIEBSEINSTELLUNGEN:

- Platine MASTER:  $ZonE=128, PPSLEr=ON$
- Platine SLAVE:  $ZonE=128, PPSLEr=OFF$

NOTWENDIGE BETRIEBSKABEL:

- Die Steuerungen MASTER und SLAVE sind miteinander durch die 4 Drähte (RX/TX) der Schnittstellenkarten SCS1 verbunden;
- Alle Aktivierungsbefehle sowie die Fernbedienungen müssen auf die MASTER-Platine bezogen sein;
- Alle (geprüften wie nicht geprüften) Lichtschranken müssen an den MASTER angeschlossen werden;
- Die Sicherheitsleisten des Flügels MASTER müssen an die Zentrale MASTER angeschlossen werden;
- Die Sicherheitsleisten des Flügels SLAVE müssen an die Zentrale SLAVE angeschlossen werden.

#### 24) EINSTELLUNG DER ENDLAGENSCHALTER

**ACHTUNG: Vor dem Öffnen der Klappe muss die Feder entlastet sein (Baum in senkrechter Stellung).** Die Schranke besitzt programmierbare elektronische Endlagenschalter und mechanische Halteanschläge. Zwischen dem elektrischen Endschalter und dem mechanischen Halteanschlag muss sowohl bei der Schließung als auch der Öffnung ein Spielraum (ungefähr 1°) zum Drehen verbleiben (Fig. J).

Die Einstellung der Endschalterpositionen für die Öffnung und Schließung erfolgt dadurch, dass die Parameter der Steuerung "Kalibrierung Öffnungsposition" und "Kalibrierung Schließposition" geändert werden: Wird der Parameterwert erhöht, verschieben sich die Endschalterpositionen in Öffnungsrichtung.

#### 25) NOTENTRIEGELUNG (Fig. Y)

**ACHTUNG:** Stellen Sie sicher, dass die Feder für das Ausbalancieren nicht komprimiert ist, falls die Entsperrung eines Triebes ohne Schranke vorgenommen werden muss (Schranke in geöffneter Position).

TABELLE "A" - MENÜ PARAMETER - (PR-RF)

Parameter	min.	max.	default	Definition	Beschreibung
$t_{cA}$	0	180	10	Zeit Schließautomatik	Zeit Schließautomatik [s] Vorzugeben ist ein Zeitwert nach dessen Ablauf die automatische Schließung erfolgt.
$d_{RUF}$	40	99	75	Drehmomente Motoren Öffnung	Drehmoment Öffnung [%] Stellt die Sensibilität am Hindernis bei der Öffnung ein (1=max., 99=min.)
$d_{ZU}$	40	99	75	Drehmoment Motoren Schließung	Drehmoment Schließung [%] Stellt die Sensibilität am Hindernis bei der Schließung ein (1=max., 99=min.)
$OFFNUNGSGE-SCHW$	15	99	99	Geschwindigkeit Öffnung	Betriebsgeschwindigkeit bei der Öffnung- Eingestellt wird der Schranke für die Geschwindigkeit: 1% entspricht der Geschwindigkeit beim Soft-Stopp, 99% der Höchstgeschwindigkeit.
$SCHLIEBGE-SCHW$	15	99	99	Geschwindigkeit Schließung	Betriebsgeschwindigkeit bei der Schließung- Eingestellt wird der Schranke für die Geschwindigkeit: 1% entspricht der Geschwindigkeit beim Soft-Stopp, 99% der Höchstgeschwindigkeit.
$t_{ALAR}$	0	240	30	Alarmzeit	Alarmzeit [%] Bei einer Hinderniserfassung oder einem Ansprechen der Fotozellen für eine längere als die eingestellte Dauer (variabel zwischen 10 s und 240 s) wird der Kontakt SCA hergestellt. Dieser wird anschließend bei Erteilung des Stoppbefehls oder bei Betätigung der Schließendschalter geöffnet. Diese Funktion ist nur dann aktiviert, wenn die Alarmlogik SCA auf OFF gesetzt ist. Bei einem Einstellwert von 0 s bildet der Kontakt SCA die Verbindung zum Parky-System (siehe Abschnitt Anschluss An Das Parkplatzbewirtschaftungssystem Parky).
$brEASE$	1	10	2	Bremmung	Bremmung [%] Einstellung des während des bremsung zur Anwendung kommenden Drehmoments.
$ZonE$	0	128	0	Zone	Zone [ ] Festzulegen ist hier eine Zonennummer zwischen 0 und 128.
$OFF. HARL$ (Sonderparameter 1)*	0	100	80	Kalibrierung Öffnungsposition	Kalibrierung Öffnungsposition [%] Hier wird der Referenzpunkt von 0,0 bis 100,0 für die gewünschte Öffnungsposition bestimmt (siehe Abschnitt Einstellung Der Endlagenschalter).
$SCH. HARL$ (Sonderparameter 2)*	0	100	25	Kalibrierung Schließposition	Kalibrierung Schließposition [%] Hier wird der Referenzpunkt von 0,0 bis 100,0 für die gewünschte Schließposition bestimmt (siehe Abschnitt Einstellung Der Endlagenschalter).
$bESCHL$ (Sonderparameter 6)*	1	10	3	Beschleunigung	Beschleunigung [ %] Die Beschleunigung, die auf den Beginn jeder Bewegung angewendet wird, auf einen Wert zwischen 1% und 99% einstellen.
$tE ILAUFFUNG$ (Sonderparameter 18)*	0	99	70	Partielle Öffnung	Partielle Öffnung [%] Gibt den Raum für die Schranke an den Endschalter an. Dieser Abstand wird mit niedriger Geschwindigkeit ausgeführt.

\* = Universal-Handprogrammiergerät

#### 26) STÖRUNGEN. GRÜNDE UND ABHILFEN.

##### 26.1) Der Schranke öffnet sich nicht. Motor dreht nicht.

**ACHTUNG: Vor dem Öffnen der Klappe muss die Feder entlastet sein (Baum in senkrechter Stellung).**

- 1) Kontrollieren, ob die Lichtschranke nicht verschmutzt noch anspricht oder richtig ausgerichtet ist. Je nach Ergebnis weiter verfahren. Sicherheitsleiste überprüfen.
- 2) Den korrekten Anschluß von Motor und Betriebskondensator kontrollieren.
- 3) Prüfen, ob das elektrische Zubehör ordnungsgemäß gespeist wird. Die Funktionsfähigkeit der Sicherungen kontrollieren. Falls die Sicherung nicht funktioniert, muss sie entnommen (und ausgetauscht) werden.
- 4) Mit der Autodiagnose der Steuerung (siehe MENÜZUGRIFF) wird kontrolliert, ob die Funktionen korrekt arbeiten. Falls ein Fehler auftritt, ist seine Ursache zu ermitteln. Wenn die Autodiagnose anzeigt, daß ein Startbefehl erteilt wird, kontrollieren Sie bitte, ob Fernbedienungen, Startknöpfe oder andere Steuerungsvorrichtungen den Startkontakt aktivieren (geschlossen halten).
- 5) Wenn die Steuerung nicht funktioniert, sollte sie ersetzt werden.
- 6) Prüfen Sie die Funktion der Mikroschalter für die Referenzpunkte, indem Sie die Meldungen auf dem Display der Steuerung prüfen.
- 7) Die Federführungsstangen fetten, falls ungewöhnliche Geräusche oder Vibrationen auftreten.

##### 26.2) Der Schrankenbaum öffnet sich nicht. Der Motor dreht, aber es erfolgt keine Bewegung.

- 1) Die Notentriegelung ist betätigt worden. Die Entriegelung in den Normalbetrieb zurückdrehen.
- 2) Wenn die Notentriegelung auf Motorbetrieb steht, die Funktionsfähigkeit des Getriebemotors überprüfen.

# MONTAGEANLEITUNG

D811701 00100\_02

**TABELLE "B" - MENÜ LOGIKEN (LoG Ic)**

Logik	default	Definition		Beschreibung				
tCR	ON	Zeit Schließautomatik	ON	Aktivierung der Schließautomatik				
			OFF	Ausschalten der Schließautomatik.				
IMPULSBL. AUF	ON	Impulssperre in Auf	ON	Ein Startimpuls während der Öffnungsphase hat keine Wirkung				
			OFF	Ein Startimpuls während der Öffnung hat Wirkung				
IMPULSBL. tCR	OFF	Impulssperre TCA	ON	Ein Startimpuls während der Pause TCA hat keine Wirkung.				
			OFF	Ein Startimpuls während der Pause TCA hat Wirkung.				
2 Schritt	OFF	2-Schritt-Logik	ON	Der 2-Schritt-Betrieb ist aktiviert (hat Vorrang vor der "3-Schritt-Logik").				
			OFF	Der 2-Schritt-Betrieb ist deaktiviert; die 4-Schritt-Logik ist aktiviert, wenn die "3-Schritt-Logik" auf OFF gesetzt ist.	<i>Reaktion auf den STARTIMPULS</i>			
					geschlossen bei Schließung	Öffnung	Öffnung	Öffnung
					offen bei Öffnung			Schließung
nach Stopp	Öffnung	Öffnung	Öffnung	stopp + TCA				
3 Schritt	ON	Schritt-Logik	ON	Der 3-Schritt-Betrieb ist aktiviert (wenn die "2-Schritt-Logik" auf OFF steht).				
			OFF	Die 3-Schritt-Logik ist deaktiviert; die 4-Schritt-Logik ist aktiviert, wenn die "2-Schritt-Logik" auf OFF steht.				
uOLRLRn	OFF	Voralarm	ON	Die Blinkleuchte geht etwa 3 Sekunden vor dem Anspringen des Motors an.				
			OFF	Die Blinkleuchte geht gleichzeitig mit dem anspringenden Motor an.				
tCRn	OFF	Totmannsteuerung	ON	Totmannsteuerung: Der Vorgang wird solange fortgesetzt, wie die Befehlstasten OPEN und CLOSE gedrückt gehalten werden. Die Fernbedienung ist nicht verwendbar.				
			OFF	Normaler Impulsbetrieb.				
FotoZ. AUF	ON	Fotzellen bei Öffnung	ON	Wird die Lichtschranke beim Öffnen verdunkelt, so ist sie nicht in Betrieb. Beim Schließen wird die Bewegungsrichtung sofort umgekehrt.				
			OFF	Wird die Lichtschranke verdunkelt, so wird sie während der Öffnung und Schließung aktiviert. Beim Schließen führt die Verdunkelung erst dann zur Bewegungsumkehr, wenn die Lichtschranke geräumt wurde.				
SCHNELLSCHLIEß.	OFF	Schnellschließung	ON	Das Schranke wird nach Räumen der Lichtschranke geschlossen, bevor das Ende der eingestellten TCA-Pause erreicht ist.				
			OFF	Parameter ausgeschaltet				
tEST Phot	OFF	Lichtschranken-test	ON	Einschalten der Lichtschrankenprüfung				
			OFF	Ausschalten der Lichtschrankenprüfung				
MASTER	OFF	Master/Slave	ON	Die Steuerung wird als Master in einer zentralgesteuerten Anlage konfiguriert.				
			OFF	Die Steuerung wird als Slave in einer zentralgesteuerten Anlage konfiguriert.				
FESTCODE	OFF	Festcode	ON	Der Empfänger ist für den Betrieb im Festcodemodus eingerichtet, siehe Abschnitt "Klonierung der Funksender"				
			OFF	Der Empfänger ist für den Betrieb im Rollcodemodus eingerichtet, siehe Abschnitt "Klonierung der Funksender"				
Prog Func	ON	Fernbedienungsprogrammierung	ON	Aktiviert die drahtlose Speicherung der Sendeeinrichtungen: 1- Nacheinander die verborgene Taste (P1) und die normale Taste (T1-T2-T3-T4) eines Senders drücken, der bereits über das Fernbedienungs-menü im Standardmodus gespeichert wurde. 2- Nun innerhalb von 10s die verborgene Taste (P1) und die normale Taste (T1-T2-T3-T4) eines zu speichernden Senders betätigen. Der Empfänger verläßt den Programmiermodus nach 10s, innerhalb dieser Zeitspanne können weitere neue Sender eingefügt werden. In diesem Modus muß nicht auf die Steuertafel zugegriffen werden. <b>WICHTIG: Aktiviert die automatische Aufnahme von neuen Funksteuerungen, Klonen und Replay.</b>				
			OFF	Deaktiviert die drahtlose Speicherung der Sendeeinrichtungen. Die Sender werden nur mit dem entsprechenden Fernbedienungs-menü gespeichert. <b>WICHTIG: Deaktiviert die automatische Aufnahme von neuen Funksteuerungen, Klonen und Replay</b>				
RLRn SCA	ON	Alarmer SCA	ON	Der Kontakt SCA (Klemmen 21-22) verhält sich wie folgt: - bei offener Schranke beim Öffnen: Kontakt hergestellt (Kontrollampe leuchtet). - bei geschlossener Schranke: Kontakt geöffnet (Kontrollampe aus) - beim Schließen: Aussetzender Kontakt (Blinken)				
			OFF	Der Kontakt SCA wird hergestellt gemäß den Einstellungen für den Parameter Alarmdauer.				
Inu. dir	OFF	Reversierung	ON	Für rechtsseitig aufgestellte Schranke (siehe Abschn. Rechtsseitige Montage)				
			OFF	Für linksseitig aufgebaute Schranke				
OPEN-tMER (dip special 2*)	OFF	Timer auf open	ON	Der Eingang zwischen den beiden Klemmen 15-27 arbeitet als TIMER.				
			OFF	Der Eingang zwischen den beiden Klemmen 15-27 arbeitet als OPEN.				

\* = Universal-Handprogrammiergerät



# ACCESO A LOS MENUS Fig. 1

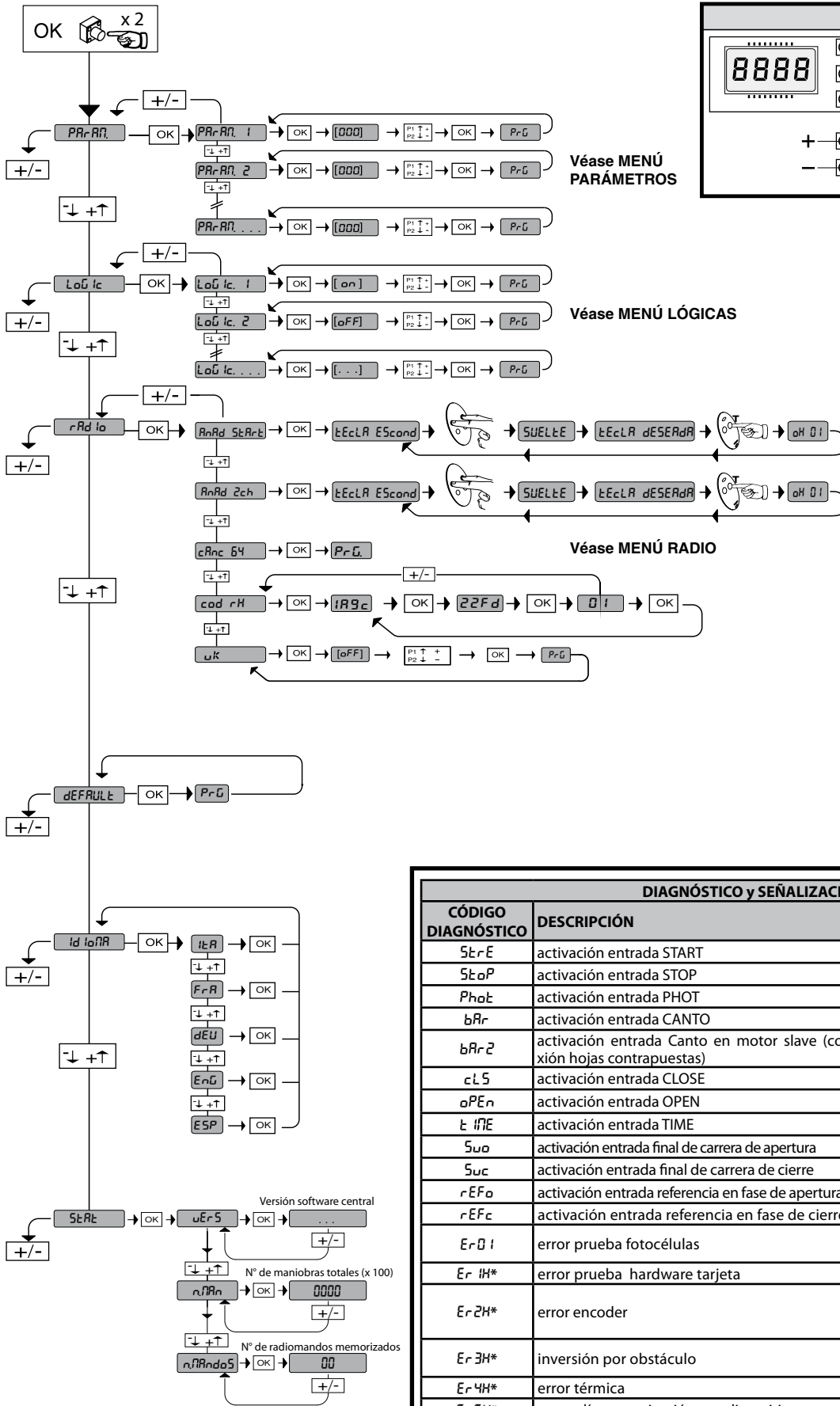

**LEGENDA**

+ ↑

- ↓

OK ↵

Desplazar hacia arriba

Desplazar hacia abajo

Confirmación/  
Encendido pantalla

+ -

- -

Retorno al menú principal

Véase MENÚ PARÁMETROS

Véase MENÚ LÓGICAS

Véase MENÚ RADIO

DIAGNÓSTICO y SEÑALIZACIONES		
CÓDIGO DIAGNÓSTICO	DESCRIPCIÓN	NOTAS
SErE	activación entrada START	
SEoP	activación entrada STOP	
PhoL	activación entrada PHOT	
bRr	activación entrada CANTO	
bRr-2	activación entrada Canto en motor slave (conexión hojas contrapuestas)	
cLS	activación entrada CLOSE	
oPEn	activación entrada OPEN	
tIME	activación entrada TIME	
Suo	activación entrada final de carrera de apertura	
Suc	activación entrada final de carrera de cierre	
rEFo	activación entrada referencia en fase de apertura	
rEFc	activación entrada referencia en fase de cierre	
Er-01	error prueba fotocélulas	comprobar conexión fotocélulas y/o configuraciones lógicas
Er-1H*	error prueba hardware tarjeta	comprobar conexiones al motor
Er-2H*	error encoder	cables de alimentación del motor o de la señal encoder invertidos/desconectados
Er-3H*	inversión por obstáculo	comprobar eventuales obstáculos a lo largo del recorrido
Er-4H*	error térmica	Esperar que el motor se enfríe
Er-5H*	anomalía comunicación con dispositivos remotos	comprobar conexiones serial Scs1
Er-61	funcionamiento batterie	
Er-FH*	error final de carrera	comprobar conexiones de los finales de carrera

\* H = 0,1,...,9,A,B,C,D,E,F

35.40

— Umbral de par configurado

— Par instantáneo máximo del motor

**ATENCIÓN** Instrucciones de seguridad importantes. Leer y seguir con atención el folleto Advertencias y el Manual de instrucciones que acompañan al producto, ya que la instalación incorrecta puede causar daños a personas, animales o cosas. Dichas instrucciones brindan importantes indicaciones concernientes a la seguridad, la instalación, el uso y el mantenimiento. Conservar las instrucciones para adjuntarlas a la documentación técnica y para consultas futuras.

## SEGURIDAD GENERAL

**¡ATENCIÓN! Una instalación equivocada o un uso impropio del producto puede crear daños a personas, animales o cosas.**

**Es preciso:**

- Leer atentamente el folleto "Advertencias" y el "Manual de instrucciones" que acompañan a este producto, pues proporcionan importantes indicaciones referentes a la seguridad, la instalación, el uso y el mantenimiento del mismo.
- Eliminar los materiales de embalaje (plástico, cartón, poliestireno, etc.) según lo previsto por las normas vigentes. No dejar bolsas de nylon o poliestireno al alcance de los niños.
- Conservar las instrucciones para adjuntarlas al folleto técnico y para consultas futuras.
- Este producto ha sido proyectado y construido exclusivamente para la utilización indicada en esta documentación. Usos no indicados en esta documentación podrían causar daños al producto y ser fuente de peligro.
- La Empresa declina toda responsabilidad que derive del uso impropio del producto o de un uso distinto de aquél para el que está destinado y que aparece indicado en la presente documentación.
- No instalar el producto en atmósfera explosiva.
- Comprobar que el intervalo de temperatura declarado sea compatible con el lugar destinado para instalar la automatización.
- Los elementos de fabricación de la máquina y la instalación deben presentar conformidad con las siguientes Directivas Europeas: 2004/108/CEE, 2006/95/CEE, 2006/42/CEE, 99/05/CEE (y sus posteriores modificaciones). Para todos los países extra CEE, además de las normas nacionales vigentes, para lograr un nivel de seguridad apropiado se deben respetar también las normas antes citadas.
- La Empresa declina toda responsabilidad que derive de la inobservancia de la Buena Técnica en la construcción de los elementos de cierre (puertas, cancelas, etc.), así como de las deformaciones que se podrían verificar durante el uso.
- La instalación debe ser conforme a lo previsto por las siguientes Directivas Europeas: 2004/108/CEE, 2006/95/CEE, 2006/42/CEE, 99/05/CEE y modificaciones sucesivas.
- Cortar el suministro de corriente antes de efectuar cualquier intervención en la instalación. Desconectar también eventuales baterías tampón, si las hay.
- En la red de alimentación de la automatización, se debe prever un interruptor o un magneto térmico omnipolar, con una distancia de apertura de los contactos igual o superior a 3,5 mm, que debe ser conectado en el origen de los bornes de alimentación.
- Verificar que, antes de la red de alimentación, haya un interruptor diferencial con un umbral de 0,03A.
- Verificar si la toma de tierra ha sido realizada correctamente: conectar todas las partes metálicas de cierre (puertas, cancelas, etc.) y todos los componentes de la instalación provistos de borne de tierra.
- Mantener claramente separadas las conexiones de red de las conexiones con baja tensión de seguridad. Mantener claramente separadas (al menos 2,5 mm suspendidas) las conexiones de red de las conexiones con muy baja tensión de seguridad.
- Los conductores, durante la fase de instalación, deben estar unidos por una fijación suplementaria cerca de los bornes o de las conexiones eléctricas, por ejemplo mediante abrazaderas.
- Utilizar cableados con cables con doble aislamiento (cables con funda) hasta muy cerca de los bornes, si fuera necesario hacer pasar los cables con muy baja tensión de seguridad junto con el cable de alimentación con baja tensión. Únicamente se deberá quitar la funda del cable de alimentación muy cerca del tablero de bornes.
- Especificar que la elevación del accionador debe ser realizado al menos por dos operadores o con las herramientas apropiadas.
- Aplicar todos los dispositivos de seguridad (fotocélulas, barras sensibles, etc.) necesarios para proteger el área del peligro de aplastamiento, transporte o cizallado, de conformidad con las directivas y normas técnicas vigentes.
- Aplicar al menos un dispositivo de señalización luminosa (luz intermitente) en posición visible y fijar a la estructura un cartel de Atención.
- Instalar cualquier mando fijo de la puerta a la vista pero alejado de las piezas móviles. Salvo que el mando no sea con llave, se debe instalar a una altura de al menos 1,5 m y no debe estar al alcance del público.
- Asegurarse de que durante la maniobra se impida el aplastamiento entre la parte guiada y las partes fijas alrededor.
- Una vez realizada la instalación, asegurarse de que el ajuste del motor esté configurado de manera correcta y que los sistemas de protección y de desbloqueo funcionen correctamente.
- La Empresa declina toda responsabilidad, a efectos de la seguridad y del buen funcionamiento del automatismo, si se emplean componentes de otros fabricantes.
- Usar exclusivamente partes originales al realizar cualquier operación de mantenimiento o reparación.
- No modificar ningún componente del automatismo si antes no se ha sido expresamente autorizado por la Empresa.

- Instruir al usuario del equipo sobre los sistemas de mando aplicados y la ejecución de la apertura manual en caso de emergencia.
- No permitir que personas o niños estacionen en el campo de acción del automatismo.
- No dejar radiomandos u otros dispositivos de mando al alcance de los niños, para evitar el accionamiento involuntario del automatismo.
- El usuario debe: evitar cualquier intento de intervención o reparación del automatismo y dirigirse únicamente a personal cualificado.
- Todo lo que no está expresamente previsto en estas instrucciones no está permitido.
- La instalación debe realizarse utilizando dispositivos de seguridad y mandos conformes a la EN 12978.

## ADVERTENCIAS

**Para la conexión a la red eléctrica, utilizar cable multipolar de sección mínima 3x1.5mm<sup>2</sup> y de tipo previsto por las normas vigentes antes citadas (a modo de ejemplo, si el cable no está protegido debe ser, al menos, equivalente a H07 RN-F, mientras que si está protegido debe ser, al menos, equivalente a H05 VV-F, con una sección 3x1.5 mm<sup>2</sup>).**

**Utilizar únicamente canales de plástico tanto para los cables con muy baja tensión de seguridad (SELV) como para los cables con baja tensión (230V).**

## USO DEL AUTOMATISMO

Debido a que el automatismo puede ser accionado a distancia y, por tanto, no a la vista, es indispensable controlar frecuentemente la perfecta eficiencia de todos los dispositivos de seguridad.

**ATENCIÓN!** Ante cualquier anomalía en el funcionamiento de los dispositivos de seguridad, intervenir rápidamente sirviéndose de personal especializado. Se recomienda mantener a los niños fuera del campo de acción de la automatización.

## ACCIONAMIENTO

La utilización del automatismo permite controlar el acceso de manera motorizada. El accionamiento puede ser de diversos tipos (manual, con telemando, control de los accesos con badge magnético), según las necesidades y las características de la instalación.

Por lo que se refiere a los diversos sistemas de accionamiento, véanse las instrucciones correspondientes. No utilizar la automatización ni ponerla en funcionamiento sin antes haber realizado el balance de la mástil.

## MANTENIMIENTO

**ATENCIÓN: antes de abrir la portezuela, se debe destensar el muelle (asta vertical).** **ATENCIÓN:** Antes de realizar cualquier operación de mantenimiento en la instalación, es preciso cortar el suministro de corriente al automatismo.

Los puntos que necesitan controles y mantenimiento son:

- Las lentes de las fotocélulas. Es preciso limpiarlas de vez en cuando.
- Barra sensible. Periódicamente, hay que controlar manualmente que la barra pare el asta en caso de presencia de un obstáculo.
- Cada dos años, desmontar el motorreductor y sustituir la grasa lubricante.
- Ante cualquier anomalía de funcionamiento detectada y no resuelta, corte el suministro de energía eléctrica y solicite la intervención de personal cualificado (instalador). Para el período de fuera de servicio del automatismo, si es necesario, active el dispositivo de desbloqueo de emergencia (véase Fig. Y) para que el asta pueda abrirse y cerrarse a mano.

## DEMOLICION

La eliminación de los materiales debe hacerse respetando las normas vigentes. En el caso de demolición de un automatismo, no existen particulares peligros o riesgos que deriven del automatismo mismo.

Es conveniente, en caso de recuperación de materiales, que se separen por tipologías (partes eléctricas, cobre, aluminio, plástico, etc.).

## DESMANTELAMENTO

**ATENÇÃO: antes de abrir a portinhola, a mola tem que estar descarregada (haste vertical).** Caso a automatização seja desmontada para em seguida ser remontada num outro sítio é necessário:

- Cortar a alimentação e desligar todo o sistema eléctrico.
- Extrair o accionador da base de fixação.
- Desmontar todos os componentes da instalação.
- No caso em que alguns componentes não possam ser removidos ou estejam danificados, substitua-os.

**El buen funcionamiento del operador resulta garantizado únicamente si se respetan los datos contenidos en este manual de instrucciones. La empresa no responde de los daños causados por el incumplimiento de las normas de instalación y de las indicaciones contenidas en este manual. Las descripciones y las ilustraciones del presente manual tienen un carácter puramente indicativo. Dejando inalteradas las características esenciales del producto, la Empresa se reserva la posibilidad de aportar, en cualquier momento, las modificaciones que considere convenientes para mejorar técnica, constructiva y comercialmente el producto, sin la obligación de poner al día esta publicación.**

2) GENERALIDADES

Barrera electromecánica compacta adecuada para limitar áreas privadas, aparcamientos y accesos para uso exclusivamente vehicular. Disponible para aberturas de paso de 3 a 5 metros. La correcta posición de bloqueo de la asta resulta garantizada por unos fines de carrera electromecánicos regulables. El desbloqueo de emergencia para la maniobra manual se activa por medio de una cerradura con llave personalizada.

El servomotor se suministra siempre predispuesto para ser montado a la izquierda. En caso de necesidad, es posible invertir el sentido de apertura con extrema facilidad.

La base de cimentación mod. CBO (disponible a petición) facilita la instalación de la barrera.

Se han previsto una serie de predisposiciones para facilitar la instalación de los accesorios sin necesidad de efectuar agujeros.

El cuadro de mandos **LIBRA C MO** es suministrado por el constructor con configuración estándar. Cualquier variación debe configurarse mediante display incorporado o mediante programador universal.

3) TECHNICAL SPECIFICATIONS

MOTOR	
Alimentación:	230V±10% 50Hz(*)
Potencia absorbida:	300W
Lubricación interna:	Grasa permanente
Par máx.:	280 Nm (MOOVI BT 30)
	380 Nm (MOOVI BT 50)
Tiempo de apertura:	2,5s (MOOVI BT 30)
	3,5s (MOOVI BT 50)
Longitud mástil:	3 m (MOOVI BT 30)
	5 m (MOOVI BT 50)
Reacción al impacto:	encoder
Desbloqueo manual mecánico:	llave personalizada
Tipo de asta:	rectangular
Fines de carrera:	eléctricos, incorporados y regulables electrónicamente
Tipo de uso	continuo
Temperatura de funcionamiento:	de -20°C a +50°C
Grado de protección:	IP 54
Peso del automatismo (sin asta):	41 Kg (MOOVI BT 30)
	42 Kg (MOOVI BT 50)
Dimensiones:	Véase la fig. A
CENTRAL	
Aislamiento red/baja tensión:	> 2MΩhm 500V---
Rigidez dieléctrica:	mains/low voltage 3750V~ for 1 minute
Alimentación accesorios:	24V~ (180 mA max absorption)
Luz de aviso de cancela abierta:	24V~ 3W max
Luz intermitente:	24V~ 25W max
Fusibles:	Véase la Fig. G
Receptor de radio Rolling-Code incorporado:	frecuencia 433.92MHz
Nº combinaciones:	4 mil millones
Nº máx. radiomandos memorizables:	63
Configuración de parámetros y opciones:	Pantalla LCD /programador portátil universal

(\*)=Tensiones especiales de alimentación bajo pedido.

Versiones de transmisores que se pueden utilizar:  ((E-R-Ready))  
**Todos los transmisores ROLLING CODE compatibles con**

4.1) LOSA DE CIMENTACION (Fig. B1)

4.2) FIJACIÓN TIRANTES (Fig. B2)

5) MONTAJE SERVOMOTOR

**¡ATENCIÓN! La barrera debe utilizarse exclusivamente para el tránsito de los vehículos. Los peatones no deben transitar en el área de maniobra del automatismo. Es necesario prever un pasaje peatonal específico.**

**El pasaje debe evidenciarse oportunamente con las señales obligatorias evidenciadas en la Fig. A.**

**ATENCIÓN: Antes de abrir la portezuela, el muelle debe estar destensado (asta vertical).** La portezuela de la caja debe estar orientada hacia el lado interior de la finca. Poniéndose en medio de la abertura de paso, mirando hacia el exterior, si la caja está situada a la izquierda, la barrera "es izquierda";

si la caja está situada a la derecha, la barrera "es derecha".

**El servomotor se suministra siempre predispuesto para ser montado a la izquierda.**

6) Montaje a izquierdas (Fig. A, B, C, D).

7) Montaje derecho (Fig. AA).

- Equilibrar el asta.
- En el cuadro de mandos, configure en ON la lógica Inversión de la Dirección.

**⚠ Atención: La lógica Inversión de la Dirección debe configurarse en OFF para barreras con montaje izquierdo, en ON para barreras con montaje derecho. En caso contrario, los fines de carrera no funcionarán o se visualizará un error de dirección encoder.**

- Eseguire il bilanciamento dell'asta.
- Nel quadro di comando impostare ad ON la logica Inversione Direzione.

8) EQUILIBRADO DEL MÁSTIL (Fig. F)

9) ACCESORIOS OPCIONALES (Fig.E)

- Base de cimentación CBO
- Dispositivo de protección anticizallamiento KIT MOOVI PRM
- Kit columna de fijación Cellula 130 KIT MOOVI 130
- Horquilla fija para apoyo del mástil FAF
- Pie móvil para apoyo del mástil MOOVI GA (Sólo MOOVI 50)
- Pie móvil amortiguado para apoyo del mástil MOOVI GAMA
- Cercado ya ensamblado al mástil SB
- Banda sensible BIR
- Kit de luces para mástiles de 3m KIT MOOVI LIGHT
- Kit de luces para mástiles de 5m KIT MOOVI LIGHT 1
- Perfil de recubrimiento inferior o superior del mástil MOOVI PCA
- Barra Articulada MOOVI ART
- KIT BAT
- RMM
- THERMO

**Accesorios MOOVI BT 30-50 (límites de longitud del mástil y equilibrado (Fig. E1).**

Para más informaciones relativas a la instalación y utilización de los accesorios, consultar el manual de instrucciones respectivo.

10) Montaje dispositivo anticizallamiento MOOVI PRM (Fig.AB)

11) Montaje luz intermitente RAY X/RAY X SA (FIG.AC)

- Completar el montaje y el cableado tal como indicado en las instrucciones RAY X/RAY X SA.

12) Montaje Fotocélula Cellula 130 / MOOVI 130 (FIG. AD).

13) PREDISPOSICION DE LA INSTALACION ELECTRICA

**ATENCIÓN: antes de abrir la portezuela se debe descargar el resorte (asta vertical).** Hay que predisponer la instalación eléctrica (fig. A) observando las normas vigentes. Es preciso mantener claramente separadas las conexiones de alimentación de red de las conexiones de servicio (fotocélulas, barras sensibles, dispositivos de mando, etc.).

En la fig. A se indica el número de conexiones y la sección para cables de alimentación con una longitud de 100 metros; para longitudes superiores, hay que calcular la sección para la carga real del automatismo. Cuando la longitud de las conexiones auxiliares superen los 50 metros o pasen por zonas críticas debido a las interferencias, se aconseja desconectar los dispositivos de mando y de seguridad con relés adecuados.

Los componentes principales de un automatismo son (fig. A):

- I) Interruptor omnipolar homologado de capacidad adecuada, con una abertura de contactos de al menos 3,5 mm y provisto de protección contra las sobrecargas y los cortocircuitos, capaz de cortar el suministro de corriente del automatismo. Si no está ya presente, además hay que colocar antes del automatismo, un interruptor diferencial homologado con un umbral de 0,03A.
- QR) Cuadro de mandos y receptor incorporado.
- S) Selector de llave.
- AL) Luz intermitente.
- M) Servomotores.
- A) Asta.
- F) Horquilla de apoyo.
- CS) Barra sensible.
- Ft,Fr) Par fotocélulas.
- CF) Columna fotocélulas.
- T) Transmisor 1-2-4 canales.
- RMM) Detector de presencia inductivo.
- LOOP) Espiras detector de presencia.

14) CONEXION ELECTRICA (Fig. G)

**ATENCIÓN:** Las conexiones eléctricas deben ser realizadas por personal

calificado y experto de conformidad con todas las normas vigentes y utilizando materiales apropiados.  
Hay que predisponer la instalación eléctrica teniendo en cuenta las normas vigentes.

Es preciso mantener claramente separadas las conexiones de alimentación de red de las conexiones de servicio.

Antes de la instalación, es necesario instalar un interruptor seccionador con una distancia de abertura de los contactos igual o superior a 3,5 mm, dotado de protección magnetotérmica y diferencial de capacidad adecuada al consumo del aparato. Para el cableado, hay que utilizar exclusivamente cables conformes a normas armonizadas o nacionales; deberán ser de sección coordinada con las protecciones colocadas antes del equipo, con el consumo del aparato y con las condiciones de instalación.

BORNE	DESCRIPCIÓN
1-2	Alimentación 230V +/- 10% 50Hz
3-4	No utilizados
6-7	Conexiones del motor
15-5	Conexiones del motor, referencia en fase de cierre
15-8	Conexiones del motor, referencia en fase de apertura
9-10	Indicador parpadeante (24 V~, 25 W)
11-12	Alimentación de accesorios: 24 V~ funcionamiento en presencia de red, 24V--- (11+,12-) funcionamiento en ausencia de red y kit opcional batería compensadora
13-14	Salida alimentación dispositivos de seguridad (transmisor fotocélulas). <b>NOTA IMPORTANTE: salida activa sólo durante el ciclo de maniobra.</b> 24 V Vsafe funcionamiento en presencia de red. 24 V (VSafe 13+,14-) Vsafe funcionamiento en ausencia de red y kit opcional batería compensadora
15-16	Pulsador de mando <b>START</b> (N.O.). La opción se puede programar desde el "menú lógicas". Funcionamiento según lógicas 2-3-4 pasos
15-17	Pulsador de mando <b>STOP</b> (N.C.). En cualquier caso, para la automatización hasta un nuevo start. Si no se usa, dejar puenteado.
15-18	Entrada <b>FOTOCÉLULA</b> (N.C.). Funcionamiento según la lógica fotocélula en fase de apertura. Si no se utiliza, dejar el puente conectado.
19	Entrada comprobación dispositivos de seguridad <b>FAULT - PHOT</b> (N.O.).
15-20	Entrada canto sensible <b>BAR</b> (N.C.). En fase de cierre el mando invierte el movimiento, en fase de apertura el mando bloquea el movimiento. Si no se utiliza, dejar el puente conectado.
21-22	Salida para luz de aviso de barrera abierta (contacto N.O., 24 V~/3 W máx.) o, en alternativa, salida para alarma (véase la Tabla "B", Alarma SCA), Conexión Al Sistema De Gestion De Aparcamientos Parky.
23-24-25-26	Entrada para encoder
15-27	Pulsador de mando <b>OPEN/ TIMER</b> (N.O.). Open - El mando realiza una apertura. Timer - Si el contacto es cerrado, las hojas se abren y permanecen abiertas hasta la apertura del contacto. Si el contacto conectado es abierto, las hojas se cierran y se alistan para el funcionamiento normal.
15-28	Pulsador de mando <b>CLOSE</b> (N.O.). El mando realiza un cierre.

**15) DISPOSITIVOS DE SEGURIDAD FIG.H**

**Nota: utilizar solamente dispositivos de seguridad receptores con contacto en intercambio libre.**

**15.1) DISPOSITIVOS NO COMPROBADOS FIG.H1**

**15.2) DISPOSITIVOS COMPROBADOS FIG.H2, H3**

**16) REGULACIONES**

<p><b>SECUENCIA DE REGULACIONES RECOMENDADA:</b> Regulación de los finales de carrera (Véase apartado de referencia) Fig.I Programación de radiomando Eventuales regulaciones de los parámetros / lógicas</p>
---

**17) MENÚ PARÁMETROS (PR-R)**  
**(TABLA "A" PARÁMETROS)**

**18) MENÚ LÓGICAS (L-LOG)**  
**(TABLA "B" LÓGICAS)**

**19) MENU RADIO (R-RD)**

Lógica	Descripción
RnRd 5tRrL	<b>Añadir Tecla start</b> asocia la tecla deseada al mando Start
cRnc 64	<b>Eliminar Lista</b> <b>¡ATENCIÓN!</b> Elimina completamente de la memoria del receptor todos los radiomandos memorizados.
cod rH	<b>Lectura del código receptor</b> Visualiza el código receptor necesario para clonar los radiomandos.
uk	<b>ON</b> = Habilita la programación a distancia de las tarjetas mediante un transmisor W LINK previamente memorizado. Esta habilitación permanece activa 3 minutos desde presión del radiomando W LINK. <b>OFF</b> = Programación W LINK deshabilitada

**- NOTA IMPORTANTE: MARCAREL PRIMER TRANSMISOR MEMORIZADO CON LA ETIQUETA CLAVE (MASTER).**

El primer transmisor, en el caso de programación manual, asigna el CÓDIGO CLAVE DEL RECEPTOR; este código es necesario para poder realizar la sucesiva clonación de los radiotransmisores.

El receptor de a bordo incorporado Clonix cuenta con algunas funciones avanzadas importantes:

- Clonación del transmisor master (rolling-code o código fijo)
- Clonación para sustitución de transmisores ya introducidos en el receptor
- Gestión de la base de datos de transmisores
- Gestión de comunidad de receptores

Para el uso de estas funciones avanzadas, consultar las instrucciones del programador portátil universal y la Guía de Programación CLONIX, suministradas con el dispositivo del programador portátil universal.

**20) MENÚ DE VALORES PREDETERMINADOS (dEFault)**

Lleva nuevamente la central a los valores predeterminados.

**21) MENÚ IDIOMA (Id ioRR)**

Permite configurar el idioma del programador con pantalla.

**22) MENÚ ESTADÍSTICAS**

Permite visualizar:

- la versión de la tarjeta
- el número de las maniobras totales realizadas por la automatización
- el número de mandos a distancia memorizados en el receptor integrado

**23) CONEXION AL SISTEMA DE GESTION DE APARCAMIENTOS PARKY**

La tarjeta puede configurarse poniendo a disposición una salida para el control del estado de la barrera. Deshabilitando la lógica Alarma SCA (OFF) y configurando el parámetro Tiempo Alarma a 0 s, el contacto SCA (21-22) resulta configurado de la siguiente manera (Fig. G):

contacto **cerrado** entre los bornes **21-22** con **barrera bajada**  
contacto **cerrado** entre los bornes **21-22** con **barrera levantada**

**23.1) CONEXIÓN SERIAL MEDIANTE TARJETA SCS1 (Fig. AE)**

El cuadro de mando **LIBRA C MO** permite, mediante entradas específicas y salidas seriales (SCS1), la conexión centralizada de varias automatizaciones. De este modo se puede, con un único mando, realizar la apertura o el cierre de todas las automatizaciones conectadas.

Seguendo el esquema de la Fig. AE, conectar todos los cuadros de mando **LIBRA C MO**, utilizando exclusivamente un cable doblado de tipo telefónico.

En el caso que se use un cable telefónico con varios pares, es indispensable utilizar cables del mismo par.

**La longitud del cable telefónico entre un aparato y el siguiente no debe exceder los 250 m.**

Entonces es necesario configurar debidamente cada cuadro de mando **LIBRA C MO**, configurando en primer lugar una central MASTER, que controlará todas las otras, obligatoriamente fijar como SLAVE (véase el menú lógicas).

Configurar además el número de Zona (véase el menú parámetros) entre 0 y 127.

El número de zona permite crear grupos de automatizaciones, cada una de las cuales responde al Master de Zona.

**Cada zona puede tener un solo Master, el Master de la zona 0 controla también los Master e los Slave de las otras zonas. ATENCIÓN: la central configurada como master debe ser la primera de la serie.**

**23.2) Cancelas correderas contrapuestas (Fig. AF)**

Mediante conexión serial, es posible, además, realizar el control centralizado de dos barreras/cancelas contrapuestas.

En este caso, el cuadro de mandos Master M1 controlará simultáneamente el cierre y la apertura del cuadro de mandos Slave M2.

**CONFIGURACIONES NECESARIAS PARA EL FUNCIONAMIENTO:**

- Tarjeta MASTER: ZON E=128, PRSE ER=ON

- Tarjeta SLAVE: ZON E=128, PRSE ER=OFF

**CABLEADOS NECESARIOS PARA EL FUNCIONAMIENTO:**

- La central MASTER y la central SLAVE están conectadas entre sí con los 4 hilos (RX/TX) relativos a las tarjetas de interfaz SCS1.

- Todos los mandos de activación, así como los mandos a distancia, deben referirse a la tarjeta MASTER.

- Todas las fotocélulas (controladas y no) deben conectarse al MASTER.

- Las barras de seguridad de la hoja MASTER deben conectarse a la central MASTER;

- Las barras de seguridad de la hoja SLAVE deben conectarse a la central SLAVE.

**24) REGULACION DE LOS FINES DE CARRERA**

**ATENCIÓN: Antes de abrir la portezuela, el muelle debe estar destensado (asta vertical).** La barrera dispone de fines de carrera electrónicos programables y de tope mecánico al final de la carrera. Entre el fin de carrera electrónico y el tope mecánico debe permanecer un margen de rotación (de aproximadamente 1°) tanto en fase de cierre como de apertura (Fig. J).

La configuración de las posiciones de fin de carrera de apertura y de cierre debe efectuarse modificando los parámetros del cuadro de mandos Calibrado de la cota de Apertura y Calibrado de la cota de Cierre: aumentando su valor, las posiciones de fin de carrera se desplazan en el sentido de apertura.

**25) DESBLOQUEO DE EMERGENCIA (Fig. Y)**

**ATENCIÓN!** Caso de que resulte necesario activar el dispositivo de desbloqueo en un servomotor sin asta, es preciso asegurarse de que el muelle de equilibrio no esté comprimido (asta en posición de apertura).

**26) MALFUNCIONAMIENTO. CAUSAS y REMEDIOS.**

**26.1) El asta no se abre. El motor no gira. ATENCIÓN: antes de abrir la portezuela se debe descargar el resorte (asta vertical). Hay que realizar lo siguiente:**

- 1) Controlar que las fotocélulas no estén sucias u ocupadas o no alineadas. Obrar en consecuencia. Controlar la barra sensible.
- 2) Verificar la correcta conexión del motor y del condensador de marcha.
- 3) Verificar que el equipo electrónico esté alimentado regularmente. Controlar la integridad de los fusibles. En caso de mal funcionamiento del fusible, extraerlo (para sustituirlo)
- 4) Mediante el autodiagnóstico de la central, controlar si las funciones son correctas y, eventualmente, identificar la causa del defecto. Si el autodiagnóstico establece que persiste un comando de start, habrá que controlar que no haya radiomandos, botones de start u otros dispositivos de mando que mantengan activado (cerrado) el contacto de start.
- 5) Si la central no funciona, sustituirla.
- 6) Verificar la intervención de los microinterruptores de referencia controlando los mensajes mostrados en el display del cuadro de mandos.
- 7) Engrasar los tirantes de guía del muelle en caso de ruidos o vibraciones.

**26.2) El asta no se abre. El motor gira pero no se produce el movimiento.**

- 1) El dispositivo de desbloqueo manual ha quedado conectado. Es preciso reponer el funcionamiento motorizado.
- 2) Si el dispositivo de desbloqueo está en posición de funcionamiento motorizado, controlar la integridad del reductor.

**TABLA "A" - MENÚ PARÁMETROS - (PARAR)**

PARÁMETROS	min.	máx	Default	Definición	Descripción
t c A	0	180	10	<b>Tiempo Cierre Automático</b>	Tiempo Cierre Automático [s] Hay que configurar numéricamente el valor del tiempo de cierre automático.
P. APE r t	40	99	75	<b>Par motores apertura</b>	Par apertura [%] Configura la sensibilidad al obstáculo durante la apertura (1=máx., 99=mín.)
P. c IE r r	40	99	75	<b>Par motores cierre</b>	Par cierre [%] Configura la sensibilidad al obstáculo durante el cierre (1=máx., 99=mín.)
v EL. AP.	15	99	99	<b>Velocidad en fase de Apertura</b>	Velocidad a régimen en fase de apertura [%] Configure numéricamente el valor de velocidad: 1% corresponde a la velocidad de deceleración, 99% a la velocidad máxima.
v EL. c IE	15	99	99	<b>Velocidad en fase de cierre</b>	Velocidad a régimen en fase de cierre [%] Configure numéricamente el valor de velocidad: 1% corresponde a la velocidad de deceleración, 99% a la velocidad máxima.
t. ALAR PAR	0	240	30	<b>Tiempo de alarma</b>	Tiempo de alarma [%] En caso de detección de obstáculo o de activación de las fotocélulas por un tiempo superior al configurado (variable de 10 a 240 s), el contacto SCA se cierra. El contacto sucesivamente es abierto por el mando Stop o por la intervención del fin de carrera de cierre. Resulta activo únicamente configurando la lógica de Alarma SCA en OFF. Si se configura a 0 s, el contacto SCA se convierte en conexión a sistema Parky (véase el Parágrafo Conexion Al Sistema De Gestion De Aparcamientos Parky).
Fr EN o	1	10	2	<b>Frenado</b>	Frenado [%] Configure el frenado de emergencia que se aplicará durante la fase de deceleración.
ZON E	0	128	0	<b>Zone</b>	Zone [ ] Hay que configurar el número de zona entre un valor mínimo de 0 y un valor máximo de 128.
o PE n c AL Ib. (Par. especial 1)*	0	100	80	<b>Calibrado de la cota de apertura</b>	Calibrado de la cota de apertura [%] Configure la cota de referencia, de 0,0 a 100,0, para la posición de apertura deseada (véase el Parágrafo Regulacion De Los Fines De Carrera).
c L o S. c AL Ib. (Par. especial 2)*	0	100	25	<b>Calibrado de la cota de cierre</b>	Calibrado de la cota de cierre [%] Configure la cota de referencia, de 0,0 a 100,0, para la posición de cierre deseada (véase el Parágrafo Regulacion De Los Fines De Carrera).
Ac EL. (Par. especial 6)*	1	10	3	<b>Aceleración</b>	Aceleración [%] Configure la aceleración que deberá aplicarse al inicio de cada movimiento.
ESP. d Ec EL (Par. especial 18)*	0	99	70	<b>Espacio de deceleración</b>	Espacio de deceleración Configura el espacio de deceleración en fase de apertura en porcentaje a la carrera total.

\* Programador portátil universal.

TABLA B: MENÚ LÓGICA (Lógica)

Lógica	Default	Definición	Marcar la configuración realizada	Descripción																				
t c R	ON	Tiempo Cierre Automático	ON	Activa el cierre automático																				
			OFF	Excluye el cierre automático.																				
bL INP. AP.	ON	Bloquea Impulsos	ON	El impulso de start no tiene ningún efecto durante la fase de apertura.																				
			OFF	El impulso de start tiene efecto durante la fase de apertura o de cierre.																				
bL INP. t c R	OFF	Bloquea Impulsos TCA	ON	El impulso de start no tiene ningún efecto durante la pausa TCA.																				
			OFF	El impulso de start tiene efecto durante la pausa TCA.																				
2 PASOS	OFF	2 Pasos	ON	Habilita la lógica de 2 pasos (prevalece sobre la "Lógica de 3 pasos").																				
			OFF	Deshabilita la lógica de 2 pasos activando la lógica de 4 pasos si la "Lógica de 3 pasos" está en OFF.																				
3 PASOS	ON	3 Pasos	ON	Habilita la lógica de 3 pasos (si la "Lógica de 2 pasos" está en OFF).																				
			OFF	Deshabilita la lógica de 3 pasos activando la lógica de 4 pasos si la "Lógica de 2 pasos" está en OFF.																				
<i>Respuesta al impulso de START</i>																								
<table border="1" style="width: 100%; border-collapse: collapse;"> <thead> <tr> <th style="width: 25%;">Barrera</th> <th style="width: 12.5%;">2 pasos</th> <th style="width: 12.5%;">3 pasos</th> <th style="width: 12.5%;">4 pasos</th> </tr> </thead> <tbody> <tr> <td>cerrada</td> <td rowspan="2">abre</td> <td rowspan="2">abre</td> <td>abre</td> </tr> <tr> <td>en fase de cierre</td> <td>stop</td> </tr> <tr> <td>abierta</td> <td rowspan="2">cierra</td> <td rowspan="2">cierra</td> <td>cierra</td> </tr> <tr> <td>en fase de apertura</td> <td>stop + TCA</td> </tr> <tr> <td>después de stop</td> <td>abre</td> <td>abre</td> <td>abre</td> </tr> </tbody> </table>					Barrera	2 pasos	3 pasos	4 pasos	cerrada	abre	abre	abre	en fase de cierre	stop	abierta	cierra	cierra	cierra	en fase de apertura	stop + TCA	después de stop	abre	abre	abre
Barrera	2 pasos	3 pasos	4 pasos																					
cerrada	abre	abre	abre																					
en fase de cierre			stop																					
abierta	cierra	cierra	cierra																					
en fase de apertura			stop + TCA																					
después de stop	abre	abre	abre																					
PrERL	OFF	Prealarma	ON	El indicador parpadeante se enciende aproximadamente 3 segundos antes de que el motores arranquen.																				
			OFF	El indicador parpadeante se enciende simultáneamente cuando arrancan los motores.																				
hombRE PrES	OFF	Hombre presente	ON	Funcionamiento con hombre presente: la maniobra continúa mientras se mantengan pulsadas las teclas de mando OPEN y CLOSE. No es posible utilizar el radiomando.																				
			OFF	Funcionamiento normal por impulsos.																				
Fotoc. AP	ON	Fotocélulas en fase de apertura	ON	En caso de oscurecimiento, excluye el funcionamiento de la fotocélula en fase de apertura. Durante la fase de cierre, invierte inmediatamente.																				
			OFF	En caso de oscurecimiento, las fotocélulas se activan tanto en fase de apertura como en fase de cierre. Un oscurecimiento de la fotocélula en fase de cierre, invierte el movimiento sólo tras la desactivación de la fotocélula.																				
c i E r r E r AP	OFF	Cierre rápido	ON	Cierra la barrera una vez que las fotocélulas queden libres, sin esperar a que termine el TCA configurado.																				
			OFF	Comando no activado.																				
tEst Phot	OFF	Prueba de fotocélulas	ON	Activa el control de las fotocélulas																				
			OFF	Desactiva el control de las fotocélulas Si está deshabilitado (OFF) inhibe la función de control de las fotocélulas, permitiendo la conexión de dispositivos no equipados con contacto complementario de prueba.																				
MStEr	OFF	Master/slave	ON	El cuadro de mando es fijado como Master en una conexión serial centralizada.																				
			OFF	El cuadro de mando es fijado como Slave en una conexión serial centralizada.																				
cod. Fijo	OFF	Código Fijo	ON	Pulsadas las teclas de mando OPEN y CLOSE. No es posible utilizar el radiomando.																				
			OFF	Funcionamiento normal por impulsos.																				
PrOGrAdio	ON	Programación radiomandos	ON	Habilita la memorización vía radio de los transmisores: 1- Pulsar en secuencia la tecla oculta (P1) y la tecla normal (T1-T2-T3-T4) de un transmisor ya memorizado en modo estándar a través del menú radio. 2- Dentro de los 10 seg. pulsar la tecla oculta (P1) y la tecla normal (T1-T2-T3-T4) de un transmisor por memorizar. Al cabo de 10 seg., el receptor sale del modo de programación, dentro de este tiempo se pueden incorporar nuevos transmisores. Este modo no requiere el acceso al cuadro de mando. <b>IMPORTANTE: Habilita la activación automática de nuevos radiomandos, clones y replay.</b>																				
			OFF	Deshabilita la memorización vía radio de los transmisores. Los transmisores se memorizan utilizando sólo el menú Radio específico. <b>IMPORTANTE: Deshabilita la activación automática de nuevos radiomandos, clones y replay.</b>																				
ALARMA SCA	ON	Alarma SCA	ON	El contacto SCA (bornes 21-22) tiene el siguiente comportamiento: - Con la barrera abierta y en fase de apertura: contacto cerrado (luz de aviso encendida). - Con la barrera cerrada: contacto abierto (luz de aviso apagada) - En fase de cierre: contacto intermitente (parpadeo)																				
			OFF	El contacto SCA se cierra según las modalidades previstas por el parámetro Tiempo alarma.																				
Inv. Mov.	OFF	Inversión del movimiento	ON	Modificar este parámetro si se desea cambiar el sentido de apertura.																				
			OFF	Funcionamiento estándar																				
OPEN-tIMER (Dip especial 14)*	OFF	Temporizador en open	ON	La entrada entre los dos bornes 15-27 funciona como TEMPORIZADOR.																				
			OFF	La entrada entre los dos bornes 15-27 funciona como OPEN.																				

\* Programador portátil universal.

# TOEGANG NAAR DE MENU'S Fig. 1

D811701.00100.02

Drukken op de toets OK

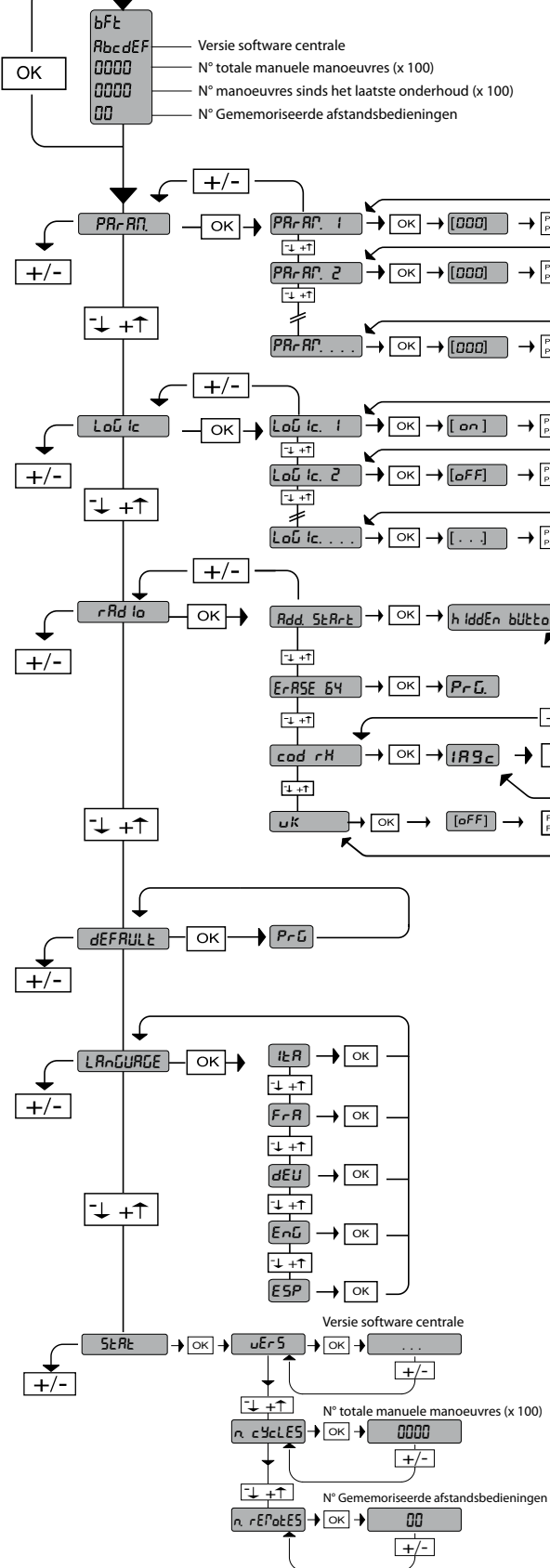

**LEGENDA**

+ ↑

- ↓

OK ←

Doorloop op

Doorloop naar

Bevestig/Aanschakeling display

+

-

Terugkeer naar het hoofdmenu

Zie MENU PARAMETERS

Zie MENU LOGICA'S

Zie MENU RADIO

DIAGNOSE en SIGNALERINGEN		
CODE DIAGNOSE	BESCHREIBUNG	OPMERKINGEN
StArE	Activering ingang START	
StoP	Activering ingang STOP	
Phot	Activering ingang PHOT	
bRr	Activering ingang COSTA	
bRr-2	Activering ingang Bindrand op motor slave (verbinding tegenovergestelde luiken)	
cL5	Activering ingang CLOSE	
oPEn	Activering ingang OPEN	
t iME	Activering ingang TIME	
Suo	Activering ingang aanslag opening	
Suc	Activering ingang aanslag sluiting	
rEFo	Activering referentie-ingang bij opening	
rEFc	Activering referentie-ingang bij sluiting	
Er01	Fout test fotocellen	verbinding fotocellen en/of instellingen logica verifiëren
Er1H*	Fout test hardware kaart	verbindingen naar de motor verifiëren
Er2H*	Fout encoder	voedingskabels van de motor of van het encodersignaal omgekeerd/losgeschakeld
Er3H*	Inversie wegens hindernis	eventuele hindernissen langs het communicatiepad verifiëren
Er4H*	Fout thermische beveiliging	wachten op de afkoeling van de motor
Er5H*	Defect communicatie met remote inrichtingen	verbindingen serieel Scs1 verifiëren
Er61	Werkingsstoring voeding bufferbatterij	
ErFH*	Fout eindaanslag	verbindingen van de eindaanslagen verifiëren

\* H = 0,1,...,9,A,B,C,D,E,F

35.40

— Ingestelde koppeldrempel

— Max. instantaan koppel motor

**NEDERLANDS**

**OPGELET** Belangrijke veiligheidsinstructies. De folder Waarschuwingen en het Instructieboekje die met het product meegeleverd worden zorgvuldig lezen en volgen, aangezien een verkeerde installatie schade aan personen, dieren of voorwerpen kan veroorzaken. De instructies geven belangrijke aanwijzingen over de veiligheid, de installatie, het gebruik en het onderhoud. De instructies bewaren om ze aan de technische folder toe te voegen voor toekomstige raadpleging.

## 1) ALGEMENE VEILIGHEID

**OPGELET! Een verkeerde installatie of een verkeerd gebruik van het product kan leiden tot schade aan personen, dieren of voorwerpen.**

- De folder "Waarschuwingen" en het "Instructieboekje" die met dit product meegeleverd worden aandachtig lezen, omdat hierin belangrijke aanwijzingen worden gegeven over de veiligheid, de installatie, het gebruik en het onderhoud.
- Verpakkingsmaterialen (plastic, karton, polystyrol, etc.) verwerken volgens hetgeen voorzien is door de geldende normen. Nylon zakjes en polystyrol buiten bereik van kinderen bewaren.
- De instructies bewaren om ze aan de technische folder toe te voegen voor toekomstige raadpleging.
- Dit product is uitsluitend ontworpen en gebouwd voor het gebruik aangegeven in deze documentatie. Soorten gebruik die niet zijn aangegeven in deze documentatie zouden schade aan het product kunnen veroorzaken en een bron van gevaar kunnen vormen.
- Het Bedrijf wijst iedere willekeurige verantwoordelijkheid af voortkomende uit een verkeerd gebruik of een ander gebruik dan het voorbestemde gebruik en dat aangegeven in deze documentatie.
- Het product niet in een explosieve omgeving installeren.
- Controleren of het opgegeven temperatuurinterval compatibel is met de plek bestemd voor de installatie van het automatiseringssysteem.
- De constructie-elementen van de machine en de installatie moeten overeenkomstig de volgende Europese Richtlijnen zijn: 2004/108/CEE, 2006/95/CEE, 2006/42/CEE, 99/05/CEE (en daaropvolgende wijzigingen). Voor alle landen buiten de EEG is het voor een goed veiligheidsniveau nuttig om naast de nationaal geldende normen, ook de bovengenoemde normen in acht te nemen.
- Het Bedrijf wijst iedere willekeurige verantwoordelijkheid af van het niet in acht nemen van het Goed Gebruik bij de constructie van de sluitingen (deuren, hekken, etc.), en van de vervormingen die tijdens het gebruik zouden kunnen optreden.
- De stroomvoorziening uitschakelen vóór wat voor werkzaamheden dan ook aan de installatie. Ook eventuele bufferbatterijen loskoppelen, indien aanwezig.
- Op het voedingsnet van het automatiseringssysteem een omnipolaire (magneet)schakelaar voorzien met een minimum contactopening van 3,5 mm, die moet worden aangesloten aan het begin van de voedingsklemmen.
- Controleren of er zich aan het begin van het voedingsnet een aardlekschakelaar bevindt met drempel van 0,03A.
- Controleren of het aardingsstelsel correct is uitgevoerd: alle metalen delen van de sluiting (deuren, hekken, etc.) en alle onderdelen van de installatie voorzien van aardingsklemmen verbinden.
- De netaansluitingen duidelijk gescheiden houden van de laagspanningsaansluitingen". "De netaansluitingen duidelijk gescheiden houden (minstens 2,5 mm in de lucht) van de aansluitingen met zeer lage veiligheidsspanning.
- In fase van installatie moeten de geleiders verbonden worden door een extra bevestiging in de buurt van de klemmen of van de elektrische aansluitingen, bijvoorbeeld met behulp van bandjes.
- Gebruik bekabelingen met kabels met dubbele isolatie (kabels met kabelbeschermers) tot dicht in de buurt van de klemmen, als het noodzakelijk mocht blijken kabels met zeer lage veiligheidsspanning er doorheen te leiden samen met de stroomtoevoerkabel voor lage spanning. De bescherming moet bovendien van de stroomtoevoerkabel verwijderd worden, uitsluitend dichtbij de aansluitkast.
- Duidelijk aangeven dat de actuator door minstens twee bedieners of met passende instrumenten moet worden opgetild.
- Alle veiligheidsinrichtingen (fotocellen, gevoelige randen, etc.) aanbrengen die noodzakelijk zijn om het gebied te beschermen tegen gevaren voor pletting, meeslepen en snijden, volgens en overeenkomstig de toepasbare richtlijnen en technische normen.
- Minstens één signaleringsinrichting (knipperend) aanbrengen in een zichtbare positie, en een bordje "Let op" aan de structuur bevestigen.
- Iedere willekeurige vaste bediening zo installeren, dat deze vanaf de deur zichtbaar is, maar ver van beweegbare delen. Tenzij het gaat om een bediening met sleutel, moet de bediening worden geïnstalleerd op een hoogte van minstens 1,5 m en niet toegankelijk voor het publiek.
- Ervoor zorgen dat tijdens de manoeuvre pletting tussen geleide deel en vaste delen er omheen vermeden wordt.
- Na de installatie te hebben uitgevoerd, zich ervan verzekeren dat de instelling van de motor juist is ingesteld en dat de beveiligings- en deblokkeringsystemen juist functioneren.
- Het Bedrijf wijst iedere willekeurige verantwoordelijkheid af uit veiligheidssredenen en vanwege de goede werking van het automatiseringssysteem, als er onderdelen van andere fabrikanten gebruikt worden.
- Uitsluitend originele reserveonderdelen gebruiken voor alle onderhouds- of reparatiewerkzaamheden.
- Geen enkele wijziging uitvoeren aan de componenten van het automatiseringssysteem, indien niet uitdrukkelijk door het Bedrijf geautoriseerd.

- De gebruiker van de installatie instructies geven wat betreft de toegepaste bedieningssystemen en de uitvoering van de handmatige opening in geval van nood.
- Niet aan personen en kinderen toestaan om zich in het werkgebied van het automatiseringssysteem te bevinden.
- Afstandsbedieningen of andere besturingsinrichtingen buiten bereik van kinderen bewaren om ongewilde activeringen van het automatiseringssysteem te vermijden.
- De gebruiker moet iedere poging tot werkzaamheden aan of reparatie van het automatiseringssysteem vermijden en zich alleen tot gekwalificeerd personeel wenden.
- Alles wat niet uitdrukkelijk in deze instructies is voorzien, is niet toegestaan.
- De installatie moet worden uitgevoerd met gebruik van veiligheidsinrichtingen en bedieningen overeenkomstig EN 12978.

## WAARSCHUWINGEN

**Voor de aansluiting op het netwerk, een meeraderige kabel gebruiken met een minimumdoorsnede van 3x1,5mm<sup>2</sup> en van het type voorzien door de eerder genoemde normen (als de kabel bijvoorbeeld niet beschermd is, moet deze tenminste gelijk zijn aan H07 RN-F, terwijl deze met bescherming tenminste gelijk moet zijn aan H05 VV-F met doorsnede 3x1,5mm<sup>2</sup>).**  
**Uitsluitend plastic kanalen gebruiken, zowel voor de kabels met zeer lage veiligheidsspanning (SELV) als voor de laagspanningskabels (230V).**

## GEBRUIK VAN HET AUTOMATISERINGSSYSTEEM

Aangezien het automatiseringssysteem op afstand bediend kan worden, dus zonder zichtbaar te zijn, is het absoluut noodzakelijk frequent de perfecte efficiëntie van alle veiligheidsinrichtingen te controleren.

**OPGELET!** Voor iedere willekeurige werkingsstoring van de veiligheidsinrichtingen snel ingrijpen, ook gebruik makende van gekwalificeerd personeel. Het wordt aanbevolen de kinderen op passende afstand van het werkgebied van het automatiseringssysteem te houden.

## BEDIENINGSINRICHTING

Het gebruik van het automatiseringssysteem maakt de toegangscontrole op gemotoriseerde wijze mogelijk. De bediening kan van verschillende aard zijn (handmatig - afstandsbediening - controle toegang met magneetbadge etc.) al naargelang de noodzaak en de kenmerken van de installatie. Zie voor de verschillende bedieningssystemen de desbetreffende instructies.

Het automatiseringssysteem niet gebruiken of in werking stellen, voordat de balancering van de slagboom is uitgevoerd.

## ONDERHOUD

**OPGELET: alvorens het klepje te openen, moet de veer ontspannen zijn (verticale boom).** **OPGELET!** Voor alle onderhoudswerkzaamheden aan de installatie, het voedingsnet loskoppelen. De punten die controles en onderhoud nodig hebben, zijn:

- de optieken van de fotocellen indien aanwezig; af en toe reinigen;
- om de twee jaar de motorreductor demonteren en het smeervet vervangen;
- voor iedere willekeurige werkingsstoring die wordt vastgesteld, en niet opgelost, het voedingsnet loskoppelen en hulp vragen aan gekwalificeerd personeel (installateur); voor de periode waarin het automatiseringssysteem buiten bedrijf is, indien noodzakelijk, de nood-deblokkering activeren (zie Fig. Y) om de boom handmatig vrij open en dicht te laten gaan.

## SLOOP

De verwijdering van de materialen gebeurt met inachtneming van de geldende normen. In het geval van sloop van het automatiseringssysteem bestaan er geen bijzondere gevaren of risico's voortkomende uit het automatiseringssysteem zelf. In geval van terugwinning van de materialen is het nuttig dat deze per type gescheiden worden (elektrische delen - koper - aluminium - plastic - etc.).

## ONTMANTELING

**OPGELET: alvorens het klepje te openen, moet de veer ontspannen zijn (verticale boom).** In het geval dat het automatiseringssysteem gedemonteerd wordt om op een andere plek opnieuw gemonteerd te worden, is het nodig:

- de stroomvoorziening uit te schakelen en de hele elektrische installatie los te koppelen;
- de actuator van de bevestigingsbasis te verwijderen;
- alle onderdelen van de installatie te demonteren;
- in het geval dat enkele onderdelen niet verwijderd kunnen worden of beschadigd blijken te zijn, deze vervangen.

**Het goed functioneren van het automatiseringssysteem is alleen gegarandeerd, als de in deze handleiding vermelde gegevens worden nageleefd. Het Bedrijf is niet gehouden zich te verantwoorden voor de schade veroorzaakt door het niet in acht nemen van de installatienormen en de aanwijzingen vermeld in deze handleiding. De beschrijvingen en illustraties van deze handleiding zijn niet bindend. Terwijl de hoofdkenmerken van het product ongewijzigd blijven, behoudt het Bedrijf zich het recht voor om op ieder willekeurig moment die wijzigingen aan te brengen die zij geschikt acht om het product technisch, constructief en commercieel gezien te verbeteren, zonder deze publicatie te hoeven bijwerken.**



## 2) ALGEMEEN

Compacte elektromechanische slagboom geschikt voor het afzetten van privégebieden, parkeerplaatsen, toegangen die alleen door voertuigen gebruikt worden. Beschikbaar voor doorgangen van 3 tot 5 meter. Afstelbare elektronische aanslagen garanderen de correcte stilstandspositie van de boom. De nood-deblokkering voor de handmatige manoeuvre wordt bestuurd door een slot met gepersonaliseerde sleutel.

De actuator wordt altijd geleverd met voorbereiding voor de montage links. In geval van noodzaak is het hoe dan ook mogelijk de openingsrichting met eenvoudige handelingen om te keren. De ankerplaat mod. CBO (op aanvraag) vereenvoudigt de installatie van de slagboom. Speciale voorbereidingen maken het makkelijker de accessoires te installeren.

Het bedieningspaneel **LIBRA C MO** wordt door de fabrikant met standaard instellingen geleverd. Iedere willekeurige verandering moet worden ingesteld door middel van het geïntegreerde display of door middel van een universele programmabesturing.

## 3) TECHNISCHE GEGEVENS

MOTOR	
Voeding	230V±10% 50Hz(*)
Max. opgenomen vermogen	300W
Interne smering	permanent vet
Max. koppel	280 Nm ( <b>MOOVI BT 30</b> )
	380 Nm ( <b>MOOVI BT 50</b> )
Openingstijd	2,5s ( <b>MOOVI BT 30</b> )
	3,5s ( <b>MOOVI BT 50</b> )
Lengte boom	3 m ( <b>MOOVI BT 30</b> )
	5 m ( <b>MOOVI BT 50</b> )
Reactie op de botsing	encoder
Handmatige mechanische deblokkering	gepersonaliseerde sleutel
Soort boom	rechthoekig
Aanslag	elektrisch, geïntegreerd en elektronisch afstelbaar
Type gebruik	intensief
Bedrijfstemperatuur	van -20°C tot +50°C
Beschermingsgraad	IP 54
Gewicht actuator (zonder boom)	41 Kg ( <b>MOOVI BT 30</b> )
	42 Kg ( <b>MOOVI BT 50</b> )
Afmetingen	zie fig. A
BEDIENINGSPANEEL	
Netwerkisolatie/laagspanning	> 2MΩ 500V---
Diëlektrische sterkte	netwerk/bt 3750V~ per 1 minuut
Voeding accessoires	24V~ (180 mA absorptie max.)
Verklikkerlichtsignaal slagboom open	24V~ 3W max
Zwaailicht	24V~ 25W max.
Zekeringen	zie Fig. G
Aantal combinaties	4 miljard
Radio-ontvanger Rolling-Code geïntegreerd	frequentie 433.92MHz
Max. aantal afstandsbedieningen die in het geheugen kunnen worden opgeslagen	63
Instelling parameters en opties	LCD-display / universele programmeerbare palmtop

(\*)= speciale voedingsspanningen op aanvraag

**Versiones de transmisores que se pueden utilizar:**

**Todos los transmisores ROLLING CODE compatibles con**  ((E-Ready))

### 4.1) GRONDPLAAT (Fig.B1)

### 4.2) KLEMMEN MET VERGREDELING (Fig.B2)

## 5) MONTAGE ACTUATOR

**OPGELET!** De slagboom dient uitsluitend voor de doorgang van voertuigen gebruikt te worden. De voetgangers mogen niet door het manoeuvreeringsgebied van het automatiseringssysteem lopen. Zorgen voor een speciale voetgangersdoorgang. De doorgang moet op passende wijze gemarkeerd zijn met de verplichte signalen aangegeven in Fig. A.

**OPGELET:** alvorens het klepje te openen, moet de veer ontspannen zijn (verticale boom). Het klepje van de kast moet naar de binnenzijde van het eigendom gericht zijn. Als u in de doorgang gaat staan, naar buiten gericht, is met de kast aan de linkerkant de slagboom links; als de kast zich rechts

bevindt, is de slagboom rechts. **De actuator wordt altijd geleverd met voorbereiding voor de montage links.**

### 6) Montage links (Fig. A, B, C, D).

### 7) Montage rechts (Fig. AA).

- De balancering van de boom uitvoeren zoals aangegeven.
- Op het bedieningsbord de logica Omkering van Richting op ON instellen.

**OPGELET: de logica Omkering van Richting moet op OFF worden geconfigureerd voor slagbomen met montage links, op ON voor slagbomen met montage rechts. In het tegenovergestelde geval werken de aanslagen niet of wordt er een fout van encoderrichting weergegeven.**

### 8) BALANCERING SLAGBOOM (Fig. F).

### 9) OPTIONELE ACCESSOIRES (Fig.E)

- Verankeringsbasis CBO
- Beschermingsset tegen afhakken handen KIT MOOVI PRM
- Kit kolombevestiging Cellula 130 KIT MOOVI 130
- Vaste vork voor steun slagboom FAF
- Mobiele steunvoet voor slagboom MOOVI GA (Solo MOOVI 50)
- Mobiele steunvoet met schokdemper voor slagboom MOOVI GAMA
- Afrastering reeds gemonteerd op de slagboom SB
- Gevoelige rand BIR
- Kit lichten voor slagbomen van 3 m KIT MOOVI LIGHT
- Kit lichten voor slagbomen van 5 m KIT MOOVI LIGHT 1
- Afdekkingsprofiel voor onderkant of bovenkant slagboom MOOVI PCA
- Charnierende Staaf MOOVI ART
- KIT BAT
- RMM
- THERMO

**Accessoires MOOVI BT 30-50 (limieten lengte slagboom en balancering (Fig. E1))**

Voor nadere informatie over de installatie en het gebruik van de accessoires, de desbetreffende instructiehandleiding raadplegen.

### 10) Montage beschermingsset tegen afhakken handen MOOVI PRM (Fig.AB)

### 11) Montage knipperlicht RAY X/RAY X SA (FIG.AC)

- De montage en de bekabeling voltooien zoals aangegeven in de instructies RAY X/RAY X SA.

### 12) Montage Fotocel Cellula 130 / MOOVI 130 (FIG. AD).

## 13) VOORBEREIDING VAN DE ELEKTRISCHE INSTALLATIE

**OPGELET: alvorens het klepje te openen, moet de veer ontspannen zijn (verticale boom).** De elektrische installatie (Fig. A) voorbereiden onder verwijzing naar de geldende normen. De aansluitingen van het voedingsnet duidelijk gescheiden houden van de service-aansluitingen (fotocellen, gevoelige randen, besturingsinrichtingen etc.).

**OPGELET! Voor de aansluiting op het netwerk een meeraderige kabel gebruiken met een minimumdoorsnede van 3x1,5mm<sup>2</sup> en van het type voorzien door de eerder genoemde normen (als de kabel bijvoorbeeld niet beschermd is, moet deze minstens gelijk zijn aan H07 RN-F, en als de kabel daarentegen beschermd is, moet deze minstens gelijk zijn aan H05 VV-F met doorsnede 3x1,5 mm<sup>2</sup>).**

In fig.A word het aantal aansluitingen vermeld en de doorsnede voor een lengte van de voedingskabels van 100 meter; voor grotere lengtes de doorsnede berekenen voor de werkelijke belasting van het automatiseringssysteem. Wanneer de lengte van de secundaire aansluitingen 50 meter overschrijdt of deze door kritische zones lopen vanwege de interferenties, wordt de ontkoppeling van de besturings- en veiligheidsinrichtingen met passende relais aangeraden.

De hoofdcomponenten voor een automatiseringssysteem zijn (Fig.A):

- I) Gehomologeerde omnipolaire schakelaar met een passend vermogen met minimum contactopening van 3,5 mm voorzien van beveiliging tegen overbelasting en kortsluiting, in staat om het automatiseringssysteem van het netwerk te scheiden. Aan het begin van de installatie een gehomologeerde omnipolaire schakelaar installeren, indien nog niet aanwezig, met als drempel 0,03A.
- QR) Bedieningspaneel en geïntegreerde ontvanger.
- S) Sleutelschakelaar.
- AL) Zwaailicht.
- M) Actuator.
- A) Boom.
- F) Steunvork.
- CS) Gevoelige rand.
- Ft,Fr) Paar fotocellen.
- CF) Kolom fotocellen.
- T) Zender 1-2-4 kanalen.

RMM) Inductieve aanwezigheidsdetector.  
 LOOP) Windingen aanwezigheidsdetector.

## 14) AANSLUITINGEN (FIG. G)

**OPGELET:** De elektrische aansluitingen moeten worden uitgevoerd door gekwalificeerd en ervaren personeel, vakkundig, overeenkomstig alle geldende normen, met gebruik van passende materialen. De elektrische installatie voorbereiden onder verwijzing naar de geldende normen voor de elektrische installaties. De aansluitingen van het voedingsnet duidelijk gescheiden houden van de service-aansluitingen. Het blijkt noodzakelijk aan het begin van de installatie een lastschakelaar te installeren met minimumafstand contactopening van 3,5 mm, met magneto-thermische bescherming en differentieel met passend vermogen aangepast aan het gebruik van het apparaat. Voor de bekabeling alleen kabels gebruiken in overeenstemming met geharmoniseerde of nationale normen met dwarsdoorsnede gecoördineerd met de beveiligingen aan het begin, met het verbruik van het apparaat en met de installatiecondities.

KLEM	BESCHRIJVING
1-2	Voeding 230V +/- 10% 50Hz (1=L) (2=N)
3-4	Niet gebruikt
6-7	Aansluitingen motor
15-5	Aansluitingen motor, referentie bij sluiting
15-8	Aansluitingen motor, referentie bij opening
9-10	Zwaailicht 24V~ max. 25W
11-12	Voeding accessoires: 24 V~ werking bij aanwezigheid van netwerk. 24 V --- (11+,12-) werking bij afwezigheid van netwerk en optionele kit bufferbatterij.
13-14	Uitgang voeding veiligheidsinrichtingen (zender fotocellen). <b>N.B.: uitgang alleen actief tijdens de manoeuvre cyclus.</b> 24 V~ Vsafe werking bij aanwezigheid van netwerk. 24 V --- (Vsafe 13+,14-) Vsafe werking bij afwezigheid van netwerk en optionele kit bufferbatterij.
15-16	Drukknop van bediening <b>START</b> (N.O.). De optie kan ingesteld worden vanuit het "menu logica". Werking volgens logica 2-3-4 stappen.
15-17	Ingang <b>STOP</b> (N.C.) Het commando onderbreekt de manoeuvre. Indien niet gebruikt, de brug niet verwijderen.
15-18	Ingang <b>FOTOCEL</b> (N.C.) Werking volgens de logica fotocel in opening. Indien niet gebruikt de jumper ingeschakeld laten.
19	Ingang controle veiligheidsinrichtingen <b>FAULT - PHOT</b> (N.O.).
15-20	Ingang gevoelige rand <b>BAR</b> (N.C.). Bij sluiting draait het commando de beweging om, bij opening blokkeert het commando de beweging. Indien niet gebruikt, de brug niet verwijderen.
21-22	Uitgang verklikkerlichtsignaal slagboom open (contact N.O., 24V~/ 3W max.) of, als alternatief, uitgang alarm (zie Tabel "B", Alarm SCA), Verbinding Met Beheersysteem Parky-Parkeerplaatsen
23-24-25-26	Ingangen encoder
15-27	Knop commando <b>OPEN/TIMER</b> (N.O.) Open - Het commando voert een opening uit. Timer - Als het contact gesloten is, gaan de vleugels open en blijven ze open tot de opening van het contact. Als het aangesloten contact open is, gaan de vleugels dicht en worden ze voorbereid voor de normale werking.
15-28	Drukknop van bediening <b>CLOSE</b> (N.O.). De bediening voert een sluiting uit.

## 15) VEILIGHEIDSINRICHTINGEN FIG.H

**N.B.: alleen ontvangende veiligheidsinrichtingen gebruiken met vrij uitwisselbaar contact.**

### 15.1) NIET "TRUSTED" VEILIGHEIDSINRICHTINGEN FIG.H1

### 15.2) "TRUSTED" VEILIGHEIDSINRICHTINGEN FIG.H2, H3

## 16) AFSTELLINGEN

### AANBEVOLEN VOLGORDE AFSTELLINGEN:

**Afstelling van de aanslagen (Zie referentieparagraaf) Fig. I**  
**Programmering afstandsbediening**  
**Eventuele afstellingen van de parameters / logica's**

## 17) MENU PARAMETERS (PAR-RF) (TABEL "A" PARAMETERS)

## 18) Menu Logica's (LOG-IC) (TABELLA "B" LOGICA'S)

## 19) MENU RADIO (R-RD-ID)

Logica	Beschrijving
RGG Start	<b>Toets start toevoegen</b> associeert de gewenste toets met het commando Start
EL IN 64	<b>Verwijder Lijst</b>  <b>OPGELET!</b> Verwijderd alle in het geheugen van de ontvanger opgeslagen afstandsbedieningen volledig.
cod rH	<b>Aflesen code ontvanger</b> Geeft de ontvangercode weer, noodzakelijk voor het klonen van de afstandsbedieningen.
uk	<b>ON</b> = Habilita la programación a distancia de las tarjetas mediante un transmisor W LINK previamente memorizado. Esta habilitación permanece activa 3 minutos desde presión del radiomando W LINK. <b>OFF</b> = Programación W LINK deshabilitada

### - BELANGRIJKE OPMERKING: DE EERSTE IN HET GEHEUGEN OPGESLAGEN ZENDER MARKEREN MET HET SLEUTELTJE (MASTER).

Bij handmatige programmering wordt door de eerste zender de SLEUTELCODE VAN DE ONTVANGER toegewezen; deze code is noodzakelijk om de daaropvolgende klonering van de radiozenders te kunnen uitvoeren. De geïntegreerde ontvanger Clonix beschikt bovendien over enkele belangrijke geavanceerde functionaliteiten:

- Klonering van de master-zender (rolling-code of vaste code)
- Klonering voor vervanging van de reeds in de ontvanger opgenomen zenders
- Beheer database zenders
- Beheer groep ontvangers

Raadpleeg voor het gebruik van deze functionaliteiten de instructies van de universeel programmeerbare palmtop en de Programmeringshandleiding CLONIX, geleverd samen met het apparaat van de universeel programmeerbare palmtop.

## 20) MENU DEFAULT (DEFAULT)

Brengt de centrale terug naar de vooraf ingestelde default-waarden.

## 21) MENU TAAL (LANGUAGE)

Hiermee kan de taal van de programmabesturing op het display worden ingesteld.

## 22) MENU STATISTIEKEN

Hier wordt het volgende weergegeven:

- de versie van de kaart
- het totaal aantal manoeuvres dat door het automatiseringssysteem is uitgevoerd
- het aantal in het geheugen van de geïntegreerde ontvanger opgeslagen afstandsbedieningen

## 23) VERBINDING MET BEHEERSYSTEEM PARKY-PARKEERPLAATSEN

De kaart kan zodanig geconfigureerd worden dat er een uitgang ter beschikking kan worden gesteld om de status van de slagboom te controleren. Door de logica Alarm SCA (OFF) te deactiveren en de parameter Tijd Alarm op 0 sec. in te stellen, wordt het contact SCA (21-22) als volgt geconfigureerd (Fig. G):

- contact **dicht** tussen de klemmen **21-22** bij slagboom **omlaag**
- contact **open** tussen de klemmen **21-22** bij slagboom **omhoog**

### 23.1) SERIELLE VERBINDING MET KARTE SCS1 (Fig. AE)

Die Bedientafel **LIBRA C MO** gestattet über die entsprechenden seriellen Ein- und Ausgänge (SCS1) das zentralisierte Anschließen mehrerer Automatisierungen. Auf diese Weise ist es möglich, mit einer einzigen Steuerung die Öffnung oder die Schließung aller angeschlossenen Automatisierungen auszuführen.

Befolgen Sie beim Anschließen aller Steuerungskarten **LIBRA C MO** den Schaltplan von Fig. AE und verwenden Sie dabei ausschließlich Telefonschleifen.

Bei Verwendung eines Telefonkabels mit mehreren Leiterpaaren müssen unbedingt die Drähte des gleichen Paares verwendet werden.

**Die Länge der Telefonschleife zwischen einem Gerät und dem nächsten darf 250 m nicht überschreiten.**

An diesem Punkt müssen die einzelnen Bedientafeln **LIBRA C MO** in geeigneter Weise konfiguriert werden, und das heißt vor allem, dass eine Tafel als zentraler MASTER konfiguriert werden muss, der alle anderen, als SLAVE konfigurierten Karten kontrolliert (siehe Menü Logiken).

Geben Sie außerdem die Bereichsnummer (siehe Menü Parameter) zwischen 0 und 127 ein.

Die Bereichsnummer gestattet es, Gruppen von Automatisierungen anzulegen, die jeweils dem Bereichs-Master entsprechen. **Jede Zone kann nur einen Master aufweisen; der Master der Zone 0 controleert auch der Master und die Slaves der anderen Zonen. OPGELET: de als master ingestelde centrale moet de eerste van de serie zijn.**

**23.2) Tegenovergestelde barrières (Fig. AF)**

Door middel van seriële verbinding is het verder mogelijk de gecentraliseerde besturing te verwezenlijken van 2 tegenovergestelde barrières/hekken.

In dit geval bestuurt het bedieningspaneel Master M1 gelijktijdig de sluiting en de opening van het bedieningspaneel Slave M2.

INSTELLINGEN NOODZAKELIJK VOOR DE WERKING:

- Kaart MASTER: ZONE=128, MASTER=ON
- Kaart SLAVE: ZONE=128, MASTER=OFF

BEKABELINGEN NOODZAKELIJK VOOR DE WERKING:

- De MASTER-centrale en de SLAVE-centrale zijn onderling verbonden met de 4 draden (RX/TX) behorende bij de interfacekaarten SCS1;
- alle activeringscommando's, alsook de afstandsbedieningen moeten naar de MASTER-kaart verwijzen;
- alle fotocellen (trusted en niet) moeten op de MASTER zijn aangesloten;
- de veiligheidsranden van de MASTER-vleugel moeten op de MASTER-centrale zijn aangesloten;
- de veiligheidsranden van de SLAVE-vleugel moeten op de SLAVE-centrale zijn aangesloten.

**24) AFSTELLING AANSLAG**

**OPGELET: alvorens het klepje te openen, moet de veer ontspannen zijn (verticale boom).** De slagboom beschikt over programmeerbare elektronische aanslagen en over een mechanische eindaanslag. Tussen elektrische aanslag en mechanisch arret moet een rotatiemarge behouden blijven (circa 1°), zowel bij sluiting als bij opening (Fig. J).

De instelling van de aanslagposities bij opening en bij sluiting vindt plaats door de parameters van het bedieningsbord Calibratie hoek Opening en Calibratie hoek Sluiting te wijzigen: door de waarde ervan te verhogen, worden de aanslagposities in openingsrichting verplaatst.

**25) NOOD-DEBLOKKERING (Fig. Y)**

**OPGELET:** Mocht het nodig zijn de deblokkering te activeren in een actuator zonder boom, controleren of de balanceringsveer niet is ingedrukt (boom in openingspositie).

**26) STORING: OORZAKEN en OPLOSSINGEN.**

**26.1) De boom gaat niet open. De motor draait niet.**

**OPGELET: alvorens het deurtje te openen, moet de veer ontspannen zijn (verticale boom).**

- 1) Controleren of de fotocellen niet vuil zijn, of bezet, of niet uitgelijnd.
- 2) De correcte aansluiting van de motor controleren.
- 3) Controleren of de elektronische apparatuur normaal van stroom wordt voorzien. De goede staat van de zekeringen controleren. In geval van storing van de zekering deze verwijderen (ter vervanging) zoals aangegeven.
- 4) Door middel van de zelfdiagnose van het schakelbord (zie Tabel "Toegang tot de menu's"), controleren of de functies correct zijn. Eventueel de oorzaak van het defect opsporen. Als de zelfdiagnose aangeeft dat een start-commando aanhoudt, controleren of er geen afstandsbedieningen, startknoppen of andere bedieningsinrichtingen zijn die het startcontact actief (dicht) houden.
- 5) Het schakelbord vervangen, als het niet functioneert.
- 6) De activering van de referentie-microschakelaars controleren door de meldingen die op het display van het bedieningsbord verschijnen, te controleren.
- 7) De spankabels van de veergeleider invetten in geval van geluiden of trillingen.

**26.2) De boom gaat niet open. De motor draait, maar er vindt geen beweging plaats.**

- 1) De handmatige deblokkering is geactiveerd gebleven. De gemotoriseerde werking herstellen.
- 2) Als de deblokkering in positie van gemotoriseerde werking is, de goede staat van de reductor controleren.

**TABEL "A" - MENU PARAMETERS - (PARAN)**

PARAMETERS	min.	max.	Default	Definitie	Beschrijving
tCR	0	180	10	<b>Tijd Sluiting</b>	Tijd automatische sluiting [s] Numeriek de waarde instellen van de automatische sluitingstijd.
oP. t	40	99	75	<b>Koppel motoren opening</b>	Koppel opening [%] Stelt de gevoeligheid aan de hindernis in tijdens de opening (1=max., 99=min.).
cLS. t	40	99	75	<b>Koppel motoren sluiting</b>	Koppel sluiting [%] Stelt de gevoeligheid aan de hindernis in tijdens de sluiting (1=max., 99=min.).
oP. SPEEd	15	99	99	<b>Snelheid in opening</b>	Snelheid van regime in opening [%] Numeriek de snelheidswaarde instellen: 1% komt overeen met de minimumsnelheid, 99% met de maximumsnelheid.
cL SPEEd	15	99	99	<b>Snelheid in sluiting</b>	Snelheid op regime in sluiting [%] Numeriek de snelheidswaarde instellen: 1% komt overeen met de minimumsnelheid, 99% met de maximumsnelheid.
RLARn t tNE	0	240	30	<b>Tijd alarm</b>	Tijd alarm [s] Bij waarneming van een obstakel of bezette fotocellen voor een tijd hoger dan de ingestelde tijd (variabel van 10 sec. tot 240 sec.), gaat het SCA-contact dicht. Het contact wordt vervolgens geopend door het Stop-commando of door de activering van de sluitingsaanslag. Alleen actief door de logica Alarm SCA op OFF in te stellen. Indien ingesteld op 0 sec., wordt het SCA-contact verbinding met het Parky-systeem (zie Paragraaf Verbinding met beheersysteem parky-parkeerplaatsen).
brAKE	1	10	2	<b>Afremming</b>	Afremming [%] De afremming die tijdens de vertragingfase moet worden toegepast, instellen.
ZONE	0	128	0	<b>Zone</b>	Zona [ ] Het zonenummer instellen tussen een minimumwaarde 0 en een maximumwaarde 128.
oPEN cAL Ib. (Speciale par. 1)*	0	100	80	<b>Kalibratie openingshoek</b>	Kalibratie openingshoek [%] De referentiehoek instellen van 0,0 tot 100,0, voor de gewenste openingspositie (zie Paragraaf Afstelling Aanslag).
cLOS. cAL Ib. (Speciale par. 2)*	0	100	25	<b>Kalibratie sluitingshoek</b>	Kalibratie sluitingshoek [%] De referentiehoek instellen van 0,0 tot 100,0, voor de gewenste sluitingspositie (zie Paragraaf Afstelling Aanslag).
RccEL. (Speciale par. 6)*	1	10	3	<b>Versnelling</b>	Versnelling [%] De versnelling die op het begin van iedere beweging moet worden toegepast, instellen van 1% tot 99%.
d tSE. SLoud (Speciale par. 18)*	0	99	70	<b>Ruimte afremming</b>	Ruimte afremming [%] Stelt de ruimte van benadering naar de eindaanslag in. Deze ruimte wordt uitgevoerd aan lage snelheid.

\*Universele programmeerbare palmtop.

# INSTALLATIEHANDLEIDING

D811701 00100\_02

TABEL "B" - MENU LOGIC - (L o G I C)

Logic	default	Definitie	Uitgevoerde instelling aanvinken	Beschrijving																					
t c R	ON	Tijd Automatische Sluiting	ON	Activeert de automatische sluiting																					
			OFF	Sluit de automatische sluiting uit.																					
i b L o P E n	ON	BlokkeerImpulsen opening	ON	De startimpuls heeft geen enkel effect tijdens de openingsfase.																					
			OFF	De startimpuls heeft effect tijdens de openingsfase.																					
i b L t c R	OFF	Blokkeer Impulsen TCA	ON	De startimpuls heeft geen effect tijdens de TCA-pauze.																					
			OFF	De startimpuls heeft effect tijdens de TCA-pauze.																					
2 S t E P	OFF	2-staps logica	ON	Activeert de 2-staps logica (heeft voorrang op "3-staps logica").																					
			OFF	Deactiveert de 2-staps logica door het activeren van de 4-staps logica als "3-staps logica" op OFF staat.																					
3 S t E P	ON	3-staps logica	ON	Activeert de 3-staps logica (als "2-staps logica" op OFF staat).																					
			OFF	Deactiveert de 3-staps logica door het activeren van de 4-staps logica als "2-staps logica" op OFF staat.																					
<i>Antwoord op de START-impuls</i>																									
<table border="1" style="width: 100%; border-collapse: collapse;"> <thead> <tr> <th style="width: 25%;">Slagboom</th> <th style="width: 12.5%;">2 staps</th> <th style="width: 12.5%;">3 staps</th> <th style="width: 12.5%;">4 staps</th> </tr> </thead> <tbody> <tr> <td>dicht</td> <td rowspan="2" style="text-align: center;">open</td> <td rowspan="2" style="text-align: center;">open</td> <td style="text-align: center;">open</td> </tr> <tr> <td>dichtgaat</td> <td style="text-align: center;">stop</td> </tr> <tr> <td>open</td> <td rowspan="2" style="text-align: center;">dicht</td> <td rowspan="2" style="text-align: center;">dicht</td> <td style="text-align: center;">dicht</td> </tr> <tr> <td>opengaat</td> <td style="text-align: center;">stop + TCA</td> <td style="text-align: center;">stop + TCA</td> </tr> <tr> <td>dopo stop</td> <td style="text-align: center;">open</td> <td style="text-align: center;">open</td> <td style="text-align: center;">open</td> </tr> </tbody> </table>					Slagboom	2 staps	3 staps	4 staps	dicht	open	open	open	dichtgaat	stop	open	dicht	dicht	dicht	opengaat	stop + TCA	stop + TCA	dopo stop	open	open	open
Slagboom	2 staps	3 staps	4 staps																						
dicht	open	open	open																						
dichtgaat			stop																						
open	dicht	dicht	dicht																						
opengaat			stop + TCA	stop + TCA																					
dopo stop	open	open	open																						
P r E - A L A r n	OFF	Vooralarm	ON	Het zwaalicht gaat 3 seconden voor het opstarten van de motor aan.																					
			OFF	Het zwaalicht gaat tegelijkertijd met het opstarten van de motoren aan																					
h o L d - t o - r u n	OFF	Persoon Aanwezig	ON	Werking met aanwezige persoon: de manoeuvre gaat verder zolang de bedieningstoetsen OPEN en CLOSE ingedrukt blijven. Het is niet mogelijk de afstandsbediening te gebruiken.																					
			OFF	Normale impulswerking.																					
P h o t o . o P E n	ON	Fotocellen bij opening	ON	In geval van verduistering, wordt hiermee de werking van de fotocel bij opening uitgesloten. In sluitingsfase, onmiddellijke omkering.																					
			OFF	In geval van verduistering zijn de fotocellen zowel bij opening als bij sluiting actief. Een verduistering van de fotocel bij sluiting keert de beweging alleen om na de vrijmaking van de fotocel.																					
F R S t c L S	OFF	Snelle sluiting	ON	Hiermee wordt de slagboom gesloten na de vrijmaking van de fotocellen, alvorens op het einde van de ingestelde TCA te wachten.																					
			OFF	Commando niet ingevoerd																					
t E S t P h o t	OFF	Test fotocellen	ON	Hiermee wordt de controle van de fotocellen geactiveerd																					
			OFF	Hiermee wordt de controle van de fotocellen gedeactiveerd																					
M A S T E r	OFF	Master/Slave	ON	Het bedieningspaneel wordt ingesteld als Master in een gecentraliseerde aansluiting.																					
			OFF	Het bedieningspaneel wordt ingesteld als Slave in een gecentraliseerde aansluiting.																					
F I H E d c o d E	OFF	Vaste Code	ON	De ontvanger is geconfigureerd voor de werking in modus met vaste code.																					
			OFF	De ontvanger is geconfigureerd voor de werking in modus met rolling-code.																					
r A d i o P r o G	ON	Programmering afstandsbedieningen	ON	Hiermee wordt de geheugenopslag via radio van de zenders geactiveerd: 1- Na elkaar drukken op de verborgen toets (P1) en de normale toets (T1-T2-T3-T4) van een zender die reeds in het geheugen is opgeslagen in standaardmodus via het menu radio. 2- Binnen 10 sec. drukken op de verborgen toets (P1) en de normale toets (T1-T2-T3-T4) van een zender die in het geheugen moet worden opgeslagen. De ontvanger verlaat de programmeringsmodus na 10 sec.; binnen deze tijd is het mogelijk andere nieuwe zenders toe te voegen. Voor deze modus is geen toegang tot het bedieningspaneel vereist. <b>BELANGRIJK: Voor de deactivering van de automatische invoer van nieuwe afstandsbedieningen, cloni en replay.</b>																					
			OFF	Hiermee wordt de geheugenopslag via radio van de zenders gedeactiveerd. De zenders worden alleen in het geheugen opgeslagen met behulp van het daarvoor bestemde menu Radio. <b>BELANGRIJK: Voor de deactivering van de automatische invoer van nieuwe afstandsbedieningen, cloni en replay.</b>																					
A L A r n S c R	ON	Alarm SCA	ON	Het SCA-contact (klemmen 21-22) gedraagt zich als volgt: - bij open slagboom en bij opening: contact dicht (verklikkerlichtsignaal aan) - bij gesloten slagboom: contact open (verklikkerlichtsignaal uit) - bij sluiting: intermitterend contact (knipperen)																					
			OFF	Het SCA-contact gaat dicht volgens de wijzen voorzien door de parameter Tijd alarm.																					
c h A n G E R i c h t.	OFF	Omkering van Richting	ON	Voor slagboom met montage rechts (zie Par. Montage Rechts)																					
			OFF	Voor slagboom met montage links.																					
o P E n - t i M E r (Speciale dip 2)*	OFF	Timer op open	ON	De ingang tussen de twee klemmen 15-27 functioneert als TIMER																					
			OFF	De ingang tussen de twee klemmen 15-27 functioneert als OPEN																					

\*Universele programmeerbare palmtop.

**Fig. Y**

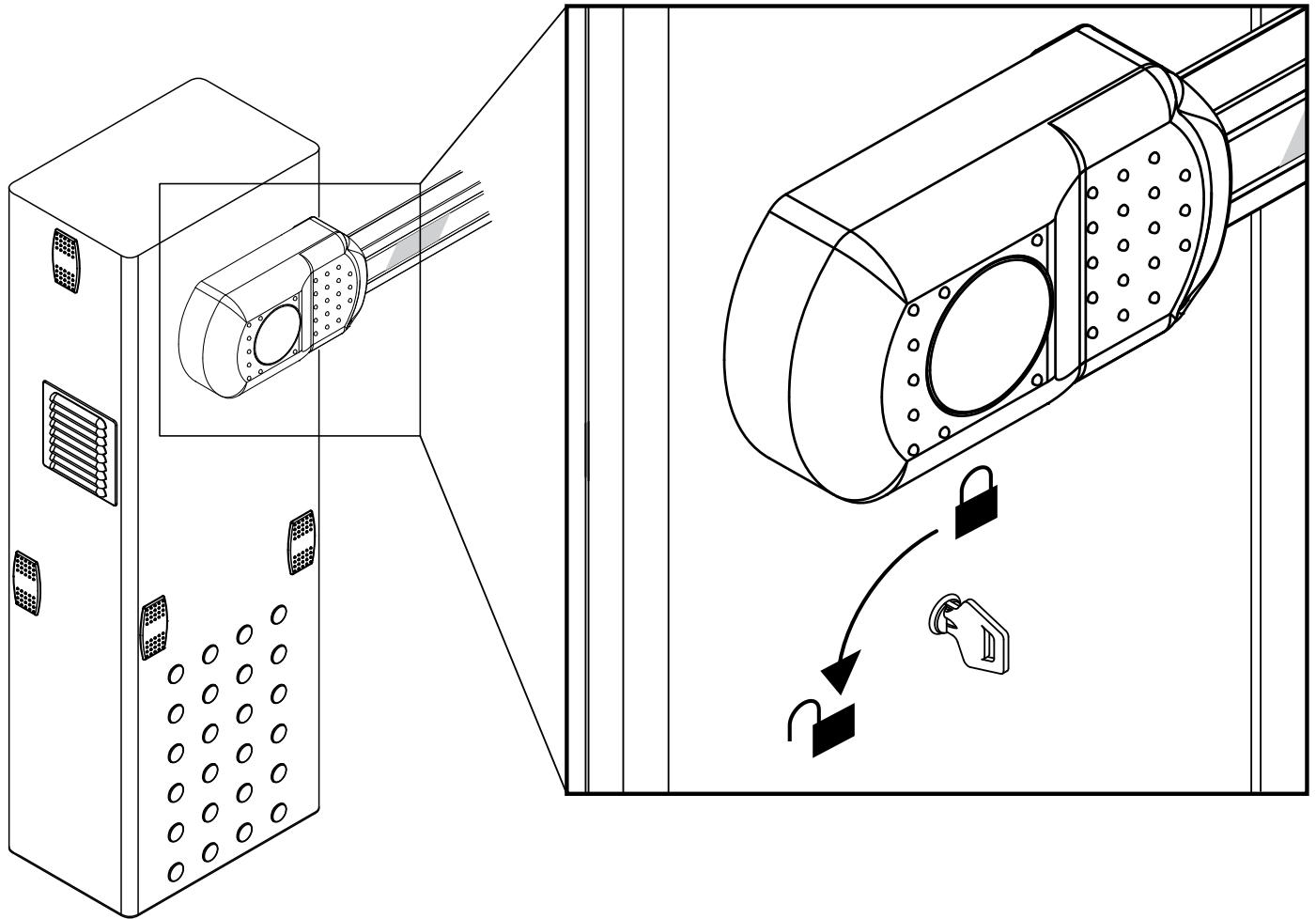

MANUALE - MANUAL - MANUEL  
 BEDIENUNGSANLEITUNG - MANUAL - HANDMATIG



AUTOMATICO - AUTOMATIC - AUTOMATIQUE  
 AUTOMATIK - AUTOMÁTICO - AUTOMATISCH



## MANUALE D'USO ( I )

Nel ringraziarVi per la preferenza accordata a questo prodotto, la Ditta è certa che da esso otterrete le prestazioni necessarie al Vostro uso. Questo prodotto risponde alle norme riconosciute della tecnica e della disposizioni relative alla sicurezza. Confermiamo che è conforme alle seguenti direttive europee: 2004/108/CEE, 2006/95/CEE, 2006/42/CEE, 99/05/CEE (e loro modifiche successive).

### 1) SICUREZZA GENERALE

**ATTENZIONE** **Importanti istruzioni di sicurezza. Leggere e seguire attentamente l'opuscolo Avvertenze ed il Libretto istruzioni che accompagnano il prodotto poiché un uso improprio può causare danni a persone, animali o cose. Conservare le istruzioni per consultazioni future.**

Questo prodotto è stato progettato e costruito esclusivamente per l'utilizzo indicato in questa documentazione. Usi non indicati potrebbero essere fonte di danni al prodotto e fonte di pericolo.

- La Ditta declina qualsiasi responsabilità derivante da un uso improprio o diverso da quello per cui è destinato ed indicato nella presente documentazione nonché dall'inosservanza della Buona Tecnica nella costruzione delle chiusure (porte, cancelli, ecc.) e dalle deformazioni che potrebbero verificarsi durante l'uso.

L'automazione, se installata ed utilizzata correttamente, soddisfa il grado di sicurezza richiesto.

Tuttavia è opportuno osservare alcune regole di comportamento per evitare inconvenienti accidentali:

- Tenere bambini, persone e cose fuori dal raggio d'azione dell'automazione, in particolare durante il funzionamento.
- Quest' applicazione non è destinata all'uso da parte di persone (inclusi i bambini) con ridotte capacità mentali, fisiche e sensoriali, o persone che mancano di conoscenze adeguate, a meno che non siano sotto supervisione o abbiano ricevuto istruzioni d'uso da persone responsabili della loro sicurezza.
- I bambini devono essere controllati affinché non giochino con l'applicazione. Non lasciare radiocomandi o altri dispositivi di comando alla portata dei bambini onde evitare azionamenti involontari.
- Controllare spesso l'impianto, in particolare cavi, molle o supporti per scoprire eventuali sbilanciamenti e segni di usura o danni.
- Per ogni operazione di pulizia esterna o altra manutenzione, togliere l'alimentazione di rete
- Tenere pulite le ottiche delle fotocellule ed i dispositivi di segnalazione luminosa. Controllare che rami ed arbusti non disturbino i dispositivi di sicurezza (fotocellule).
- Non utilizzare l'automatismo se necessita di interventi di riparazione. In caso di malfunzionamento, togliere l'alimentazione, attivare lo sblocco di emergenza per consentire l'accesso e richiedere l'intervento di un tecnico qualificato (installatore professionale).
- Per qualsiasi intervento diretto all'automazione, avvalersi di personale qualificato (installatore professionale).
- Annualmente far controllare l'automazione da personale qualificato.
- Tutto quello che non è espressamente previsto in queste istruzioni, non è permesso.
- Il buon funzionamento dell'operatore è garantito solo se vengono rispettati i dati riportati in questo manuale. La ditta non risponde dei danni causati dall'inosservanza delle norme di installazione e delle indicazioni riportate in questo manuale.
- Le descrizioni e le illustrazioni del presente manuale non sono impegnative. Lasciando inalterate le caratteristiche essenziali del prodotto, la Ditta si riserva di apportare in qualunque momento le modifiche che essa ritiene convenienti per migliorare tecnicamente, costruttivamente e commercialmente il prodotto, senza impegnarsi ad aggiornare la presente pubblicazione.

## USER'S MANUAL (GB)

Thank you for choosing this product. The Firm is confident that its performance will meet your operating needs. This product meets recognized technical standards and complies with safety provisions. We hereby confirm that it is in conformity with the following European directives: 2004/108/EEC, 2006/95/EEC, 2006/42/EEC, 99/05/EEC (and later amendments).

### 1) GENERAL SAFETY

**WARNING** **Important safety instructions. Carefully read and comply with the Warnings booklet and Instruction booklet that come with the product as improper use can cause injury to people and animals and damage to property. Keep hold of instructions for future reference.**

This product has been designed and built solely for the purpose indicated herein. Uses not contemplated herein might result in the product being damaged and could be a source of danger.

- The Firm disclaims all responsibility resulting from improper use or any use other than that for which the product has been designed, as indicated herein, as well as for failure to apply Good Practice in the construction of entry systems (doors, gates, etc.) and for deformation that could occur during use.

If installed and used correctly, the automated system will meet the required level of safety. Nonetheless, it is advisable to observe certain rules of behaviour so that accidental problems can be avoided:

- Keep adults, children and property out of range of the automated system, especially while it is operating.
- This application is not meant for use by people (including children) with impaired mental, physical or sensory capacities, or people who do not have suitable knowledge, unless they are supervised or have been instructed by people who are responsible for their safety.
- Children must be supervised to ensure they do not play with the application. Keep remote controls or other control devices out of reach of children in order to avoid the automated system being operated inadvertently.
- Check the system frequently, especially cables, springs or supports, to detect any loss of balance and signs of wear or damage.
- When cleaning the outside or performing other maintenance work, always cut off mains power.
- Keep the photocells' optics and illuminating indicator devices clean. Check that no branches or shrubs interfere with the safety devices (photocells).
- Do not use the automated system if it is in need of repair. In the event of a malfunction, cut off the power, activate the emergency release to allow access and call in qualified technical personnel (professional installer).
- If the automated system requires work of any kind, employ the services of qualified personnel (professional installer).
- Have the automated system checked by qualified personnel once a year.
- Anything that is not explicitly provided for in these instructions is not allowed.
- The operator's proper operation can only be guaranteed if the information given herein is complied with. The Firm shall not be answerable for damage caused by failure to comply with the installation rules and instructions featured herein.
- Descriptions and illustrations herein are not binding. While we will not alter the product's essential features, the Firm reserves the right, at any time, to make those changes deemed opportune to improve the product from a technical, design or commercial point of view, and will not be required to update this publication accordingly.

## MANUEL D'UTILISATION (F)

Nous vous remercions d'avoir choisi ce produit qui, nous n'en doutons pas, saura vous garantir les performances attendues. Ce produit est conforme aux normes techniques et aux prescriptions de sécurité établies. Nous confirmons qu'il est conforme aux directives européennes suivantes: 2004/108/CEE, 2006/95/CEE, 2006/42/CEE (et leurs modifications successives).

### 1) SÉCURITÉ GÉNÉRALE

**ATTENTION** **Instructions de sécurité importantes. Veuillez lire et suivre attentivement la brochure Avertissement et le Manuel d'instructions fournis avec le produit sachant qu'un usage incorrect peut provoquer des préjudices aux personnes, aux animaux ou aux choses. Rangez soigneusement les instructions afin de pouvoir les consulter par la suite.**

Ce produit a été conçu et réalisé exclusivement pour l'usage indiqué dans cette documentation. Tout autre usage risque d'endommager l'appareil et d'être à l'origine de dangers.

- L'entreprise décline toute responsabilité dérivant d'un usage incorrect ou différent de celui prévu et indiqué dans la présente documentation, de l'observation de la bonne technique dans la construction des fermetures (portes, portails, etc.) et des déformations pouvant apparaître à l'usage. Si l'automatisation est montée et utilisée correctement, elle est conforme au degré de sécurité prescrit. Il est cependant nécessaire de respecter certaines règles de comportement pour éviter tout inconfort accidentel:
- Tenez les enfants, les personnes et les objets à l'écart du rayon d'action de l'automatisation, en particulier pendant son fonctionnement.
- Cette application n'est pas destinée à être utilisée par des personnes (y compris les enfants) ayant des capacités mentales, physiques et sensorielles réduites, ni par des personnes dépourvues des connaissances nécessaires, à moins d'agir sous la supervision de personnes responsables de leur sécurité ou d'avoir reçues les instructions nécessaires de ces mêmes personnes.
- Les enfants doivent être surveillés car ils ne doivent en aucun cas jouer avec l'application. Rangez les radiocommandes ou les autres dispositifs de commande hors de portée des enfants afin d'éviter tout actionnement involontaire de l'automatisation.



- Contrôlez souvent l'installation, en particulier au niveau des câbles, des ressorts ou des supports pour découvrir les éventuels déséquilibres et signes d'usure ou de dommage.
- Mettez hors tension l'application avant d'accomplir les opérations de nettoyage extérieur ou toute autre opération d'entretien.
- Veillez à la propreté des systèmes optiques des photocellules et des lampes de signalisation. Veillez à ce que les dispositifs de sécurité ne soient pas dérangés par des branches ou des arbustes (photocellules).
- N'utilisez pas l'automatisation si elle doit être réparée. En cas de mauvais fonctionnement, mettez hors tension, activez le déverrouillage d'urgence pour autoriser l'accès et demandez l'intervention d'un technicien qualifié (monteur professionnel).
- Faites toujours appel à du personnel qualifié (monteur professionnel) si vous devez intervenir directement sur l'automatisation.
- Faites contrôler une fois par an l'automatisation par du personnel qualifié.
- Tout ce qui n'est pas expressément prévu dans ces instructions, est interdit.
- Le bon fonctionnement de l'actionneur n'est garanti que si les instructions données dans ce manuel sont respectées. L'entreprise ne répond pas des dommages provoqués par l'observation des normes d'installation et des indications données dans ce manuel.
- Les descriptions et les illustrations du présent manuel ne sont pas contraignantes. Sans modifier les caractéristiques essentielles de l'appareil, l'entreprise se réserve le droit d'apporter à tout moment les modifications qu'elle jugera opportunes pour améliorer le produit du point de vue technique, commercial et de sa construction, sans s'engager à mettre à jour la présente publication.

## BEDIENUNGSANLEITUNG (D)

Wir danken Ihnen dafür, dass Sie diesem Produkt den Vorzug gegeben haben, und sind sicher, dass Sie mit ihm die für Ihre Anwendung erforderlichen Leistungen erzielen werden. Dieses Produkt entspricht den anerkannten technischen Normen sowie den Sicherheitsbestimmungen. Es entspricht den folgenden EU-Richtlinien: 2004/108, 2006/95, 2006/42 (sowie nachfolgende Abänderungen).

### 1) ALLGEMEINE SICHERHEIT

**ACHTUNG Wichtige Hinweise zur Sicherheit. Bitte lesen und befolgen Sie aufmerksam die Hinweise sowie die Bedienungsanleitung, die das Produkt begleiten, denn eine falsche Benutzung des Produkts kann zu Verletzungen von Menschen und Tieren sowie zu Sachschäden führen. Bitte bewahren Sie die Anweisungen für zukünftige Konsultationen auf.**

Dieses Produkt wurde ausschließlich für die in der vorliegenden Dokumentation angegebene Verwendung konzipiert und gefertigt. Nicht angegebene Verwendungsweisen können zu Schäden und Gefahren führen.

- Die Firma lehnt jegliche Haftung für Schäden ab, sind zurückzuführen sind auf eine unsachgemäße Benutzung, die von der in der vorliegenden Dokumentation verschieden ist, auf die Nichtbeachtung des Prinzips der sachgerechten Ausführung bei den Türen, Toren usw. oder Verformungen, die während der Benutzung auftreten können.

Bei ordnungsgemäßer Installation und Benutzung erfüllt die Automatisierung den geforderten Sicherheitsgrad. Dennoch sollte einige Verhaltensregeln beachtet werden, um Zwischenfälle zu vermeiden:

- Halten Sie Kinder, Personen und Sachen aus dem Wirkungsbereich der Automatisierung fern, vor allem während des Betriebs.
- Diese Anwendung ist nicht für die Benutzung durch Personen (einschließlich Kinder) mit eingeschränkten geistigen, körperlichen oder sensorischen Fähigkeiten bestimmt, oder aber durch Personen, die nicht über die erforderlichen Kenntnisse verfügen, es sein denn unter Überwachung oder nach Einweisung in die Benutzung durch die für ihre Sicherheit verantwortlichen Personen.
- Es muss sichergestellt werden, dass Kinder nicht mit der Automatisierung spielen. Halten Sie die Funkfernbedienung oder sonstige Steuerungsvorrichtungen von Kindern fern, um unbeabsichtigte Betätigungen der Automatisierung zu vermeiden.
- Kontrollieren Sie regelmäßig die Anlage und vor allem die Seile, die Federn und die Halterungen, um eventuelle Anzeichen von Ungleichgewicht oder ABnutzung festzustellen.
- Unterbrechen Sie vor allen externen Reinigungsarbeiten oder sonstigen Wartungsarbeiten die Stromversorgung.
- Halten Sie die Linsen der Fotozellen und die Anzeigevorrichtungen sauber. Stellen Sie sicher, dass die Sicherheitsvorrichtungen (Fotozellen) nicht durch Zweige oder Sträucher beeinträchtigt werden.
- Benutzen Sie die Automatisierung nicht, falls sie Reparatureingriffe erforderlich macht.
- Unterbrechen Sie bei Funktionsstörungen die Stromversorgung, aktivieren Sie die Notfallentsperrung, um den Zugang zu ermöglichen, und fordern Sie den Eingriff eines qualifizierten Fachtechnikers (Monteur) an.
- Bitte wenden Sie sich für alle direkten Eingriffe an der Automatisierung an qualifiziertes Fachpersonal (Monteur).

- Lassen Sie jährlich eine Kontrolle der Automatisierung durch qualifiziertes Fachpersonal vornehmen.
- Alles, was in den vorliegenden Anweisungen nicht ausdrücklich erlaubt ist, ist als untersagt anzusehen.
- Der ordnungsgemäße Betrieb des Triebwerks wird nur gewährleistet, wenn die im vorliegenden Handbuch angegebenen Daten eingehalten werden. Die Firma haftet nicht für Schäden, die auf die Nichtbeachtung der Installationsanweisungen sowie der Hinweise im vorliegenden Handbuch zurückzuführen sind.
- Die Beschreibungen und Illustrationen im vorliegenden Handbuch sind unverbindlich. Unter Beibehaltung der wesentlichen Eigenschaften des Produktes kann die Firma jederzeit und ohne Verpflichtung zur Aktualisierung des vorliegenden Handbuchs Änderungen zur technischen, konstruktiven oder handelstechnischen Verbesserung vornehmen.

## MANUAL DE USO (E)

Le agradecemos por haber elegido este producto, en la Empresa estamos seguros que obtendrán las prestaciones necesarias para su uso. Este producto responde a las normas reconocidas de la técnica y de las disposiciones inherentes a la seguridad. Confirmamos que presenta conformidad con las siguientes directivas europeas: 2004/108/CEE, 2006/95/CEE, 2006/42/CEE, 99/05/CEE (y sus posteriores modificaciones).

### 1) SEGURIDAD GENERAL

**ATENCIÓN Instrucciones de seguridad importantes. Leer y seguir con atención el folleto Advertencias y el Manual de instrucciones que acompañan el producto, ya que un uso inadecuado puede causar daños a personas, animales o cosas. Conservar las instrucciones para consultas futuras.** Este producto ha sido diseñado y fabricado exclusivamente para el uso indicado en la presente documentación. Usos no indicados podrían ocasionar daños al producto y ser fuente de peligro.

- La Empresa no se responsabiliza por todo aquello que pudiera derivar del uso incorrecto o diferente a aquel para el cual está destinado e indicado en la presente documentación, como tampoco por el incumplimiento de la Buena Técnica en la fabricación de los cierres (puertas, cancelas, etc.), así como por las deformaciones que pudieran producirse durante su uso.

La automatización, si se instala y utiliza de manera correcta, cumple con el grado de seguridad requerido. Sin embargo es conveniente respetar algunas reglas de comportamiento para evitar inconvenientes accidentales:

- Mantener a niños, personas y cosas fuera del radio de acción de la automatización, especialmente durante su funcionamiento.
- Esta aplicación no está destinada para ser utilizada por personas (incluidos niños) con capacidades mentales, físicas y sensoriales reducidas, o personas que no cuenten con conocimientos adecuados, salvo que sean supervisadas o hayan recibido instrucciones de uso por parte de personas responsables de su seguridad.
- Los niños deben ser controlados para que no jueguen con la aplicación. No dejar radiomandos u otros dispositivos de mando al alcance de niños, para evitar accionamientos involuntarios.
- Controlar con frecuencia la instalación, especialmente cables, muelles y soportes para detectar eventuales desequilibrios y signos de desgaste o daños.
- Para cualquier operación de limpieza exterior u otro tipo de mantenimiento, interrumpir la alimentación de red.
- Mantener limpias las ópticas de las fotocélulas y los dispositivos de señalización luminosa. Controlar que ramas y arbustos no obstaculicen los dispositivos de seguridad (fotocélulas).
- No utilizar la automatización si necesita intervenciones de reparación. En caso de defecto de funcionamiento, interrumpir la alimentación, activar el desbloqueo de emergencia y permitir el acceso y solicitar la intervención de un técnico cualificado (instalador profesional).
- Para cualquier intervención directa en la automatización, recurrir a personal cualificado (instalador profesional).
- Hacer controlar la automatización por personal cualificado una vez al año.
- Todo aquello que no expresamente previsto en las presentes instrucciones, no está permitido.
- El buen funcionamiento del operador es garantizado sólo si se respetan los datos indicados en el presente manual. La empresa no se responsabiliza por los daños causados por el incumplimiento de las normas de instalación y de las indicaciones dadas en el presente manual.
- Las descripciones y las ilustraciones del presente manual no son vinculantes. Dejando inalteradas las características esenciales del producto, la Empresa se reserva el derecho de realizar, en cualquier momento, modificaciones que considere convenientes para mejorar la técnica, la fabricación y la comercialización del producto, sin comprometerse a actualizar la presente publicación.

## GEBRUIKSHANDLEIDING (NL)

Wij danken u ervoor dat u de voorkeur hebt gegeven aan dit product. Wij als bedrijf zijn er zeker van dat dit product de voor uw gebruik noodzakelijke prestaties kan leveren. Dit product voldoet aan de erkende normen van de techniek en van de bepalingen betreffende de veiligheid. Wij bevestigen dat het product conform is aan de volgende Europese richtlijnen: 2004/108/CEE, 2006/95/CEE, 2006/42/CEE, 99/05/CEE (en daaropvolgende wijzigingen).

### 1) ALGEMENE VEILIGHEID

**OPGELET Belangrijke veiligheidsinstructies. De folder Waarschuwingen en het Instructieboekje die met het product meegeleverd worden zorgvuldig lezen en volgen, aangezien verkeerd gebruik schade aan personen, dieren of voorwerpen kan veroorzaken. De instructies bewaren voor toekomstige raadpleging.** Dit product is uitsluitend ontworpen en gebouwd voor het gebruik aangegeven in deze documentatie. Niet aangegeven soorten gebruik zouden schade aan het product kunnen veroorzaken en een bron van gevaar kunnen vormen.

- Het Bedrijfwijst iedere willekeurige verantwoordelijkheid afvoorkomende uit een verkeerd gebruik of een ander gebruik dan het voorbestemde gebruik en dat aangegeven in deze documentatie, evenals uit het niet in acht nemen van het Goed Gebruik bij de constructie van de sluitingen (deuren, hekken, etc.) en uit de vervormingen die tijdens het gebruik zouden kunnen optreden.

Het automatiseringssysteem, indien juist geïnstalleerd en gebruikt, voldoet aan de vereiste veiligheidsgraad. Het is niettemin nuttig enkele gedragsregels in acht te nemen om onopzettelijke ongemakken te vermijden:

- kinderen, personen en voorwerpen buiten de actieradius van het automatiseringssysteem houden, met name tijdens de werking.
- Dit apparaat is niet bestemd voor gebruik door personen (inclusief kinderen) met beperkte mentale, fysieke en sensorische capaciteiten, of personen die niet over de passende kennis beschikken, mits zij onder

toezicht staan of gebruiksaanwijzingen ontvangen hebben van personen die verantwoordelijk zijn voor hun veiligheid.

- Kinderen moeten gecontroleerd worden, opdat ze niet met het apparaat spelen. Afstandsbedieningen of andere besturingsinrichtingen buiten bereik van kinderen bewaren om ongewilde activeringen te vermijden.
- De installatie vaak controleren, met name kabels, veren of steunen om eventuele onbalansen en tekenen van slijtage of schade te ontdekken.
- Voor alle externe schoonmaakwerkzaamheden of ander onderhoud, het voedingsnet loskoppelen.
- De optieken van de fotocellen en de signaleringsinrichtingen schoon houden. Controleren of takken en struiken de veiligheidsinrichtingen (fotocellen) niet storen.
- Het automatisme niet gebruiken, als daarop onderhoudswerkzaamheden nodig zijn. In geval van storing de voeding loskoppelen, de nooddeblokkering activeren om de toegang mogelijk te maken en hulp vragen aan een gekwalificeerde technicus (professionele installateur).
- Voor wat voor directe werkzaamheden dan ook op het automatiseringssysteem gebruik maken van gekwalificeerd personeel (professionele installateur).
- Het automatiseringssysteem jaarlijks laten controleren door gekwalificeerd personeel.
- Alles wat niet uitdrukkelijk in deze instructies is voorzien, is niet toegestaan.
- Het goed functioneren van de bediener is alleen gegarandeerd, als de in deze handleiding vermelde gegevens worden nageleefd. Het bedrijf is niet gehouden zich te verantwoorden voor de schade veroorzaakt door het niet in acht nemen van de installatienormen en de aanwijzingen vermeld in deze handleiding.
- De beschrijvingen en illustraties van deze handleiding zijn niet bindend. Terwijl de hoofdkenmerken van het product ongewijzigd blijven, behoudt het Bedrijf zich het recht voor om op ieder willekeurig moment die wijzigingen aan te brengen die zij geschikt acht om het product technisch, constructief en commercieel gezien te verbeteren, zonder deze publicatie te hoeven bijwerken.

**BFT S.P.A.**  
Via Lago di Vico 44, 36015 Schio (Vi) - *Italy*  
tel. +39 0445 69 65 11 / fax. +39 0445 69 65 22  
www.bft.it / e-mail: info@bft.it

**AUTOMATISMES BFT FRANCE**  
13 Bd. E. Michelet, 69008 Lyon - *France*  
tel. +33 (0)4 78 76 09 88 - fax +33 (0)4 78 76 92 23  
e-mail: contacts@automatismes-bft-france.fr



**BFT Torantriebssysteme GmbH**  
Faber-Castell-Straße 29  
D - 90522 Oberasbach - *Germany*  
tel. +49 (0)911 766 00 90 - fax +49 (0)911 766 00 99  
e-mail: service@bft-torantriebe.de

**BFT Automation UK Ltd**  
Unit 8E, Newby Road  
Industrial Estate Hazel Grove, Stockport,  
Cheshire, SK7 5DA - *UK*  
tel. +44 (0) 161 4560456 - fax +44 (0) 161 4569090  
e-mail: info@bftautomation.co.uk

**BFT BENELUX SA**  
Parc Industriel 1, Rue du commerce 12  
1400 Nivelles - *Belgium*  
tel. +32 (0)67 55 02 00 - fax +32 (0)67 55 02 01  
e-mail: info@bftbenelux.be

**BFT-ADRIA d.o.o.**  
Obrovac 39  
51218 Dražice (Rijeka)  
Hrvatska - *Croatia*  
tel. +385 (0)51 502 640 - fax +385 (0)51 502 644  
e-mail: info@bft.hr

**BFT Polska Sp. z o.o.**  
ul. Kolacińska 35  
03-171 Warszawa - *Poland*  
tel. +48 22 814 12 22 - fax +48 22 814 39 18  
e-mail: biuro@bft.com.pl

**BFT USA BFT U.S., Inc.**  
6100 Broken Sound Pkwy. N.W., Suite 14  
Boca Raton, FL 33487 - *U.S.A.*  
T: +1 561.995.8155 - F: +1 561.995.8160  
TOLL FREE 1.877.995.8155 - info.bft@bft-usa.com

**BFT GROUP ITALIBERICA DE AUTOMATISMOS S.L.**  
**Pol. Palou Nord,**  
Sector F - C/Cami - Can Basa nº 6-8 08401 Granollers -  
*(Barcelona) - Spain*  
tel. +34 938 61 48 28 - fax +34 938 70 03 94  
e-mail: bftbcn@bftautomatismos.com

**Pl. Comendador - C/**  
informática, Nave 22 - 19200 Azuqueca de henares  
*(Guadalajara) - Spain*  
tel. +34 949 26 32 00 - fax +34 949 26 24 51  
e-mail: administracion@bftautomatismos.com

**BFT SA-COMERCIO DE AUTOMATISMOS E MATERIAL DE SEGURANÇA**  
Urbanizaçao da Pedrulha Lote 9 - Apartado 8123,  
3020-305 COIMBRA - *PORTUGAL*  
tel. +351 239 082 790 - fax +351 239 082 799  
e-mail: geral@bftportugal.com